

Ventana corredera 2h

Euro1000

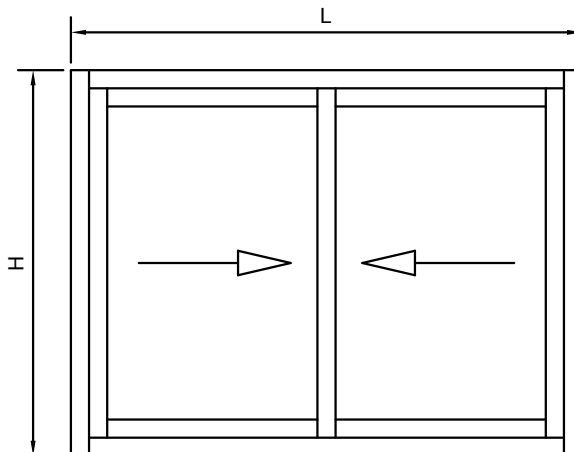

	Referencia	Uds	Medida	Corte
	M-2530	1	L-34	HORZ.
	M-2531	1	L-34	HORZ.
	M-2528	1	H	VERT.
	M-2275	2	H-52	VERT.
	M-2276			
	M-1075	2	H-52	VERT.
	M-2343			
	M-2329	4	L/2-15	HORZ.
	M-2328			

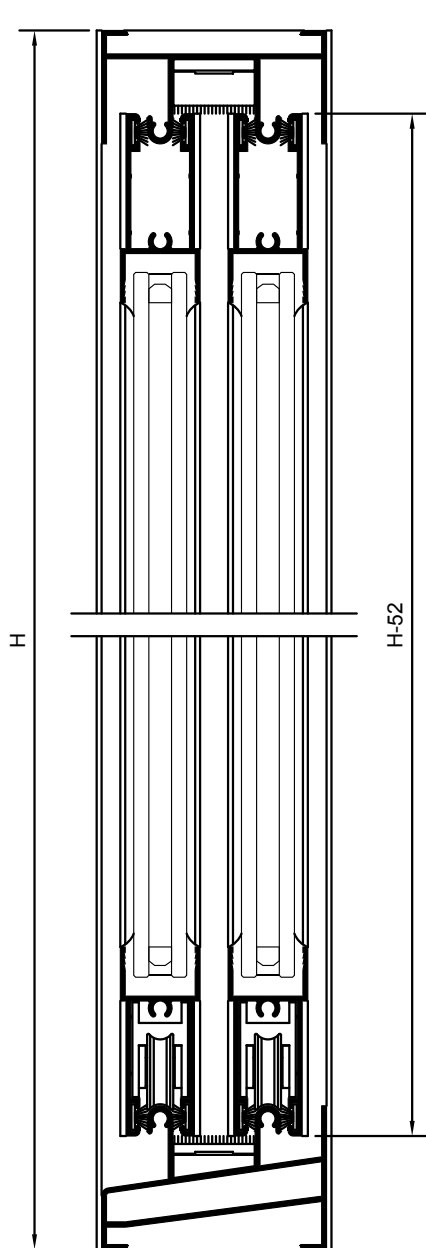
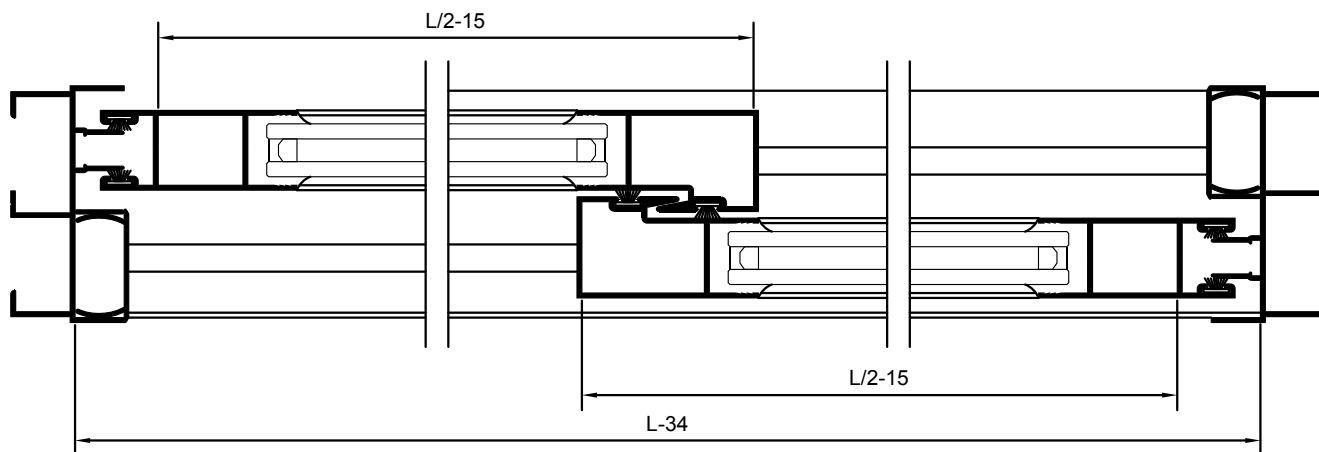

NOTA: Las medidas indicadas son orientativas, pudiendo variar según el tipo de herraje. Rogamos verifiquen las mismas antes de cortar material en serie.

Ventana corr. 4 hojas

Euro1000

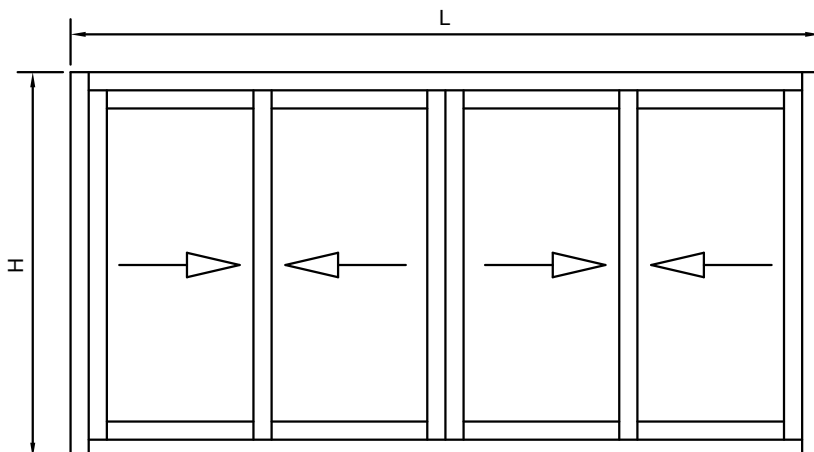
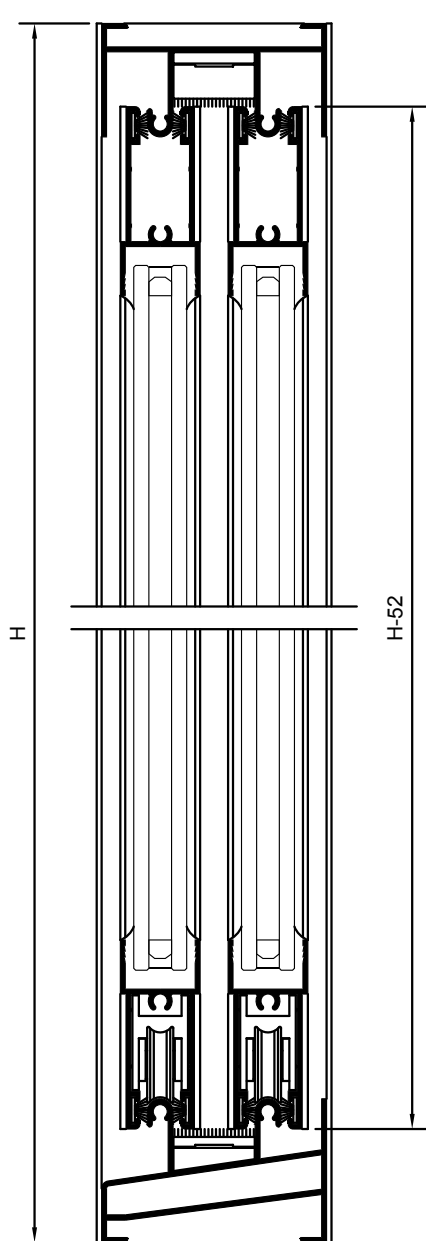

	Referencia	Uds	Medida	Corte
	M-2530	1	L-34	HORZ.
	M-2531	1	L-34	HORZ.
	M-2528	2	H	VERT.
	M-2275	2	H-52	VERT.
	M-2276			
	M-1075	2	H-52	VERT.
	M-2343			
	M-2329	4	L/4-5	HORZ.
	M-2328			
	M-2283	1	H-52	HORZ.

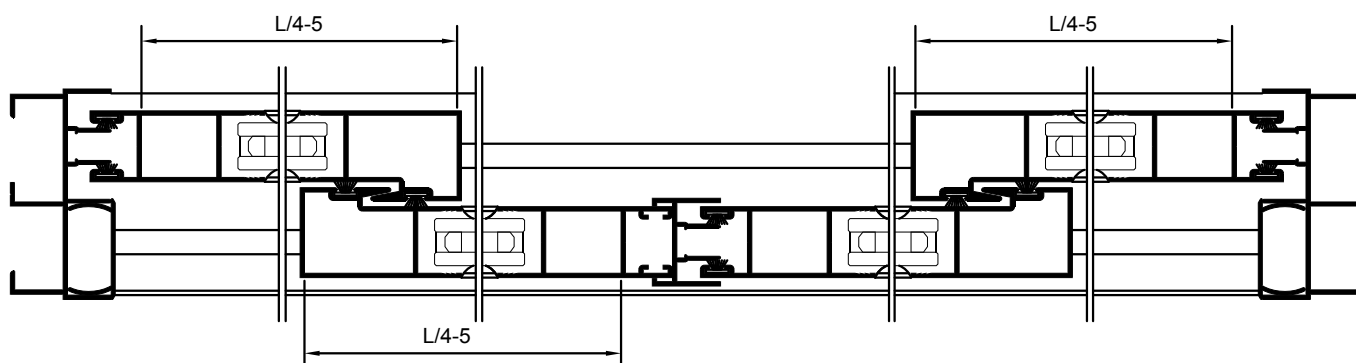

NOTA: Las medidas indicadas son orientativas, pudiendo variar según el tipo de herraje. Rogamos verifiquen las mismas antes de cortar material en serie.

Ventana corr. 2h y fijo Euro1000

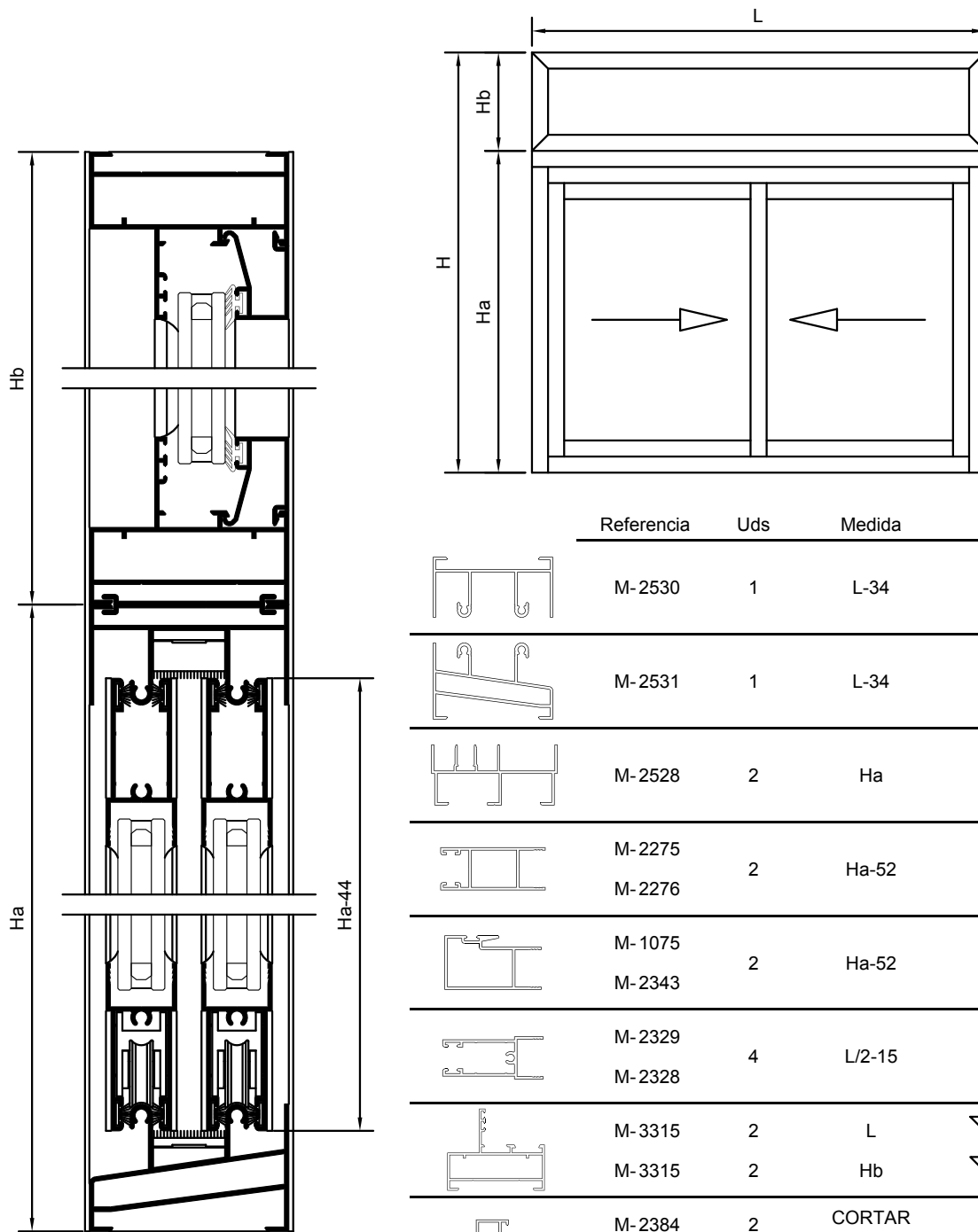

	Referencia	Uds	Medida	Corte
	M-2530	1	L-34	HORZ.
	M-2531	1	L-34	HORZ.
	M-2528	2	Ha	VERT.
	M-2275	2	Ha-52	VERT.
	M-2276			
	M-1075	2	Ha-52	VERT.
	M-2343			
	M-2329	4	L/2-15	HORZ.
	M-2328			
	M-3315	2	L	HORZ.
	M-3315	2	Hb	VERT.
	M-2384	2	CORTAR DESPUÉS DE ARMADO	HORZ.
	M-2384	2		VERT.

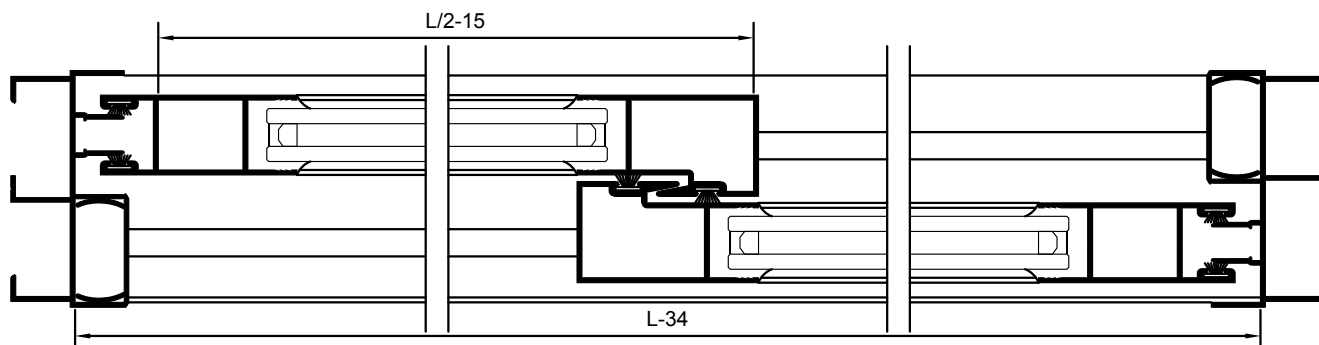

NOTA: Las medidas indicadas son orientativas, pudiendo variar según el tipo de herraje. Rogamos verifiquen las mismas antes de cortar material en serie.

Ventana corr.2 h. (comp) Euro1000

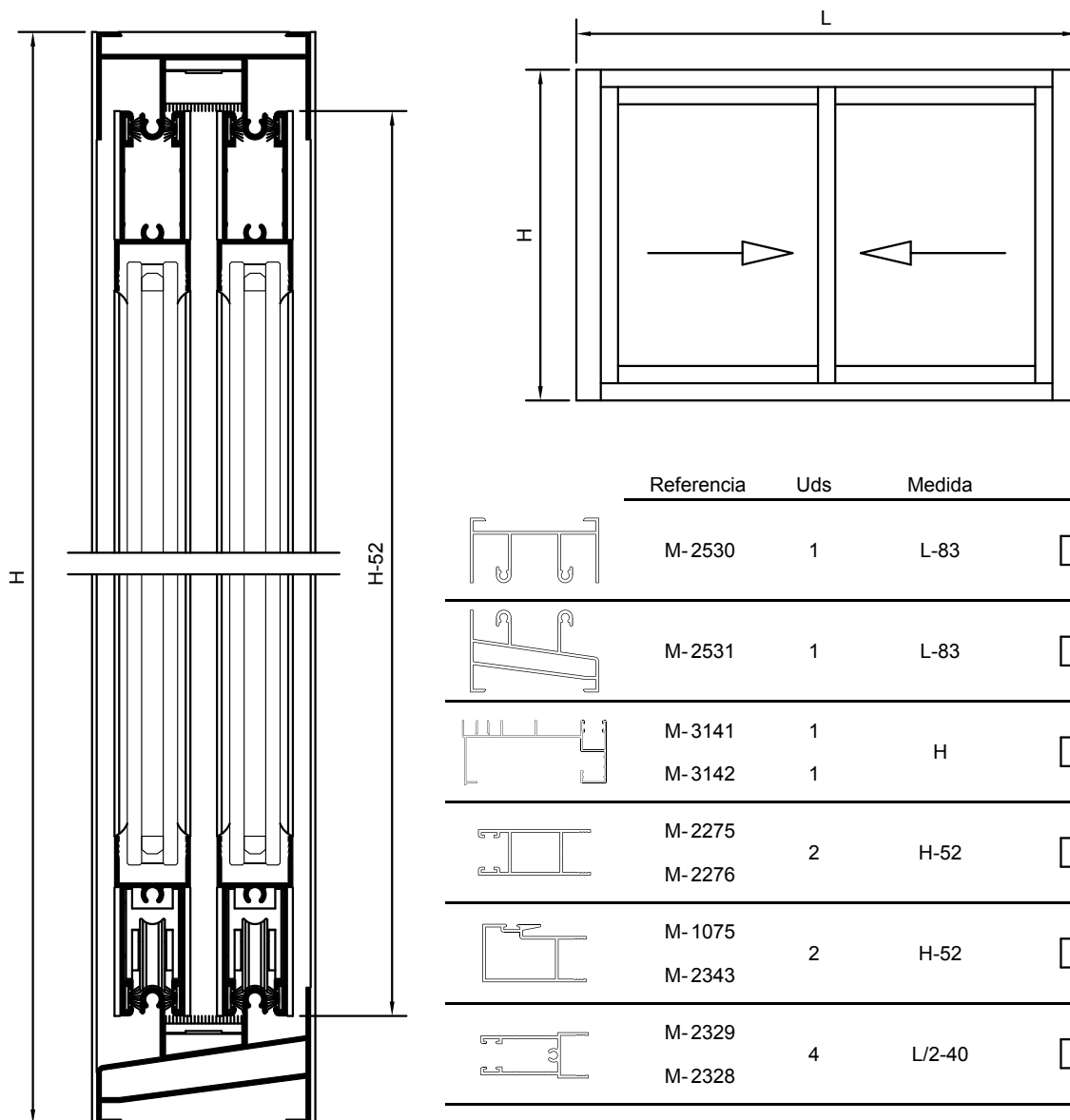

	Referencia	Uds	Medida	Corte
	M-2530	1	L-83	HORZ.
	M-2531	1	L-83	HORZ.
	M-3141	1	H	VERT.
	M-3142	1		
	M-2275	2	H-52	VERT.
	M-2276			
	M-1075	2	H-52	VERT.
	M-2343			
	M-2329	4	L/2-40	HORZ.
	M-2328			

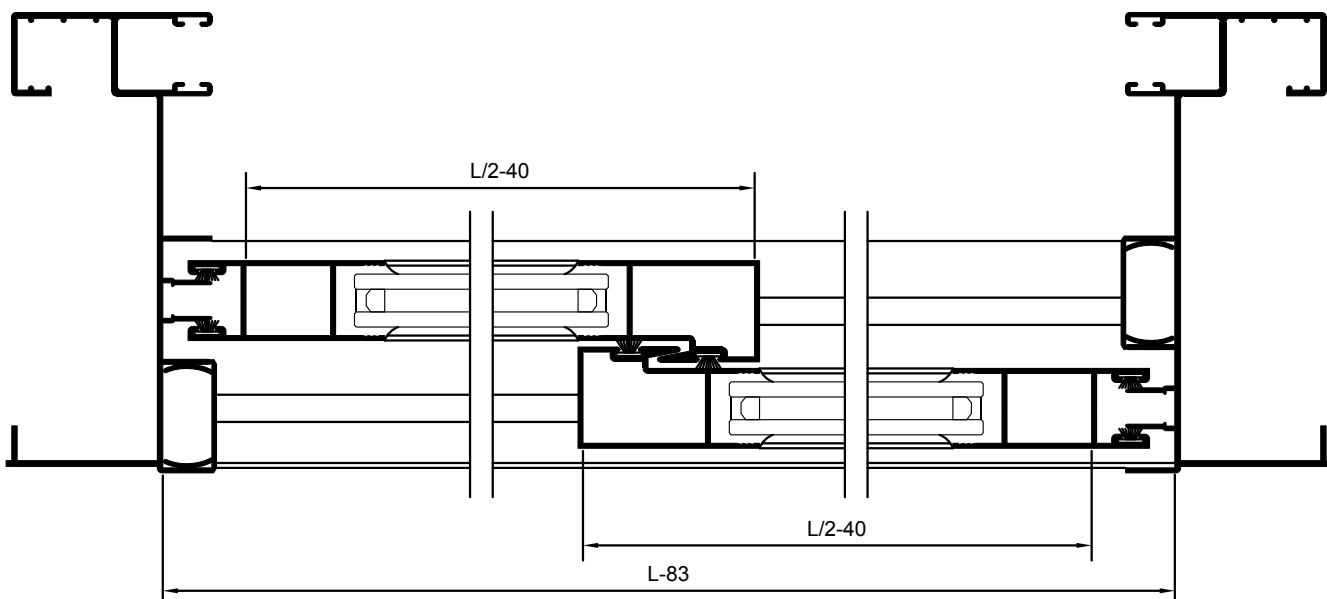

NOTA: Las medidas indicadas son orientativas, pudiendo variar según el tipo de herraje. Rogamos verifiquen las mismas antes de cortar material en serie.