

Mât SLT en aluminium - Potelets et poteaux bi section

- Peu d'entretien
- Durable
- À sécurité passive



En matière de signalisation routière, nous vous proposons des potelets et des poteaux en aluminium.

Les poteaux et potelets, de forme rétreinte (également appelés mâts bi-section), sont souvent utilisés en SLT, comme support de signalisation routière ou encore pour des panneaux de police.

Nos mâts SLT en aluminium sont 100% recyclable.

Conformité aux normes et règlements :

- Conception conforme à la norme européenne EN 12899
- Mâts de sécurité passive selon EN 12767 – cf. certificat EN 12899
- Indication pour les fondations sur sol pauvre, concrètement h x C x C (mm): 0,7 x 0,35 x 0,35
- Mâts labélisés Cradle to Cradle Certified™ argent

Option d'installation:

- Semelle moulée (D53.001.000.01)
- Semelle sabot / en 2 parties (D53.002.000.14)
- Semelle soudée

Les potelets et poteaux standards

Hauteur (m)	Diam en bas / épaisseur (mm)	Épaisseur (mm)	Dimension de la porte (mm)	Distance entre sol et porte (mm)	Poids ± (kg)	Classification de sécurité passive
2,65	145 / 90	3.0	400 x 85	400	11	70-NE-C-S-SE-MD-0 / 100-NE-C-S-SE-MD-0 /
3,65	145 / 90	3.0	400 x 85	400	19	70-NE-C-R-SE-MD-0 / 100-NE-C-R-SE-MD-0

Semelle moulée

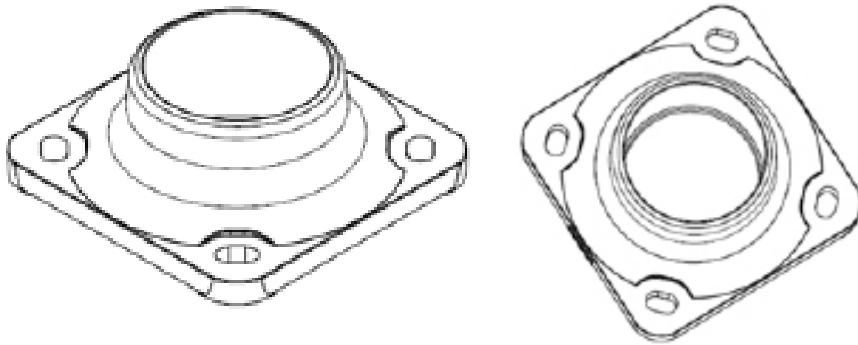

Caractéristiques techniques :

- Mât monobloc réalisé en extrusion d'aluminium = mat sans soudure
- Alliage d'aluminium, caractéristiques EN AW 6060-T66
- Le rétreint se situe à 1000 mm du niveau zéro
- La porte est équipée d'une double serrure avec 2 vis 10mm triangulaire
- Le mât est équipé d'un renfort type VT5+ avec rail de fixation intégré ainsi que 2 écrous mobile M6 et 1 barre de terre M8
- Semelle moulée en fonderie d'aluminium, entraxe 200x200mm - encombrement 270x270mm, hauteur 102mm
- Semelle équipée de rondelles isolantes
- Finition brossé, option thermo laquage selon nuancier RAL ou anodisation

Option:

- Semelle entraxe 300x300 mm, encombrement 400x400, hauteur 102mm
- Traitement anti corrosion en pied du mât
- Tiges d'ancrages
- Perçages