

Hydro

UNICA
MINIMALIST

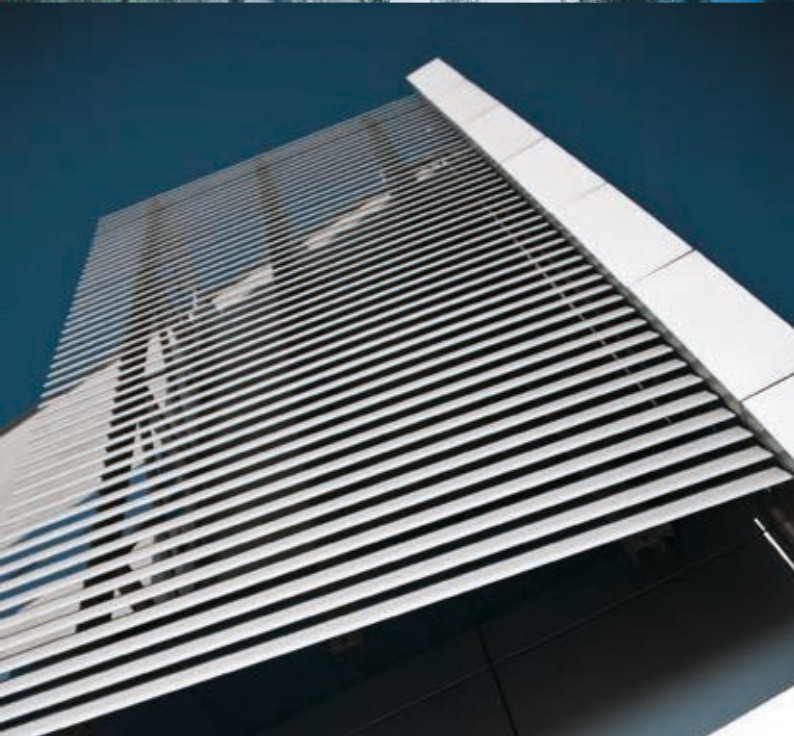

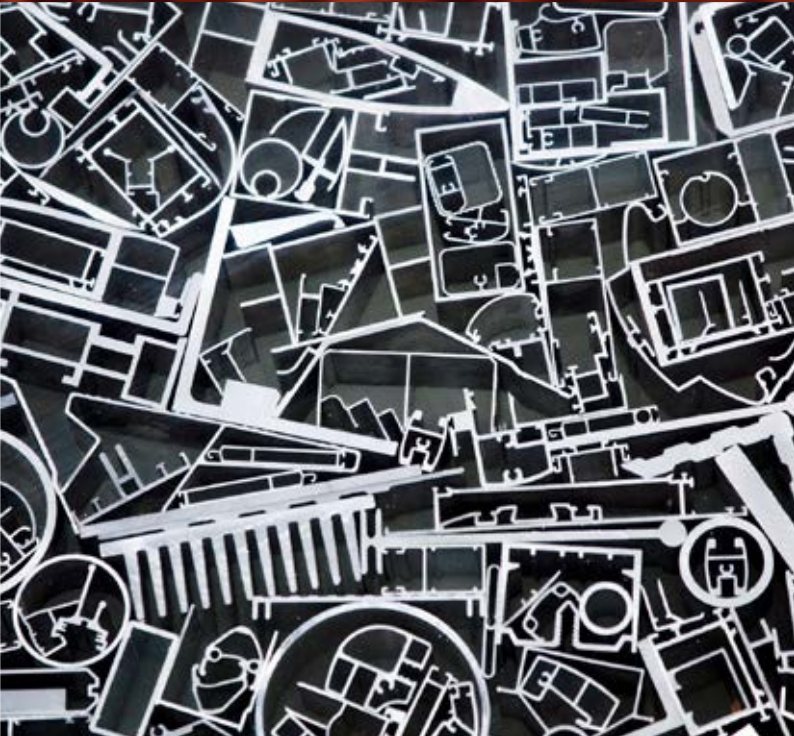

Hydro – A empresa de energia e alumínio

A Hydro é uma líder industrial que constrói negócios e parcerias para um futuro mais sustentável. Desenvolvemos indústrias que fazem a diferença para as pessoas e para a sociedade. Desde 1905, a Hydro transforma recursos naturais em produtos e negócios relevantes para as pessoas, criando um local de trabalho seguro e protegido para nossos 31.000 empregados*, em mais de 140 unidades, em 40 países. Hoje, possuímos e operamos vários negócios, além de investirmos em indústrias sustentáveis.

A Hydro, por meio de seus negócios, está presente em uma ampla gama de segmentos do mercado de alumínio, energia, reciclagem de metais, energias renováveis e baterias, oferecendo conhecimentos e competências únicas.

A Hydro está comprometida em liderar o setor na criação de um futuro mais sustentável, criando sociedades mais viáveis ao desenvolver recursos naturais em produtos e soluções de maneiras inovadoras e eficientes.

*Informação referente a data de fechamento do material.

Hydro Bauxita & Alumina

A Hydro Bauxita & Alumina inclui uma das maiores minas de bauxita do mundo e a maior refinaria de alumina fora da China, ambas no Brasil, representando dois elos importantes na cadeia de produção do nosso alumínio. Nossos mais de 4.000 empregados* trabalham nos escritórios do Brasil, na mina de Paragominas e na refinaria de alumina em Barcarena, no norte do país. Além disso, comercializamos alumina para clientes externos.

Hydro Energia

A Hydro Energia tem mais de 100 anos de experiência em energia hidrelétrica, sendo uma das três maiores operadoras de produção de energia na Noruega e empregando 200 pessoas*. Além disso, estamos envolvidos com energia eólica na Noruega e temos uma participação importante no mercado de energia na região nórdica e no Brasil.



Hydro Extrusão

A Hydro Extrusão é uma empresa líder mundial em extrusão de alumínio, com cerca de 100 unidades de produção, em 40 países, e empregando 20.000 pessoas. Por meio de uma combinação exclusiva de

experiência local, rede global e recursos de P&D incomparáveis, podemos oferecer desde perfis padronizados até desenvolvimento e fabricação avançados para a maioria das indústrias.



Portfólio Hydro

Para todos os tipos e padrões de obras.

<p>Sistemas Comerciais</p>	<p>ECO² FAÇADE</p> <p>UNIT</p> <p>CITTÀ</p> <p>ELEGANCE MIRROR</p> <p>WIND FAÇADE</p>
<p>Sistemas Residenciais</p>	<p>UNICA</p> <p>UNICA MINIMALIST</p> <p>INOVA</p> <p>PRODUTIVA25</p> <p>GOLD Slim</p> <p>NOVA GOLD</p> <p>MASTER</p>
<p>Complementos de Arquitetura</p>	<p>ESPLENDOOR</p> <p>UNIVERSAL VARANDA E GRADIL</p> <p>SKYLINE</p> <p>UNIVERSAL PORTÃO E GRADE</p> <p>UNIVERSAL BRISE</p>



ÚNICA MINIMALIST

Pensando no mercado de alto padrão, foi idealizada a Única Minimalist contemplando em sua essência um design contemporâneo, prevalecendo o conceito minimalista, privilegiando uma maior superfície envidraçada.

Criado para atender um público que busca produtos capazes de conciliar estética refinada, funcionalidade e conformidade com normas brasileiras de qualidade e desempenho.

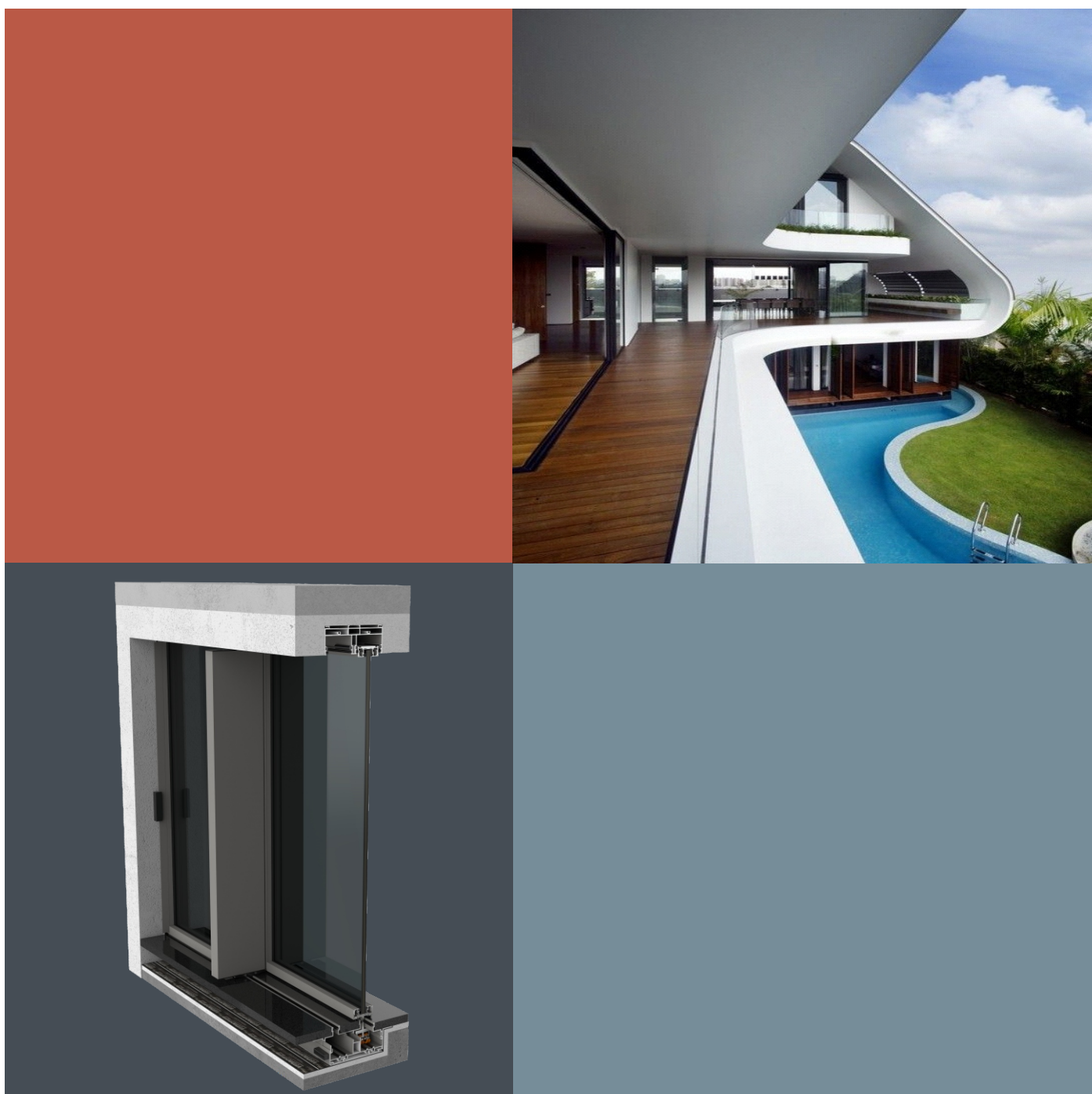

Normas	B-01 B-06
Tipologias	C-01 C-02
Diagramas	D-01 D-02
Perfis	E-01 E-09
Componentes	F-01 F-05
Usinagens	G-01 G-23
Detalhes Construtivos	H-01 H-18
Projetos de Montagem	I-01 I-05

INTRODUÇÃO

FORÇAS DEVIDAS AO VENTO EM EDIFICAÇÕES - ABNT NBR 6123:2023

As pressões e forças decorrentes da ação do vento são determinadas com base em parâmetros meteorológicos (como a velocidade básica do vento (V_0) e os fatores de ajuste S_1 , S_2 e S_3) e aerodinâmicos, representados pelos coeficientes de pressão, forma e força. A velocidade básica do vento é obtida a partir do mapa de isopletras, construído com base na análise estatística de valores extremos registrados em estações meteorológicas, independentemente da origem do fenômeno que gerou tais ventos.

DESEMPENHO DAS ESQUADRIAS EXTERNAS EM EDIFICAÇÕES - ABNT NBR 10821:2017

A norma ABNT NBR 10821:2017 estabelece os parâmetros mínimos de desempenho para esquadrias instaladas na face externa de edificações residenciais e comerciais. Esses requisitos visam assegurar que o consumidor receba produtos que atendam, no mínimo, aos critérios essenciais de desempenho: estanqueidade à água, resistência a cargas de vento uniformemente distribuídas e resistência às operações de manuseios.

OBSERVAÇÃO

Para garantir a conformidade técnica e a segurança da aplicação, é imprescindível a leitura e compreensão integral das normas brasileiras da ABNT aplicáveis às esquadrias de alumínio.

Na sequência, apresentamos um roteiro técnico com foco na verificação do desempenho das esquadrias em edificações regulares, sejam elas residenciais ou comerciais.

Em casos de edificações com geometrias não convencionais, instalações em ângulos distintos da vertical ou situações com especificações especiais quanto à localização, uso ou exigências adicionais, recomenda-se a consulta prévia ao departamento de engenharia para análise e validação do projeto.

ROTEIRO

Determinação das pressões para desempenho da esquadria - ABNT NBR 10821:2017

As pressões a serem adotadas deverão considerar o último pavimento da edificação onde as esquadrias estiverem instaladas, mantendo-se os valores para todos os pavimentos.

Deverá consultar classificações dos níveis de desempenho das esquadrias quanto ao seu uso.

- Pressão de água (Pa) - Estanqueidade onde $P_a = P_p \times 0,20$
- Pressão de ensaio (Pe) - Pressões positiva e negativa onde $P_e = P_p \times 1,2$ (Ce-Ci)
- Pressão de segurança (Ps) - Pressões positiva e negativa onde $P_s = P_e \times 1,5$

Nota: O Coeficiente aerodinâmico (Ce-Ci) leva em conta a posição da esquadria na obra e as dimensões da edificação. Está sendo usado o valor de 1,2 para as condições mais desfavoráveis.

Para obter o valor de (Pp) Pressão de projeto, seguir procedimentos para cálculo das forças devidas ao vento pela norma ABNT NBR 6123:2023.

Procedimento para o cálculo das forças devidas ao vento - ABNT NBR 6123:2023

As forças devidas ao vento sobre uma edificação, estrutura ou componente (concluído ou em construção) devem ser calculadas separadamente para:

- a) Elementos de vedação e suas fixações (telhas, vidros, esquadrias, painéis de vedação etc.);
- b) Partes da edificação (telhados, paredes etc.);
- c) A edificação como um todo.

Pressão dinâmica

Para esquadrias de alumínio, iremos adotar o cálculo referente a "Elementos de vedação e suas fixações" para obter o valor de pressão de projeto / pressão dinâmica (Pp)

A pressão dinâmica é determinada do seguinte modo:

- a) a velocidade básica do vento, V_0 , adequada ao local de implantação da edificação, é obtida através do mapa de isopleias;
- b) a velocidade básica do vento é multiplicada pelos fatores S_1 , S_2 e S_3 para ser obtida a velocidade característica do vento, V_k , para a parte da edificação, estrutura ou componente em consideração.

$$V_k = V_0 \cdot S_1 \cdot S_2 \cdot S_3$$

c) a velocidade característica do vento permite determinar a pressão de projeto/pressão dinâmica (Pp) pela expressão:

$$q = \frac{1}{2} \cdot \rho \cdot V_k^2 \text{ ou } q = 0,613 \cdot V_k^2, \text{ expresso em Newton por metro ao quadrado (N/m}^2\text{);}$$

onde:

- ρ** É a massa específica do ar de referência, igual a 1,226 kg/m³;
 q Pressão de projeto / pressão dinâmica;
 V_k É a velocidade característica do vento, expressa em metros por segundo (m/s).

ROTEIRO

Determinar a velocidade característica do vento - $V_k = V_0 \cdot S_1 \cdot S_2 \cdot S_3$

1) Velocidade básica do vento, V_0

É determinada pelo mapa com gráfico das isopletas da velocidade básica no Brasil, com intervalos de 5 m/s.

A velocidade básica do vento, V_0 , é a velocidade de uma rajada de 3s a 10m acima do terreno, em campo aberto e plano, excedida em média uma vez em 50 anos.

Gráfico das isopletas da velocidade básica do vento (V_0), em m/s, no Brasil conforme a ABNT NBR 6123:2023

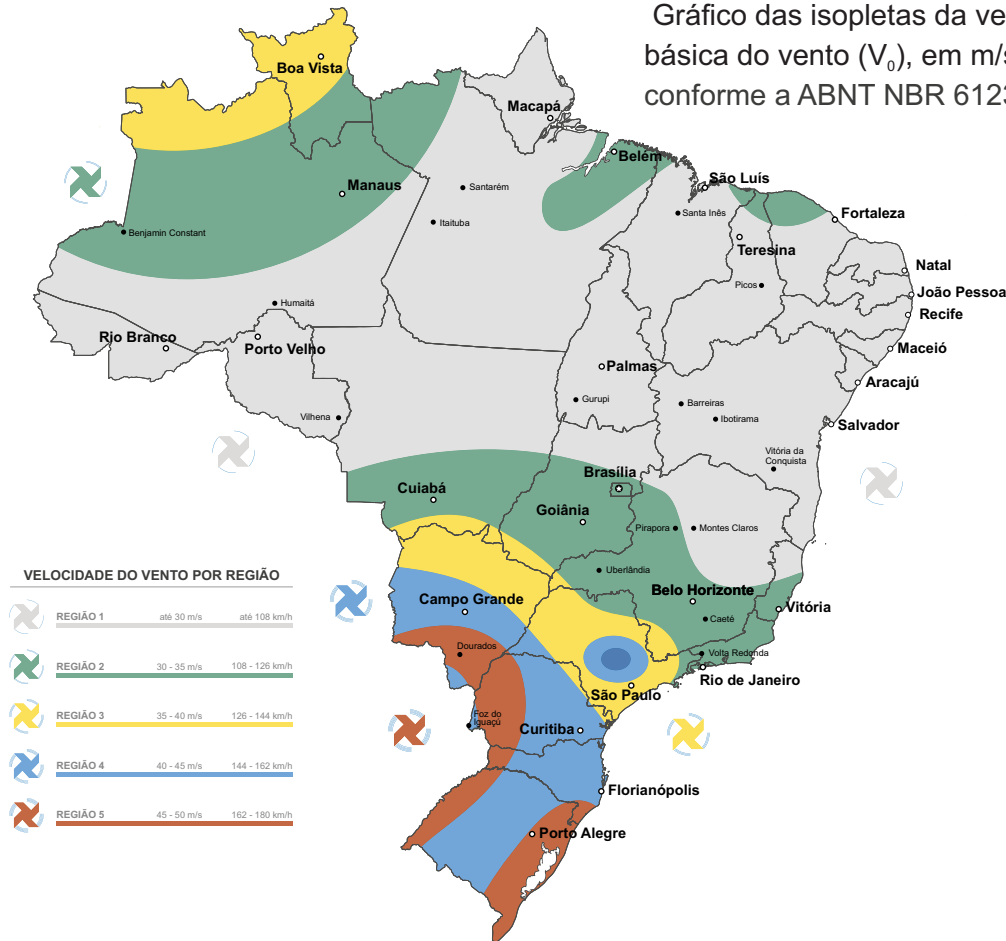

2) Fator topográfico, S_1

O fator topográfico, S_1 , considera as variações do relevo do terreno e é determinado do seguinte modo:

Topografia	S_1
a) Terreno plano ou fracamente acidentado	1,0
b) Taludes e morros	NBR6123
c) Vales profundos, protegidos de ventos de qualquer direção.	0,9

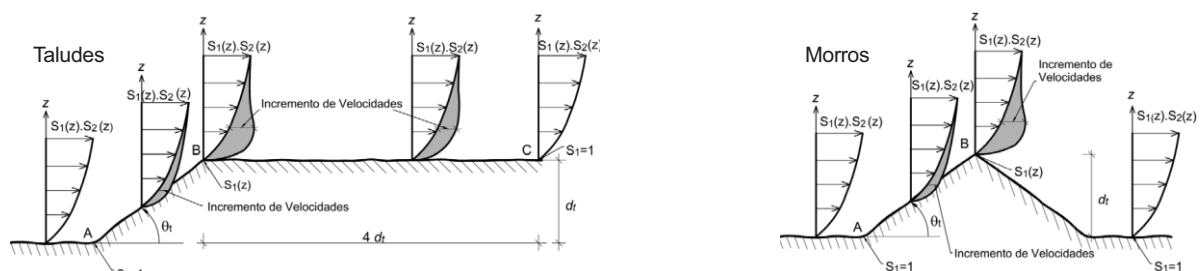

ROTEIRO

3) Rugosidade do terreno, dimensões da edificação, estrutura ou componente e altura sobre o terreno: Fator S_2

O fator S_2 considera o efeito combinado da rugosidade do terreno, da variação da velocidade do vento com a altura acima do terreno e das dimensões da edificação, estrutura, parte da estrutura ou componente em consideração.

Rugosidade do terreno

Para os fins desta Norma, a rugosidade do terreno é classificada em cinco categorias (NBR 6123:2023)

Categoria I: superfícies lisas de grandes dimensões, com mais de 5 km de extensão, medida na direção e sentido do vento incidente;

Categoria II: terrenos abertos, em nível ou aproximadamente em nível, com poucos obstáculos isolados, tais como árvores e edificações baixas;

Categoria III: terrenos planos ou ondulados com obstáculos, como sebes e muros, poucos quebra-ventos de árvores, edificações baixas e esparsas;

Categoria IV: terrenos cobertos por obstáculos numerosos e pouco espaçados, em zona florestal, industrial ou urbanizada;

Categoria V: terrenos cobertos por obstáculos numerosos, grandes, altos e poucos espaçados.

Dimensões da edificação, estrutura ou componente

Para a determinação das forças estáticas devidas ao vento, são definidas as seguintes classes de edificações ou estruturas, partes de estruturas e seus elementos ou componentes (NBR 6123:2023)

Classe A: toda edificação, estrutura, parte de edificação ou de estrutura, unidades e sistemas de vedação e seus elementos de fixação, cuja maior dimensão vertical ou horizontal não exceda 20m;

Classe B: toda edificação, estrutura, ou parte de edificação e estrutura, cuja maior dimensão horizontal ou vertical da superfície frontal seja maior do que 20m e menor ou igual a 50m;

Classe C: toda edificação, estrutura ou parte de edificação e estrutura, cuja maior dimensão horizontal ou vertical da superfície frontal exceda 50m.

Altura sobre o terreno

O fator S_2 usado no cálculo da velocidade do vento em uma altura z acima do nível geral do terreno é calculado pela seguinte equação: (NBR 6123)

$$S_2 = \text{bm Fr}(z/10)^p$$

onde **Fr** é o fator de rajada, o qual sempre corresponde à Categoria II.

Obs.: Para o estudo dos elementos de vedação é recomendado usar o fator S_2 correspondente ao topo da edificação. Esta recomendação é baseada no fato de que nas fachadas de barlavento e nas fachadas laterais o vento é defletido para baixo, com um conseqüente aumento da pressão dinâmica na parte inferior da edificação. Pela mesma razão o fator S_2 é considerado constante até 10m de altura na categoria V.

ROTEIRO

Parâmetros meteorológicos

Categoria	z _g (m)	Parâmetro	Classes		
			A	B	C
I	250	b _m	1,10	1,11	1,12
		p	0,06	0,065	0,07
II	300	b _m	1,00	1,00	1,00
		p	0,085	0,09	0,10
III	350	b _m	0,94	0,94	0,93
		p	0,10	0,105	0,115
IV	420	b _m	0,86	0,85	0,84
		p	0,12	0,125	0,135
V	500	b _m	0,74	0,73	0,71
		p	0,15	0,16	0,175

Fator de rajada

F _r	Classes		
	A	B	C
	1,00	0,98	0,95

Fator S₂

z (m)	Categoria														
	I			II			III			IV			V		
	A	B	C	A	B	C	A	B	C	A	B	C	A	B	C
≤ 5	1,06	1,04	1,01	0,94	0,92	0,89	0,88	0,86	0,82	0,79	0,76	0,73	0,74	0,72	0,67
10	1,10	1,09	1,06	1,00	0,98	0,95	0,94	0,92	0,88	0,86	0,83	0,80	0,74	0,72	0,67
15	1,13	1,12	1,09	1,04	1,02	0,99	0,98	0,96	0,93	0,90	0,88	0,84	0,79	0,76	0,72
20	1,15	1,14	1,12	1,06	1,04	1,02	1,01	0,99	0,96	0,93	0,91	0,88	0,82	0,80	0,76
30	1,17	1,17	1,15	1,10	1,08	1,06	1,05	1,03	1,00	0,98	0,96	0,93	0,87	0,85	0,82
40	1,20	1,19	1,17	1,13	1,11	1,09	1,08	1,07	1,04	1,02	0,99	0,96	0,91	0,89	0,86
50	1,21	1,21	1,19	1,15	1,13	1,12	1,10	1,09	1,06	1,04	1,02	0,99	0,94	0,93	0,89
60	1,22	1,22	1,21	1,16	1,15	1,14	1,12	1,11	1,09	1,07	1,04	1,02	0,97	0,95	0,92
80	1,25	1,25	1,23	1,19	1,18	1,17	1,16	1,15	1,12	1,10	1,08	1,06	1,01	1,00	0,97
100	1,26	1,26	1,25	1,22	1,21	1,20	1,18	1,17	1,15	1,13	1,11	1,09	1,05	1,03	1,01
120	1,28	1,28	1,27	1,24	1,23	1,22	1,21	1,20	1,18	1,16	1,14	1,12	1,07	1,06	1,04
140	1,29	1,29	1,28	1,25	1,24	1,24	1,22	1,22	1,20	1,18	1,16	1,14	1,10	1,09	1,07
160	1,30	1,30	1,29	1,27	1,26	1,25	1,24	1,23	1,22	1,20	1,18	1,16	1,12	1,11	1,10
180	1,31	1,31	1,30	1,28	1,27	1,27	1,26	1,25	1,23	1,22	1,20	1,18	1,14	1,14	1,12
200	1,32	1,32	1,31	1,29	1,28	1,28	1,27	1,26	1,25	1,23	1,21	1,20	1,16	1,16	1,14
250	1,33	1,34	1,33	1,31	1,31	1,31	1,30	1,29	1,28	1,27	1,25	1,23	1,20	1,20	1,18
300				1,34	1,33	1,33	1,32	1,32	1,31	1,29	1,27	1,26	1,23	1,23	1,22
350							1,34	1,34	1,33	1,32	1,30	1,29	1,26	1,26	1,26
400										1,34	1,32	1,31	1,29	1,29	1,29
420										1,35	1,33	1,32	1,30	1,30	1,30
450													1,31	1,32	1,31
500													1,33	1,34	1,34

ROTEIRO

4) Fator estatístico, S_3

O fator estatístico S_3 é baseado em conceitos estatísticos e considera o grau de segurança requerido e a vida útil da edificação, estrutura ou componente. A velocidade básica V_0 é a velocidade do vento que apresenta um período de recorrência médio T_p de 50 anos. A probabilidade de que a velocidade V_0 seja igualada ou excedida neste período é de 63%.

O nível de probabilidade (0,63) e a vida útil (50 anos) adotados são considerados adequados para edificações normais destinadas a moradias, hotéis, escritórios etc. (grupo 3). Os valores mínimos do fator S_3 são indicados na Tabela abaixo.

Valores mínimos do fator estatístico S_3

Grupo	Descrição	S_3	T_p (anos)
1	Estruturas cuja ruína total ou parcial pode afetar a segurança ou possibilidade de socorro a pessoas após uma tempestade destrutiva (hospitais, quartéis de bombeiros e de forças de segurança, edifícios de centrais de controle, etc.). Pontes rodoviárias e ferroviárias. Estruturas que abrigam substâncias inflamáveis, tóxicas e/ou explosivas. Vedações das edificações do grupo 1 (telhas, vidros, painéis de vedação).	1,11	100
2	Estruturas cuja ruína represente substancial risco à vida humana, particularmente a pessoas em aglomerações, crianças e jovens, incluindo, mas não limitado a: <ul style="list-style-type: none"> • edificações com capacidade de aglomeração de mais de 300 pessoas em um mesmo ambiente, como centros de convenções, ginásios, estádios etc. • creches com capacidade maior do que 150 pessoas; • escolas com capacidade maior do que 250 pessoas; Vedações das edificações do grupo 2 (telhas, vidros, painéis de vedação).	1,06	75
3	Edificações para residências, hotéis, comércio, indústrias. Estruturas ou elementos estruturais desmontáveis com vistas a reutilização. Vedações das edificações do grupo 3 (telhas, vidros, painéis de vedação).	1,00	50
4	Edificações não destinadas à ocupação humana (depósitos, silos) e sem circulação de pessoas no entorno. Vedações das edificações do grupo 4 (telhas, vidros, painéis de vedação).	0,95	37
5	Edificações temporárias não reutilizáveis. Estruturas dos Grupos 1 a 4 durante a construção (fator aplicável em um prazo máximo de 2 anos). Vedações das edificações do grupo 5 (telhas, vidros, painéis de vedação).	0,83	15

NOTA Exclusivamente para o projeto das vedações, se permite que a velocidade característica seja calculada com o fator (0,92 x S_3), em vez de S_3

EXEMPLO DE CÁLCULO

Descrição do exemplo a ser calculado

Obra residencial localizada em São Paulo capital, REGIÃO III, em terrenos cobertos por obstáculos numerosos, grandes, altos e poucos espaçados com 20 pavimentos (\pm 60 metros).

Determinar:

Pressão de água (Pa) - Estanqueidade
Pressão de ensaio (Pe) - Pressão positiva e negativa
Pressão de segurança (Ps) - Pressão positiva e negativa

$$1) V_k = V_0 \cdot S_1 \cdot S_2 \cdot S_3$$

onde:

$$\begin{aligned} V_0 &= 40 \text{ m/s} \\ S_1 &= 0,9 \\ S_2 &= 0,92 \\ S_3 &= 0,92 \\ V_k &= 30,47 \text{ m/s} \end{aligned}$$

$$2) q = 0,613 \cdot V_k^2$$

$$q = 587 \text{ Pa (Pp)} - \text{Pressão de projeto}$$

Resultado obtido das pressões

$$\text{Pressão de água (Pa) } P_p \times 0,20 = 117,4 \text{ Pa}$$

$$\text{Pressão de ensaio (Pe) - } P_p \times C_p = 704,4 \text{ Pa}$$

$$\text{Pressão de segurança (Ps) - } P_s \times 1,5 = 1.056,6 \text{ Pa}$$

Nota: C_p utilizado no exemplo = 1,2

O coeficiente C_p deve ser consultado em norma, pois o mesmo varia em função com a geometria da edificação.

Observação importante

O cálculo das pressões de ensaio (Pe), segurança (Ps) e estanqueidade (Pa) pelo método da NBR 6123:2023, devem ser obtidas na sequência, prevalecendo como mínimo os valores da tabela 1 da norma NBR 10.821-2:2017.

O cálculo apresentado acima é apenas um exemplo. Todos os cálculos e coeficientes devem ser ajustados conforme os requisitos estabelecidos pela norma.

Portas de Correr de 02 e 03 folhas

Trilho de 2 planos

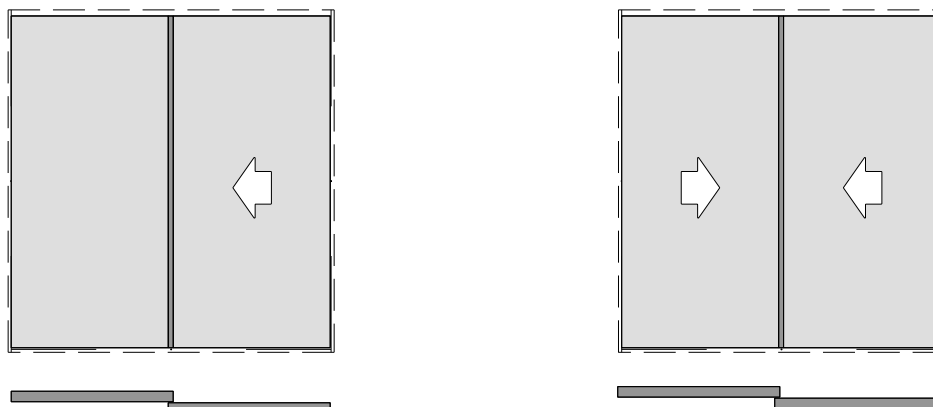

Portas de Correr de 04 folhas

Trilho de 2 planos

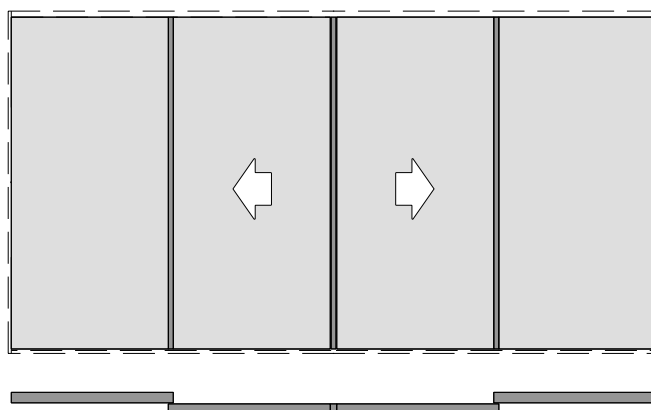

Portas de Correr de 4 folhas em angulo 90°

Trilho de 2 planos

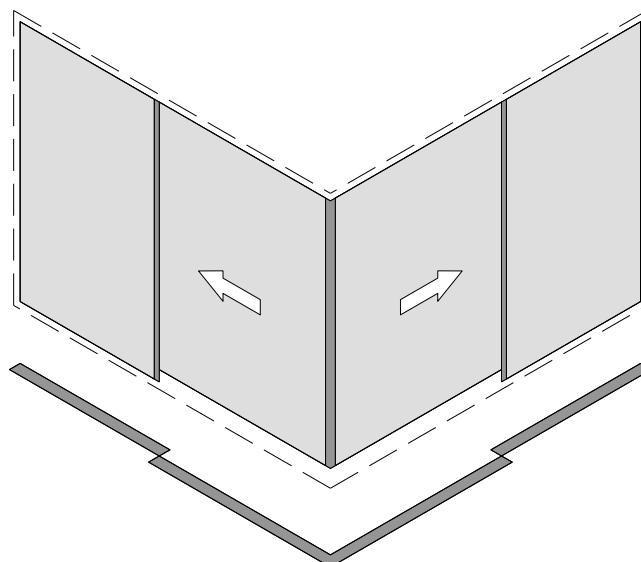

Portas de Correr de 03 folhas

Trilho de 2 planos + multiplanos

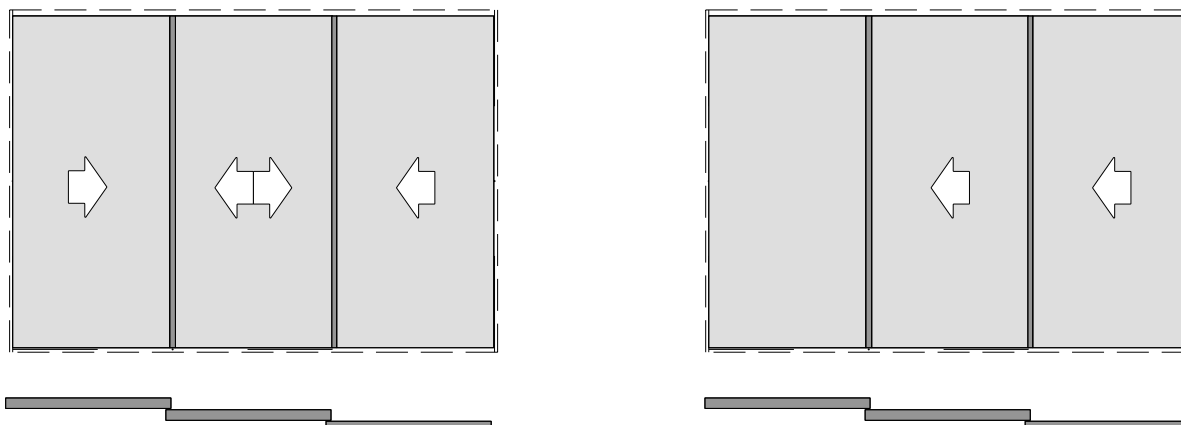

Portas de Correr de 06 folhas

Trilho de 2 planos + multiplanos

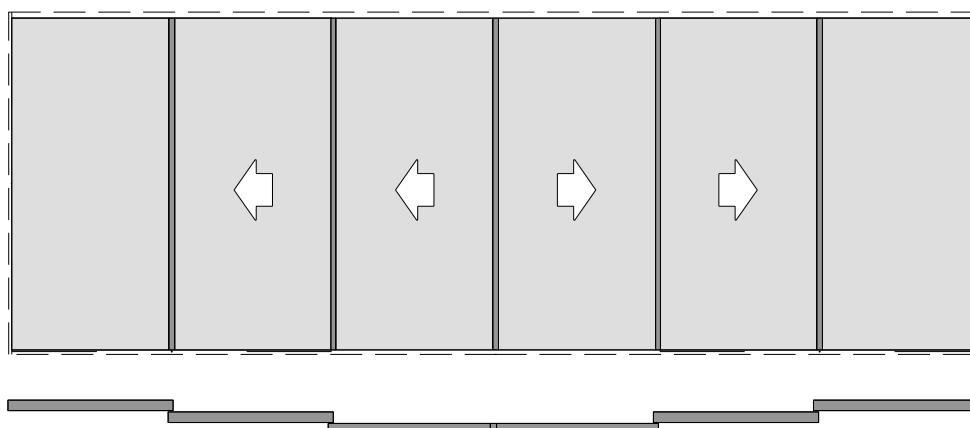

Portas de Correr com folhas sequenciais

Trilho de 2 planos + Multiplanos

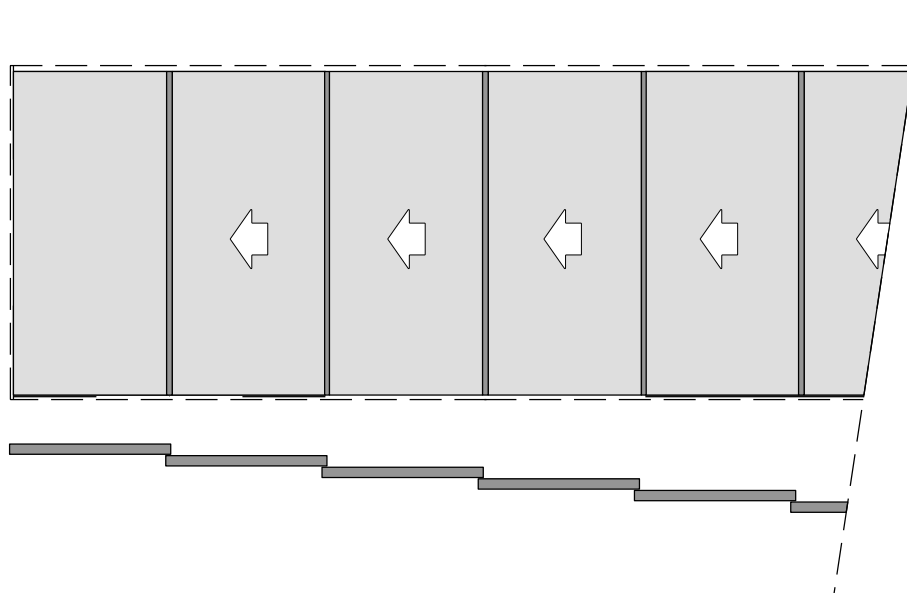

Diagramas de Dimensões

Porta de correr multiplanos

Notas:

A largura do gráfico refere-se a apenas uma folha, ou seja, para obter a largura total da esquadria deve-se multiplicar a medida máxima encontrada no gráfico pela quantidade de folhas da tipologia.

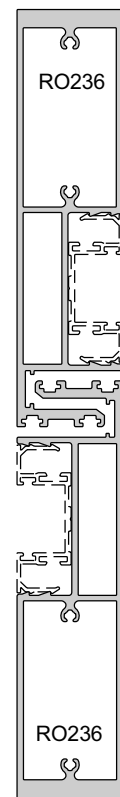
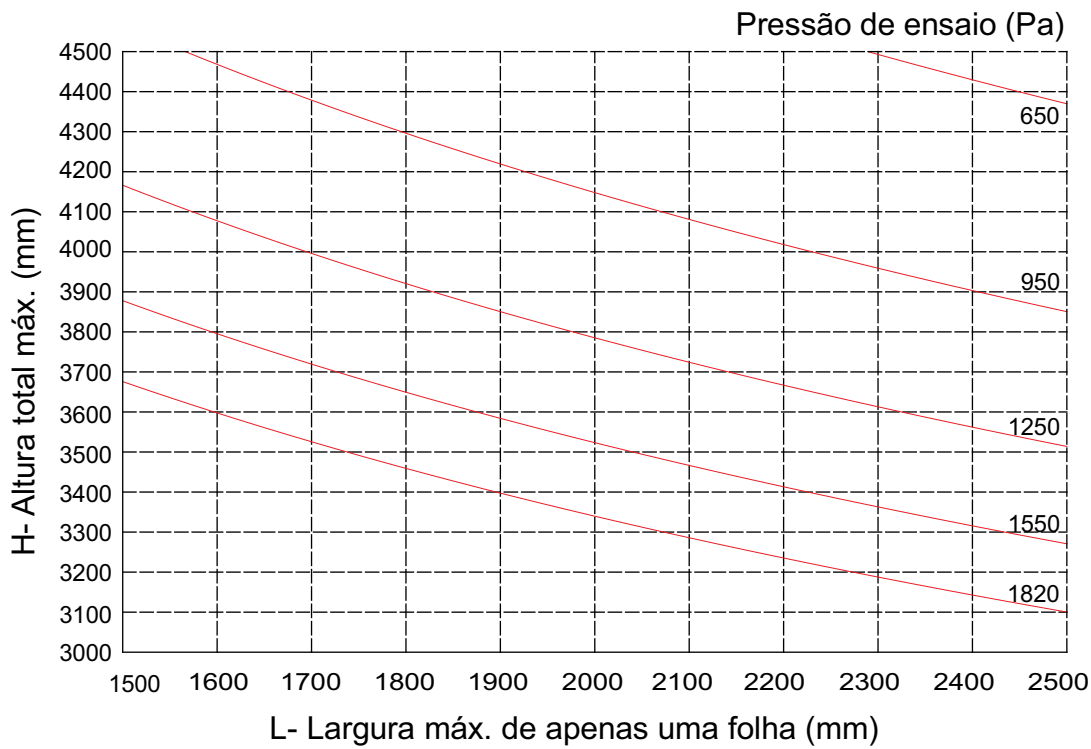
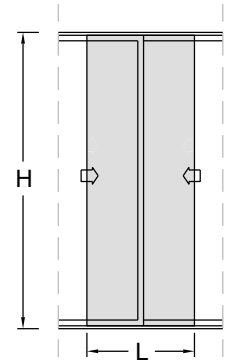

Tensão admissível = 11 kg/mm² (liga 6063-T6)

Flecha admissível = H / 175

RO236	RO236
Área = 997 mm ²	Área = 997 mm ²
Jx = 2.206.804 mm ⁴	Jx = 2.206.804 mm ⁴
Wx = 29.331 mm ³	Wx = 29.331 mm ³
Jx total = 4.413.608 mm⁴	

Porta de correr com encontro central

Notas:

A largura do gráfico refere-se a apenas uma folha, ou seja, para obter a largura total da esquadria deve-se multiplicar a medida máxima encontrada no gráfico pela quantidade de folhas da tipologia.

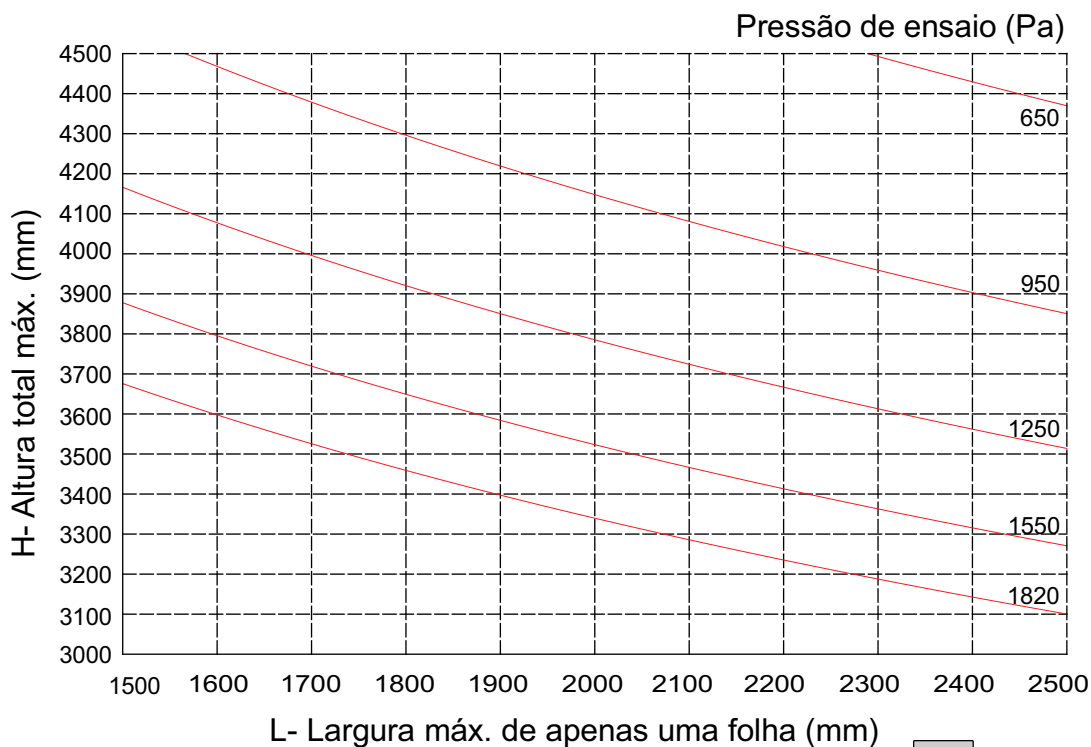
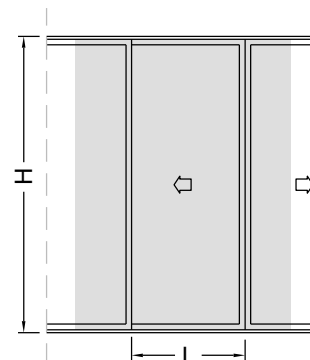

Tensão admissível = 11 kg/mm² (liga 6063-T6)

Flecha admissível = H / 175

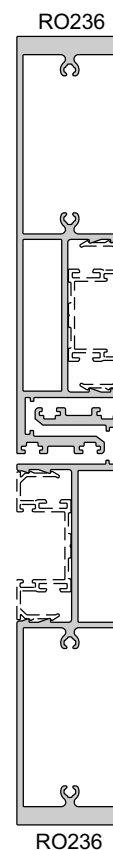
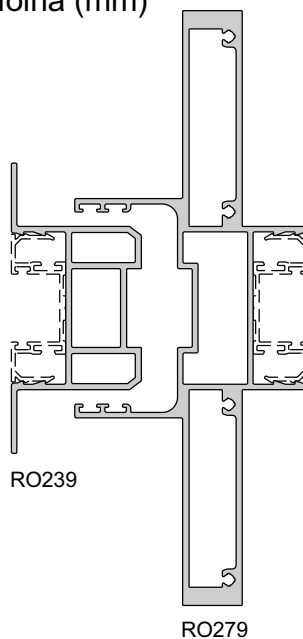

RO239	RO279	RO236	RO236
Área = 530 mm ²	Área = 1.430 mm ²	Área = 997 mm ²	Área = 997 mm ²
Jx = 282.071 mm ⁴	Jx = 4.964.943 mm ⁴	Jx = 2.206.804 mm ⁴	Jx = 2.206.804 mm ⁴
Wx = 5.874 mm ³	Wx = 50.489 mm ³	Wx = 29.331 mm ³	Wx = 29.331 mm ³
Jx total = 5247014 mm⁴		Jx total = 4.413.608 mm⁴	

Perfis

Cód.	Pág.
RO233	E-08
RO235	E-08
RO236	E-07
RO239	E-05
RO240	E-04
RO245	E-04
RO265	E-02
RO266	E-01
RO267	E-02
RO268	E-01
RO269	E-03
RO270	E-03
RO271	E-08
RO272	E-03
RO273	E-03
RO274	E-05
RO275	E-05
RO276	E-09
RO277	E-09
RO278	E-09
RO279	E-06
RO280	E-04

RO266 2,912 kg/m

Marco lateral e superior 2 planos e multiplano

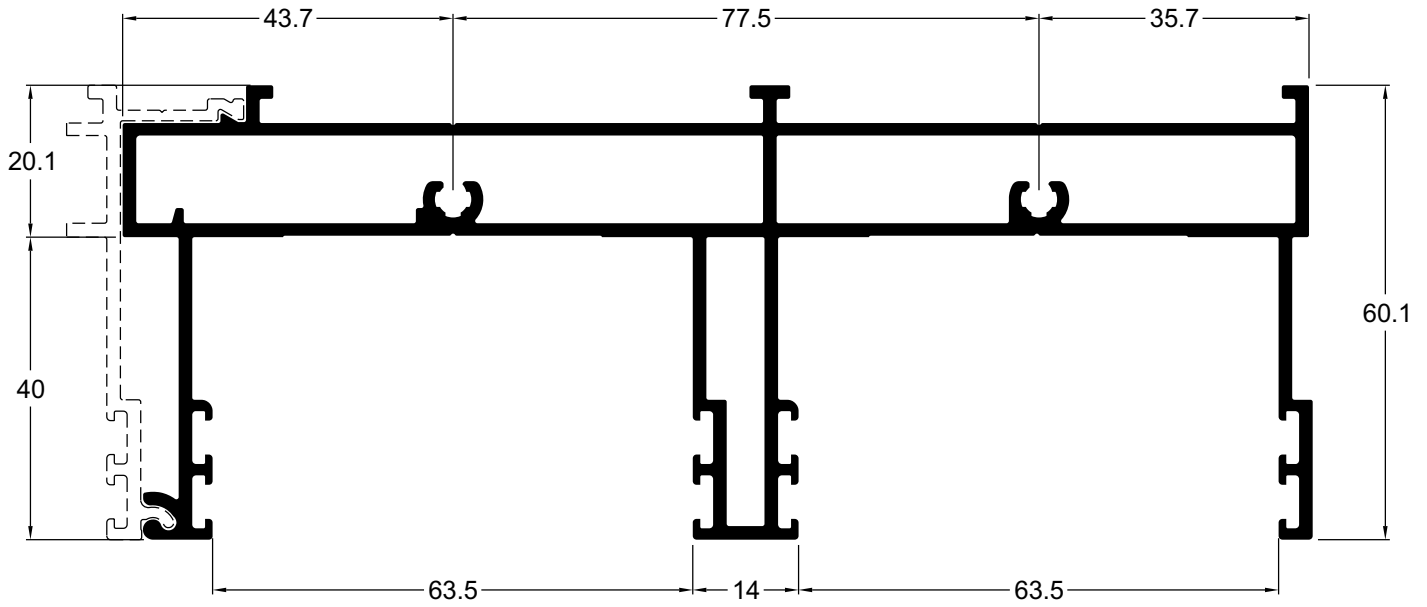

RO268 2,831 kg/m

Marco trilho inferior 2 planos e multiplano

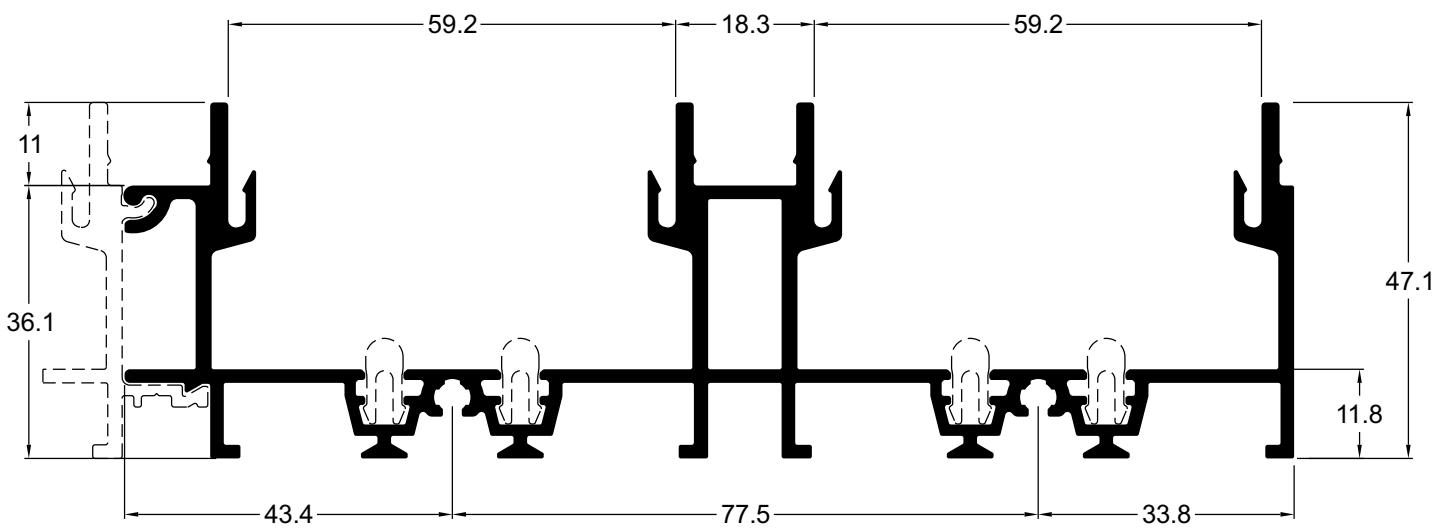

Projetos, perfis, componentes, códigos e sistemas estão sujeitos a alteração sem prévio aviso.

Marco para multiplanos

RO265 1,601 kg/m

Marco lateral e superior multiplano

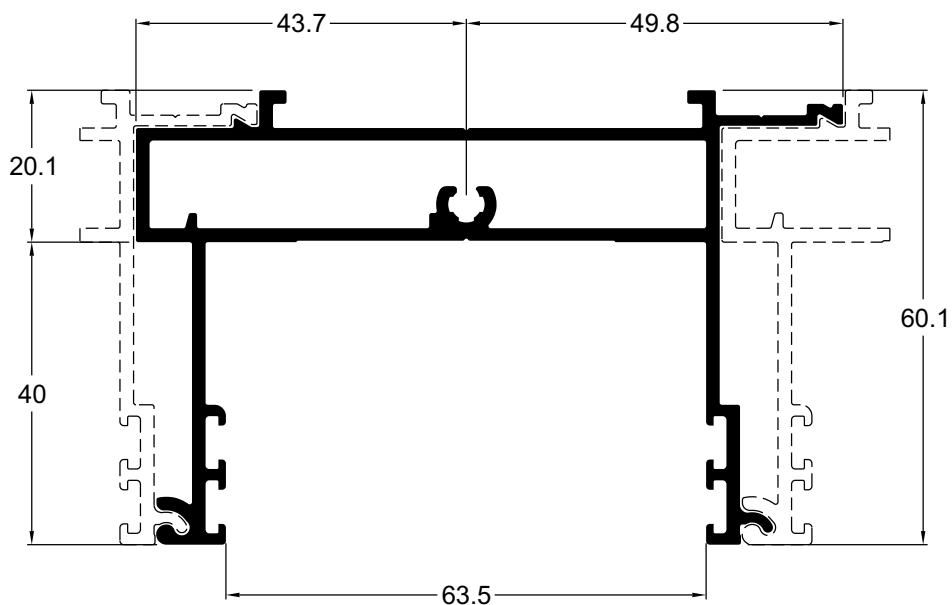

RO267 1,501 kg/m

Marco trilho inferior multiplano

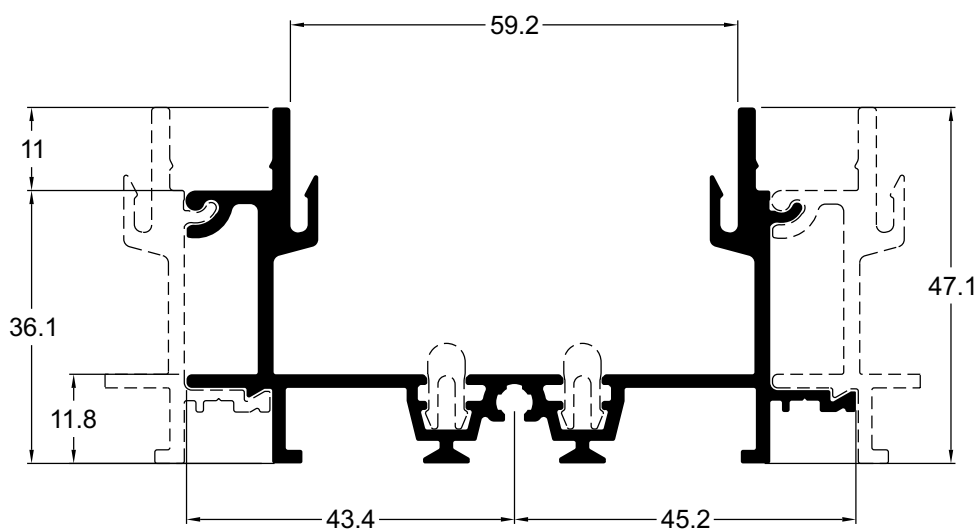

Projetos, perfis, componentes, códigos e sistemas estão sujeitos a alteração sem prévio aviso.

Arremates de soleira

RO270 0,965 kg/m
Presilha central

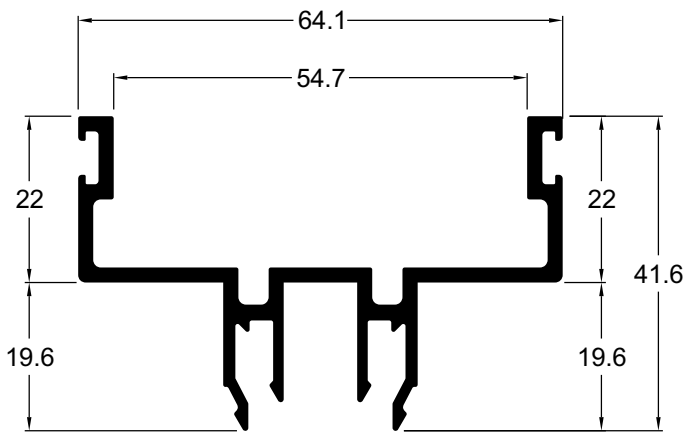

RO269 0,598 kg/m
Presilha lateral

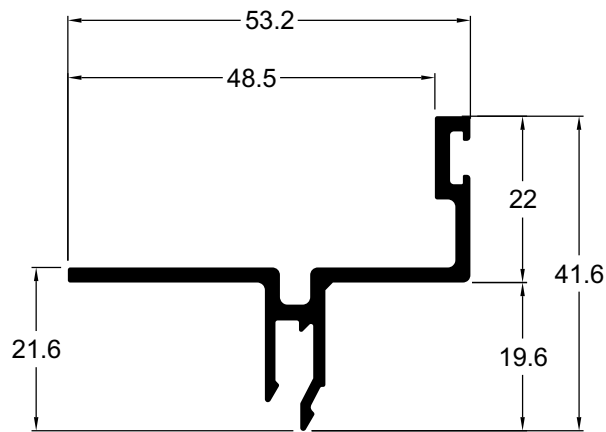

RO272 1,050 kg/m
Presilha central
(Item sob consulta)

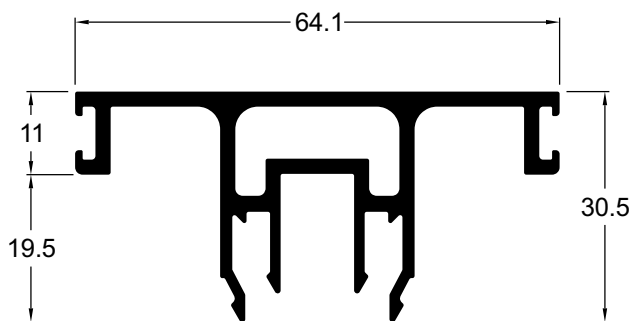

RO273 0,560 kg/m
Presilha lateral
(Item sob consulta)

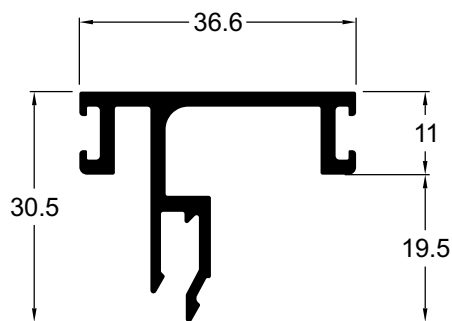

Projetos, perfis, componentes, códigos e sistemas estão sujeitos a alteração sem prévio aviso.

RO240 0,098 kg/m
Trilho inferior clicado

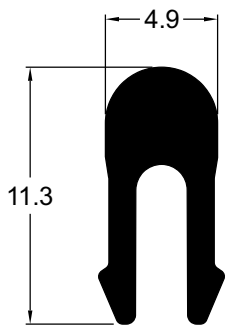

Esc. 3 : 1



Esc. 1 : 1

RO245 0,478 kg/m
Tampa para marco

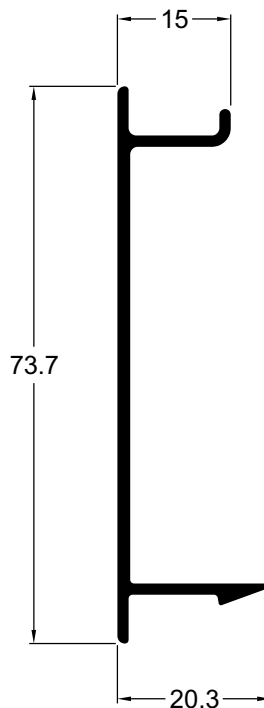

RO280 3,062 kg/m
Montante da folha para canto 90° com reforço

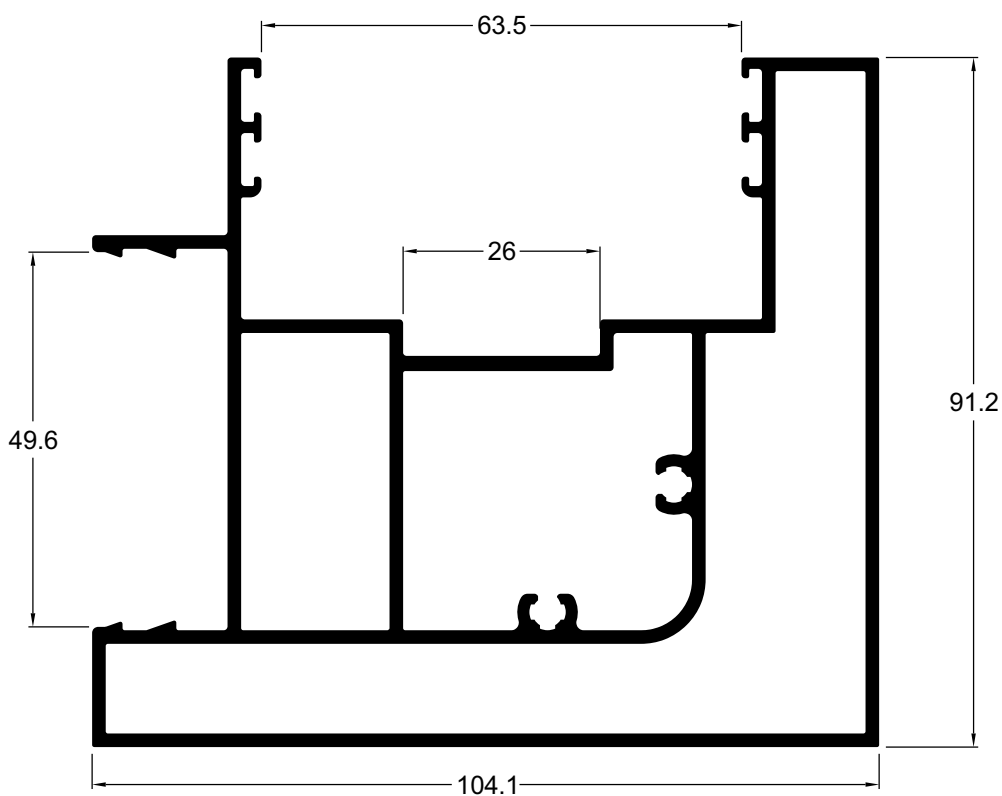

Projetos, perfis, componentes, códigos e sistemas estão sujeitos a alteração sem prévio aviso.

RO239 1,439 kg/m
Montante lateral da folha

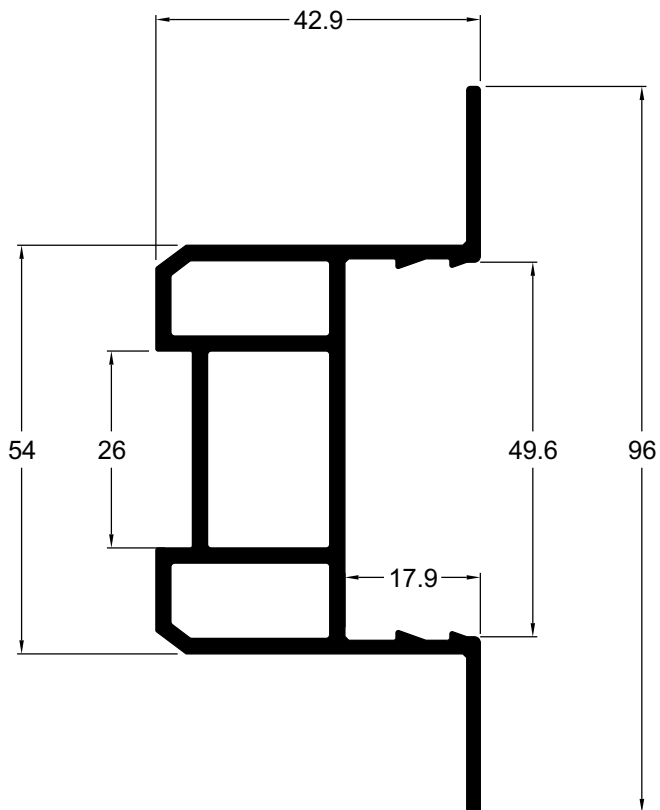

RO275 1,299 kg/m
Montante lateral da folha, para fechadura

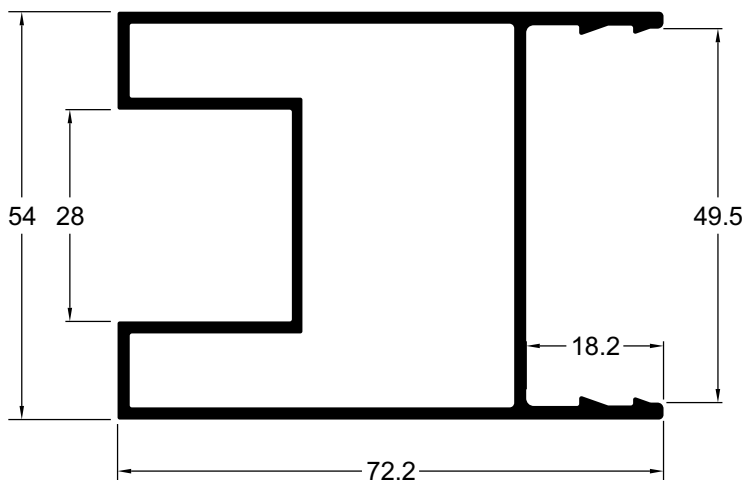

RO274 0,676 kg/m
Mata junta central

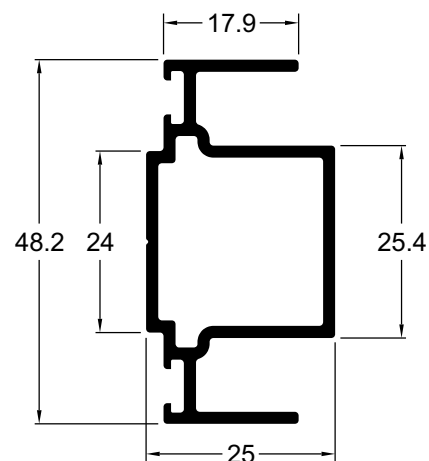

Projetos, perfis, componentes, códigos e sistemas estão sujeitos a alteração sem prévio aviso.

RO279 3,877 kg/m

Montante central da folha, com reforço

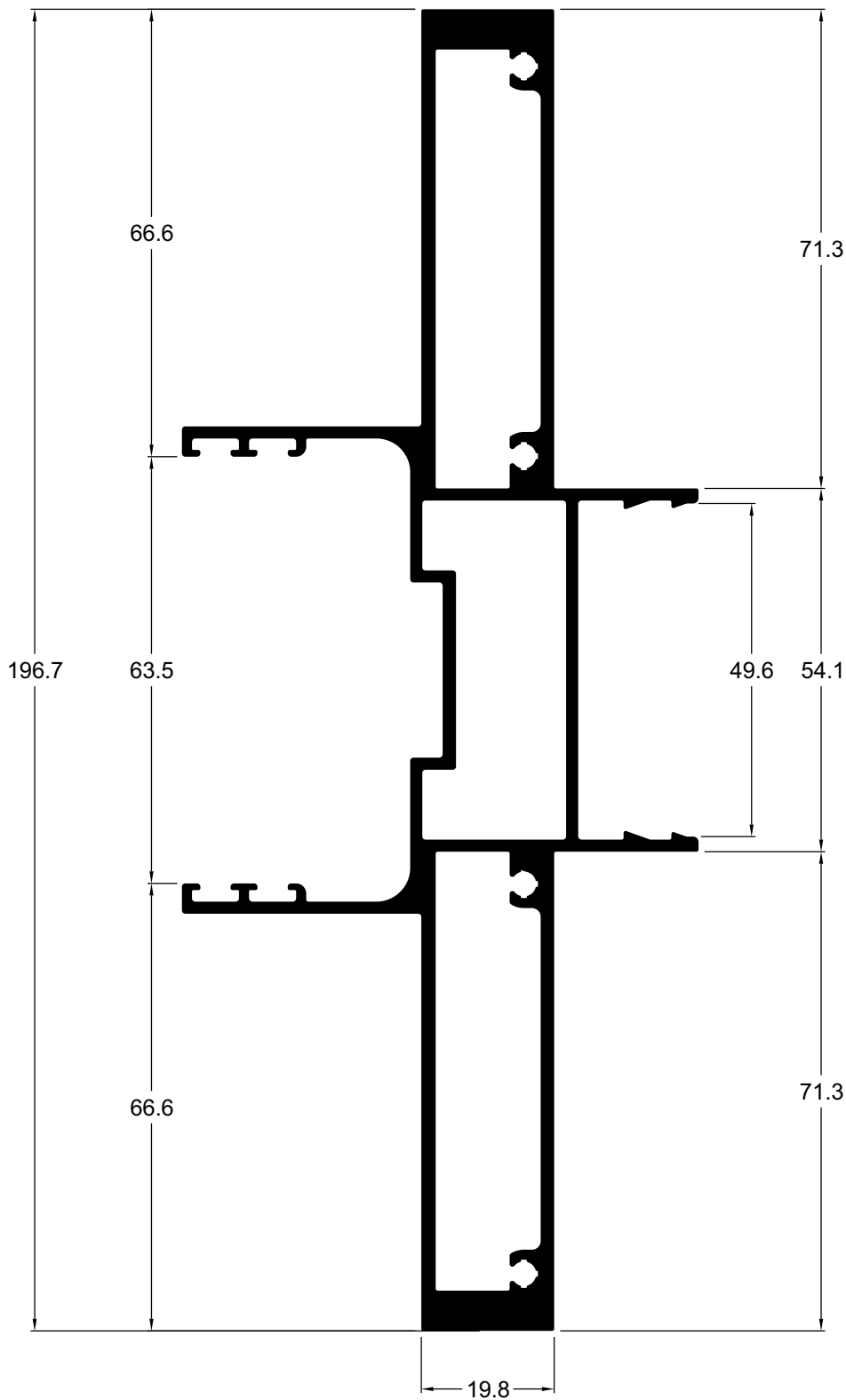

Projetos, perfis, componentes, códigos e sistemas estão sujeitos a alteração sem prévio aviso.

RO236 2,702 kg/m

Montante mão de amigo, com reforço

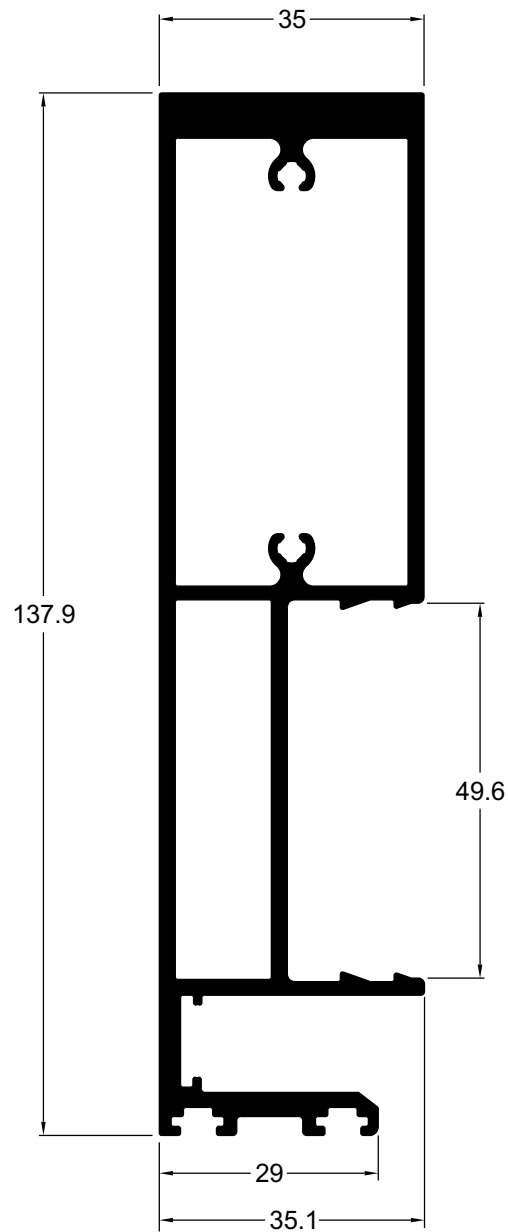

Projetos, perfis, componentes, códigos e sistemas estão sujeitos a alteração sem prévio aviso.

Travessas

RO271 1,543 kg/m

Travessa inferior da folha
(Item sob consulta)

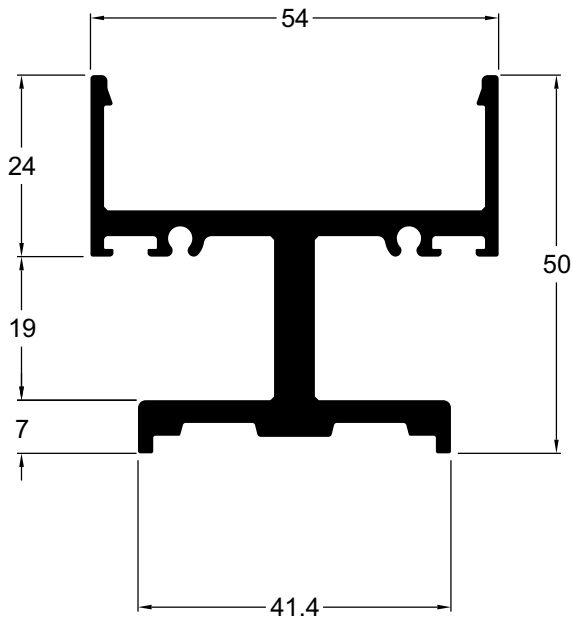

RO233 1,704 kg/m

Travessa inferior da folha

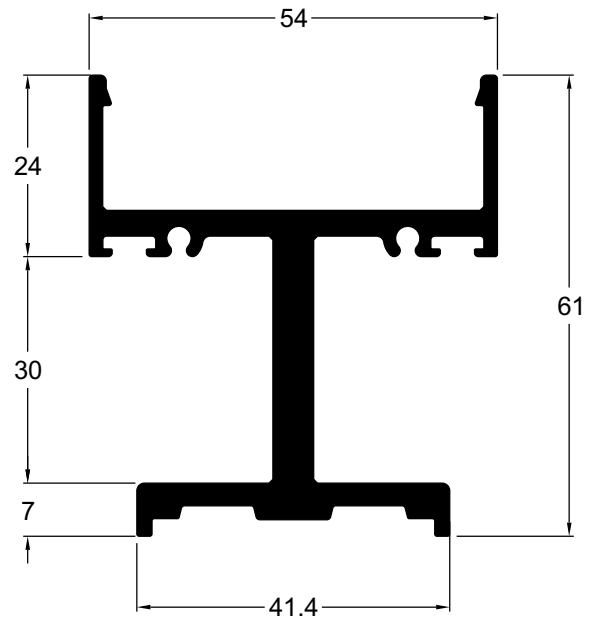

RO235 0,711 kg/m

Travessa superior da folha

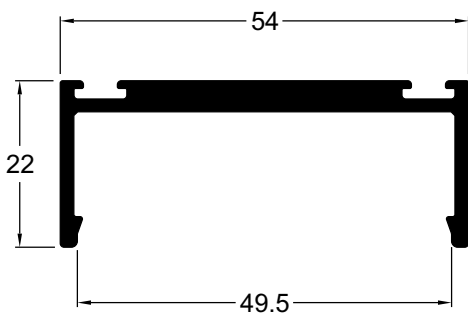

Projetos, perfis, componentes, códigos e sistemas estão sujeitos a alteração sem prévio aviso.

Quadro de baguetes

RO276 0,453 kg/m
Quadro interno da folha

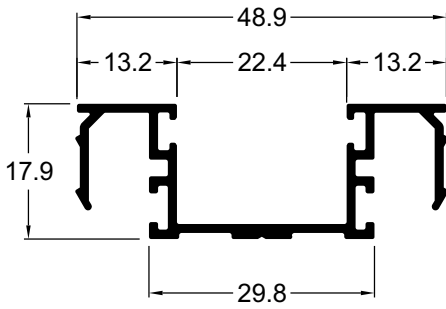

RO277 0,453 kg/m
Quadro interno da folha

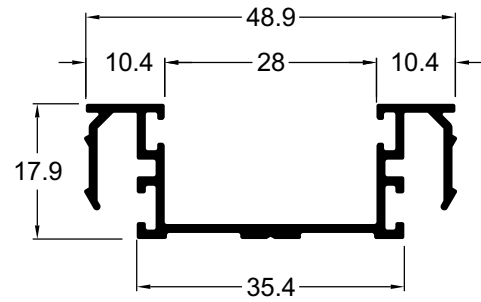

RO278 0,344 kg/m
Quadro interno da folha

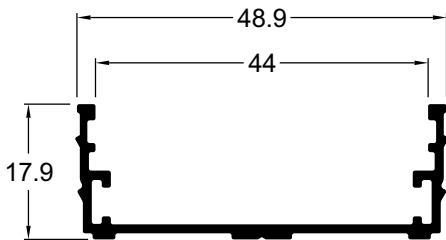

Projetos, perfis, componentes, códigos e sistemas estão sujeitos a alteração sem prévio aviso.

Cód.	Pág.
CAL979	F-04
CAL981	F-03
CON592	F-03
CON599	F-04
CON600	F-04
FEC1286	F-02
FEC1288	F-03
FEC1290	F-03
FIT222	F-04
GUA632	F-04
GUA637	F-04
GUA638	F-04
GUA639	F-04
KIT687	F-03
KIT688	F-03
KIT689	F-03
KIT690	F-02
MAC1054	F-03
NYL042	F-01
NYL622	F-01
NYL623	F-01
NYL624	F-01
NYL625	F-04
NYL626	F-01
NYL627	F-01
NYL628	F-01
NYL629	F-01
NYL638	F-01
NYL639	F-01
PAR1014	F-04
PAR1069	F-04
PAR428	F-04
PAR434	F-04
ROL036	F-02
TABELA VIDRO	F-05

NYL622

Vedação superior do marco
Nylon preto ou branco

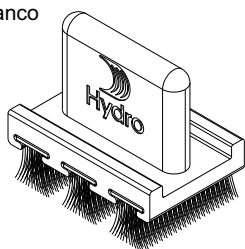

NYL623

Vedação superior do marco
Nylon preto ou branco

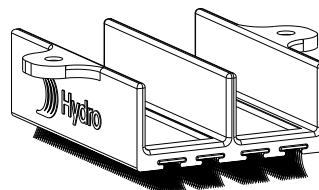

NYL626

Vedação inferior do montante mão de amigo
Nylon preto ou branco

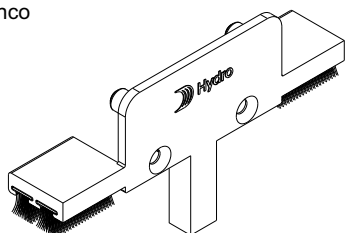

NYL627

Vedação inferior do montante da folha central
Nylon preto ou branco

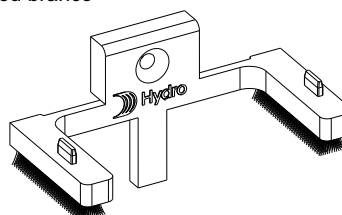

NYL628

Vedação inferior do montante da folha canto 90°
Nylon preto ou branco

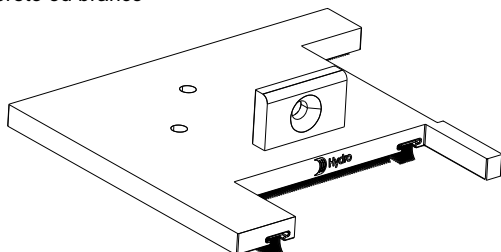

NYL638

Vedação superior do montante da folha central
Nylon preto ou branco

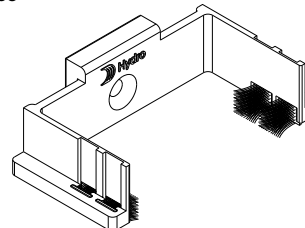

NYL624

Tampa de montante RO236
Nylon preto ou branco

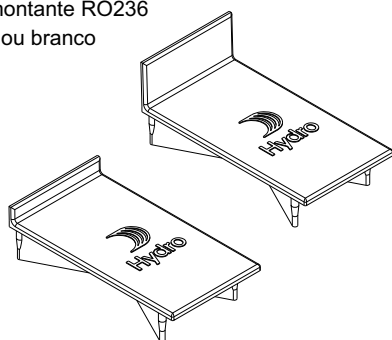

NYL629

Tampa de montante RO279
Nylon preto ou branco

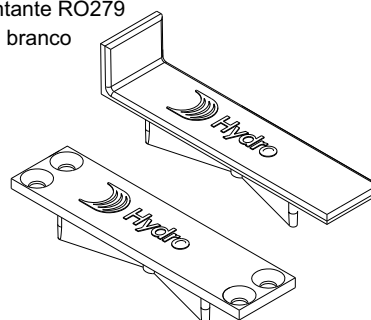

NYL639

Tampa de montante RO280 da folha canto 90°
Nylon preto ou branco

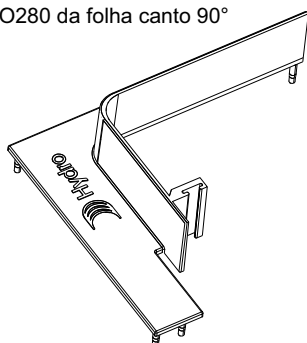

NYL042

Botão Tampa Furo.
Nylon Branco ou Preto.



Projetos, perfis, componentes, códigos e sistemas estão sujeitos a alteração sem prévio aviso.

FEC1286

Fecho lateral oculto
Alumínio branco ou preto

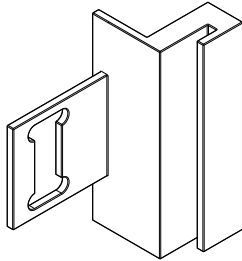

CON592

Contrafecho
Alumínio natural

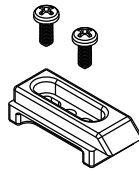

KIT690

Kit de fechamento da folha

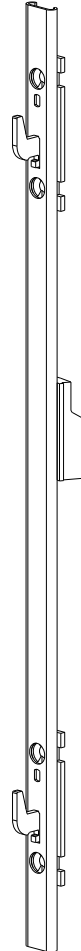

ROL036

Conjunto de roldanas duplo rolamento com suporte e travas de apoio

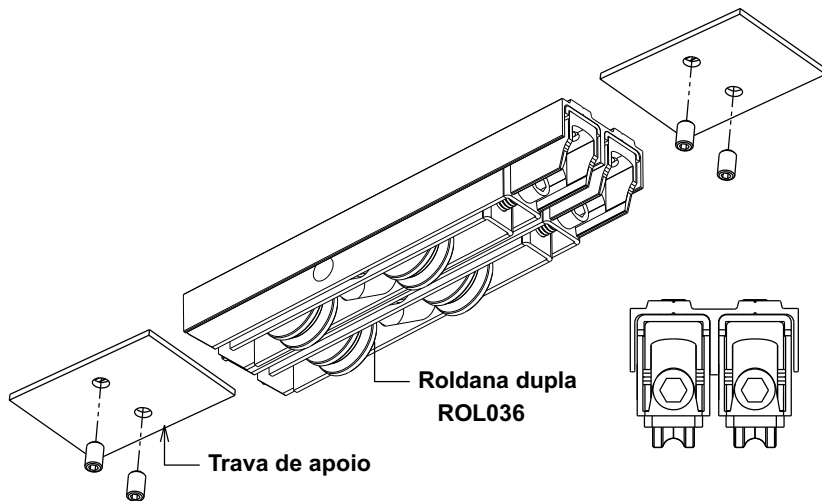

CAL981

Conjunto de calços para folha fixa
Nylon

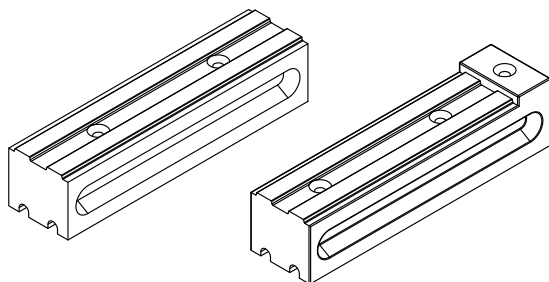

Detalhe de aplicação

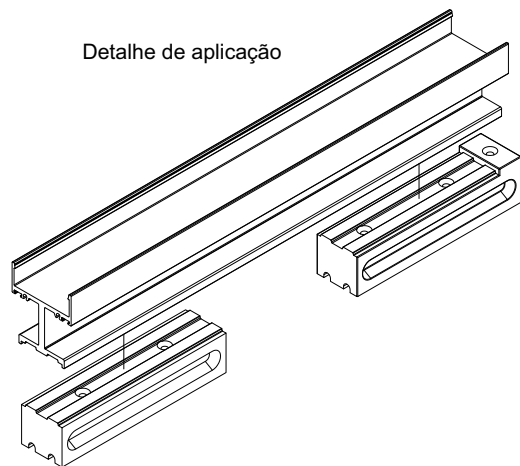

Projetos, perfis, componentes, códigos e sistemas estão sujeitos a alteração sem prévio aviso.

MAC1054

Cremona para acionamento
Alumínio Branco ou Preto
Versão Direito/Esquerdo

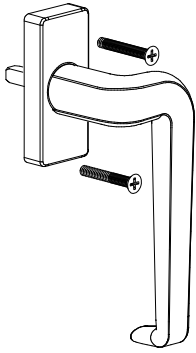

FEC1288

Fecho flap móvel
Alumínio Branco ou Preto
Versão Direito/Esquerdo

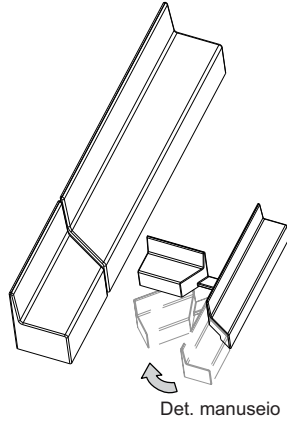

FEC1290

Puxador minimalista
Alumínio Branco ou Preto

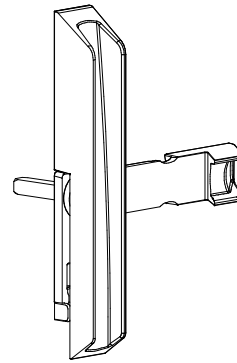

CAL979

Calço para multiponto 0,5 x 22,6
Nylon Preto

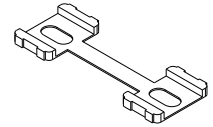

KIT687

Kit Multiponto com 600 mm
Sem chave

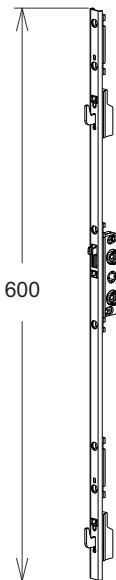

KIT688

Kit Multiponto com 1.600 mm
Com chave

Obs.: Cilindro e rosetas
fornecidos à parte

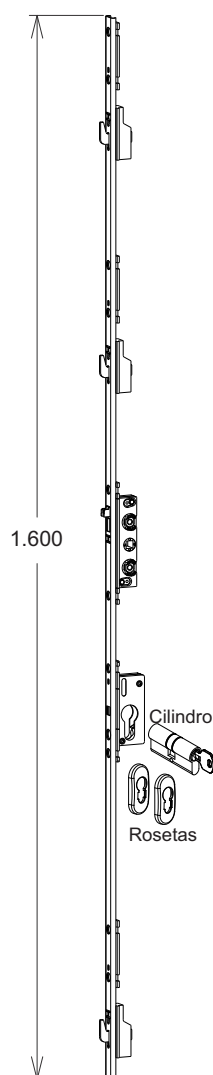

KIT689

Kit Multiponto com 1.600 mm
Sem chave

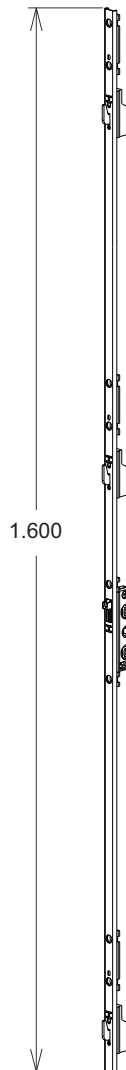

APLICAÇÃO

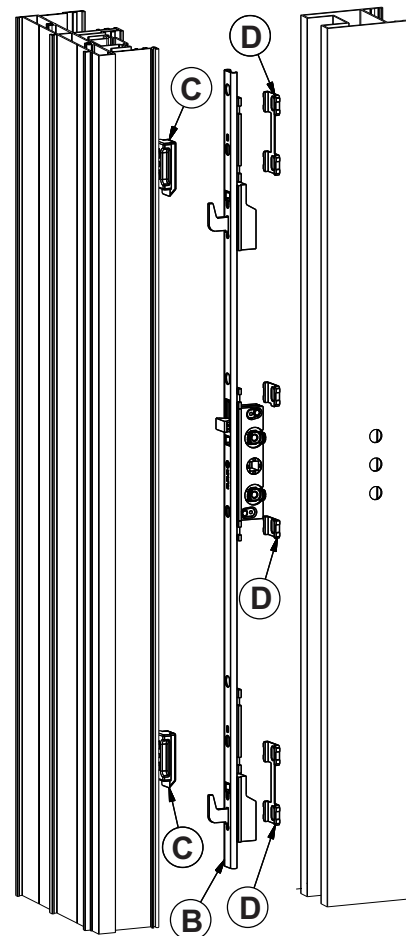

	CÓDIGO
A	MAC1054 FEC1288
B	KIT68x
C	CON592
D	CAL979

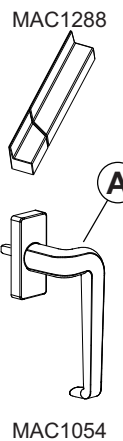

KIT68x	MAC1052	CON592	CAL979
600 mm	1	2	4
1600 mm	1	3	5

Projetos, perfis, componentes, códigos e sistemas estão sujeitos a alteração sem prévio aviso.

FIT222

Fita vedadora com barreira 7mm x 8mm
Preta

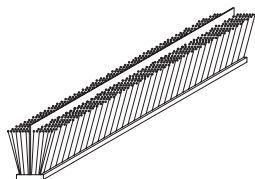

NYL625

Deslizante
Nylon preto

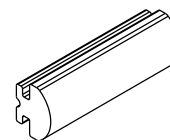

Fornecimento: Barras de 6 metros

GUA632

Guarnição mão de amigo
EPDM preto

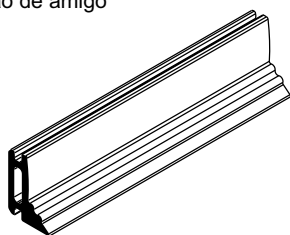

GUA637

Guarnição cunha 4,3 mm para vidro
EPDM preto

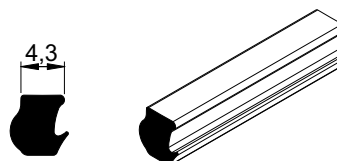

GUA638

Guarnição cunha 6,3 mm para vidro
EPDM preto

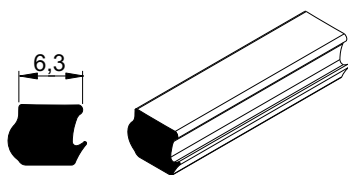

GUA639

Guarnição cunha 5,3 mm para vidro
EPDM preto

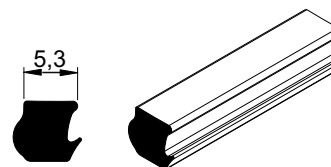

CON599

Conexão com parafuso 16,8mm x 29,9mm
Alumínio natural

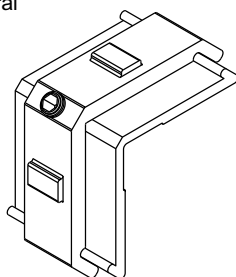

CON600

Conexão de alinhamento 22mm x 3mm
Alumínio natural

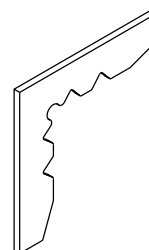

PAR428

Par. A/A cab. panela ponta piloto 4,8 x 32 mm
Fenda combinada
Aço inox

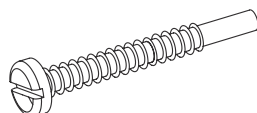

PAR1069

Par. A/A cab. panela 4,2 x 38 mm
Fenda comum
Aço inox

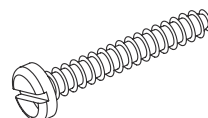

PAR1014

Parafuso A/A cabeça chata fenda philips 4,2 x 16 mm
Aço inox

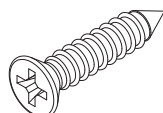

PAR434

Par. A/A cab. panela 3,9 x 9,5 mm
Fenda comum
Aço inox



Projetos, perfis, componentes, códigos e sistemas estão sujeitos a alteração sem prévio aviso.

Alternativas construtivas - Guarnições para vidros

Detalhes para tipologias de correr	Espessura do vidro	Guarnição Interna	Guarnição Externa
	12	GUA639	GUA639
	14	GUA637	GUA637
	16	GUA638	GUA638
	20	GUA637	GUA637
	32	GUA638	GUA638
	34	GUA639	GUA639

Projetos, perfis, componentes, códigos e sistemas estão sujeitos a alteração sem prévio aviso.

Trilho superior - encaixe da conexão CON599

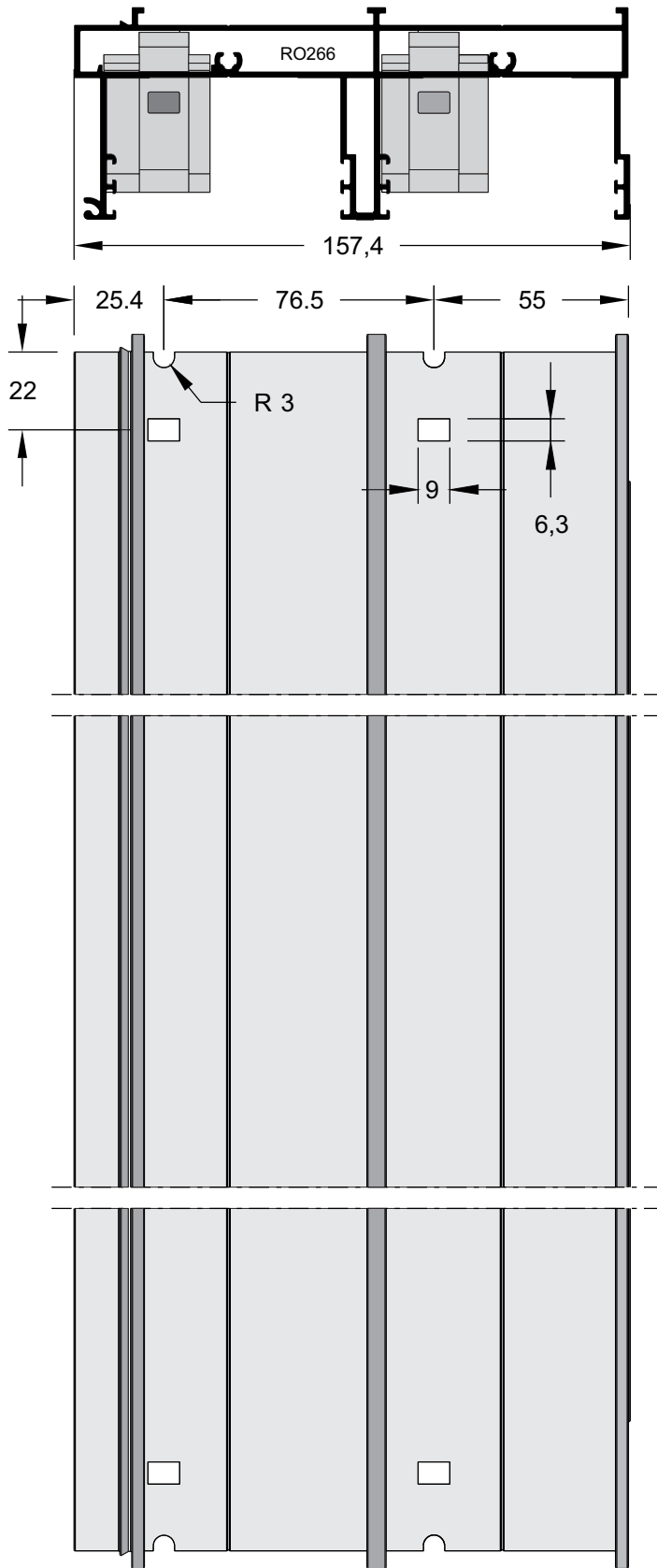

CON599

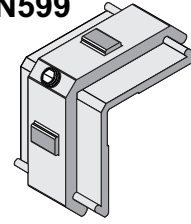

Usinar Perfis
RO266

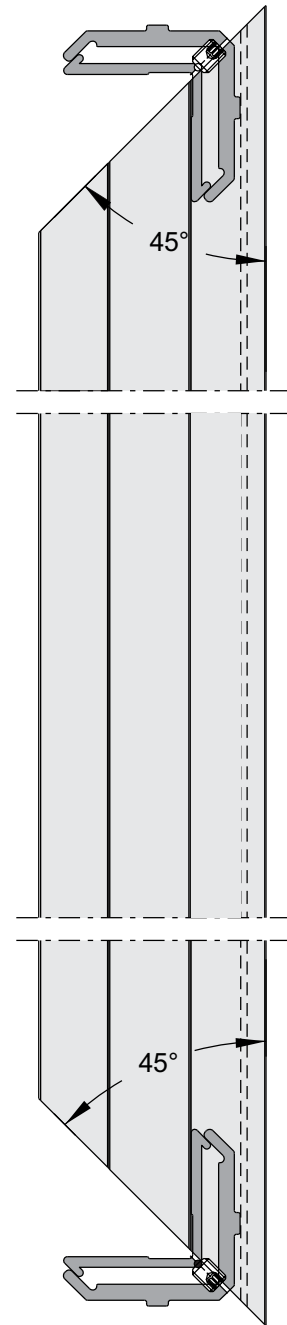

Trilho superior - encaixe da conexão CON599

Usinar Perfis
RO265

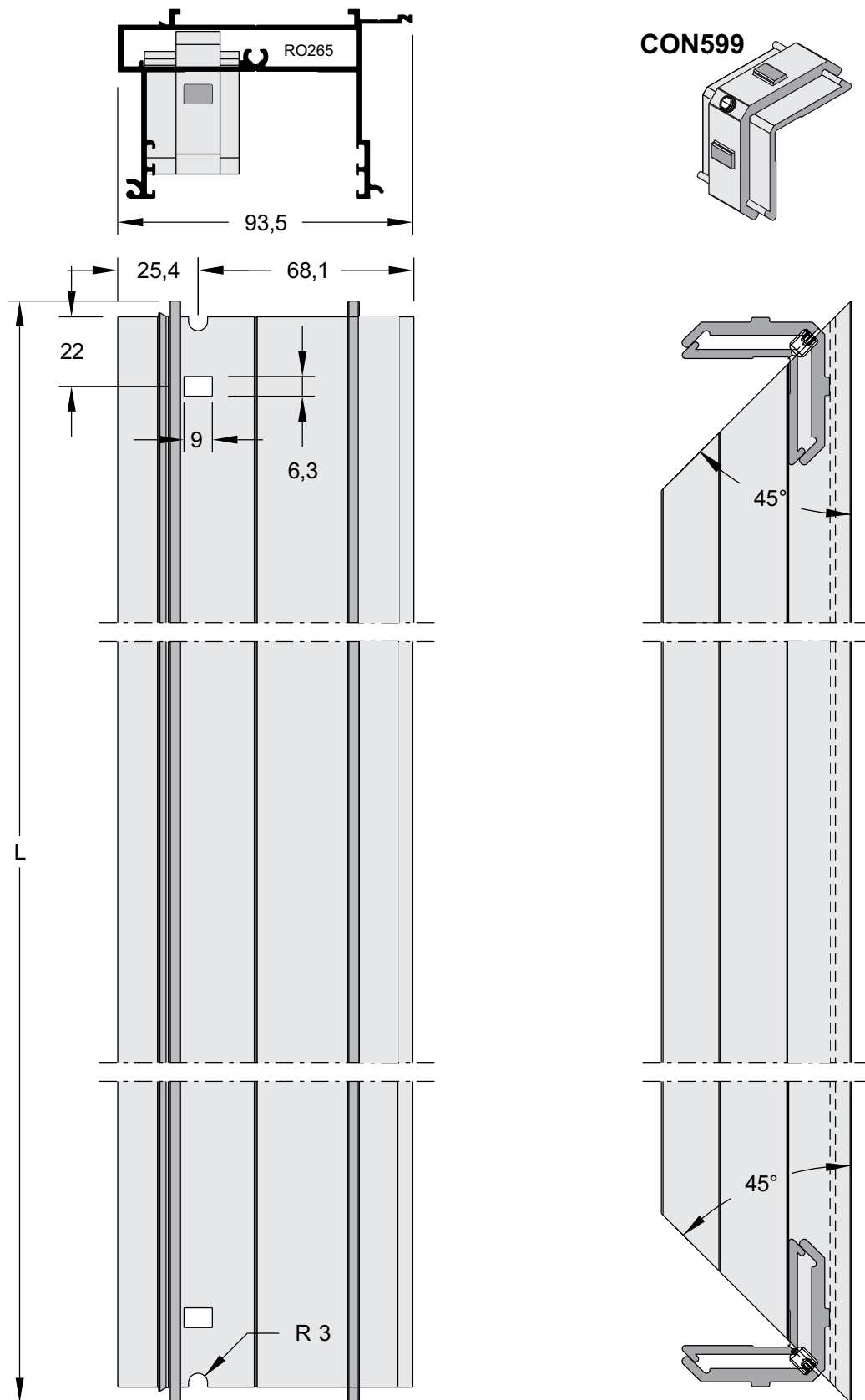

Trilho superior - encaixe da vedação NYL622

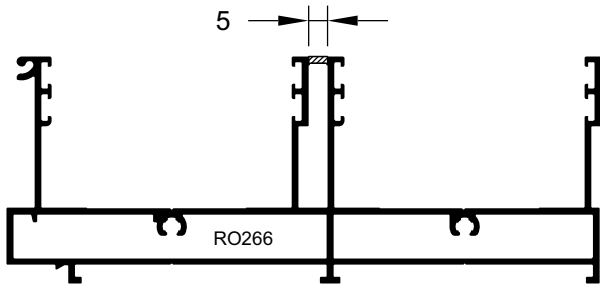

Usinar
Perfis
RO266

**DET. ENCAIXE NYL622
02 PLANOS**

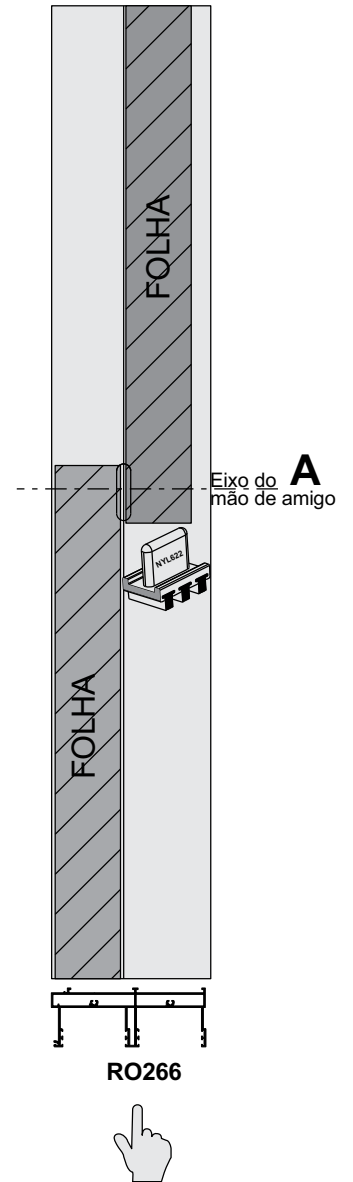
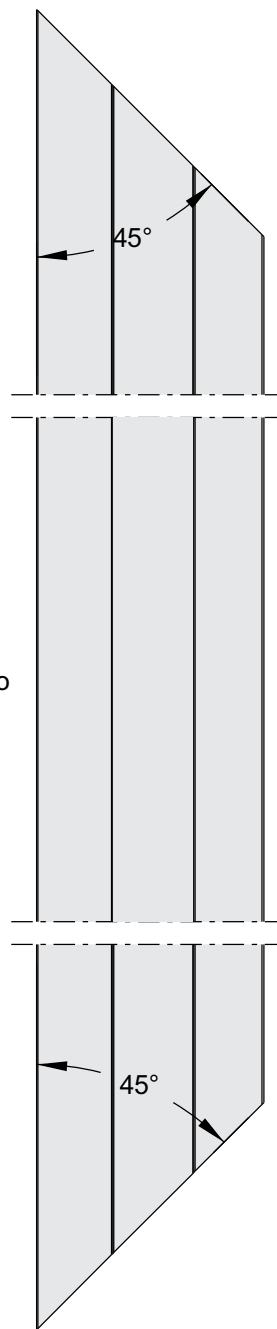
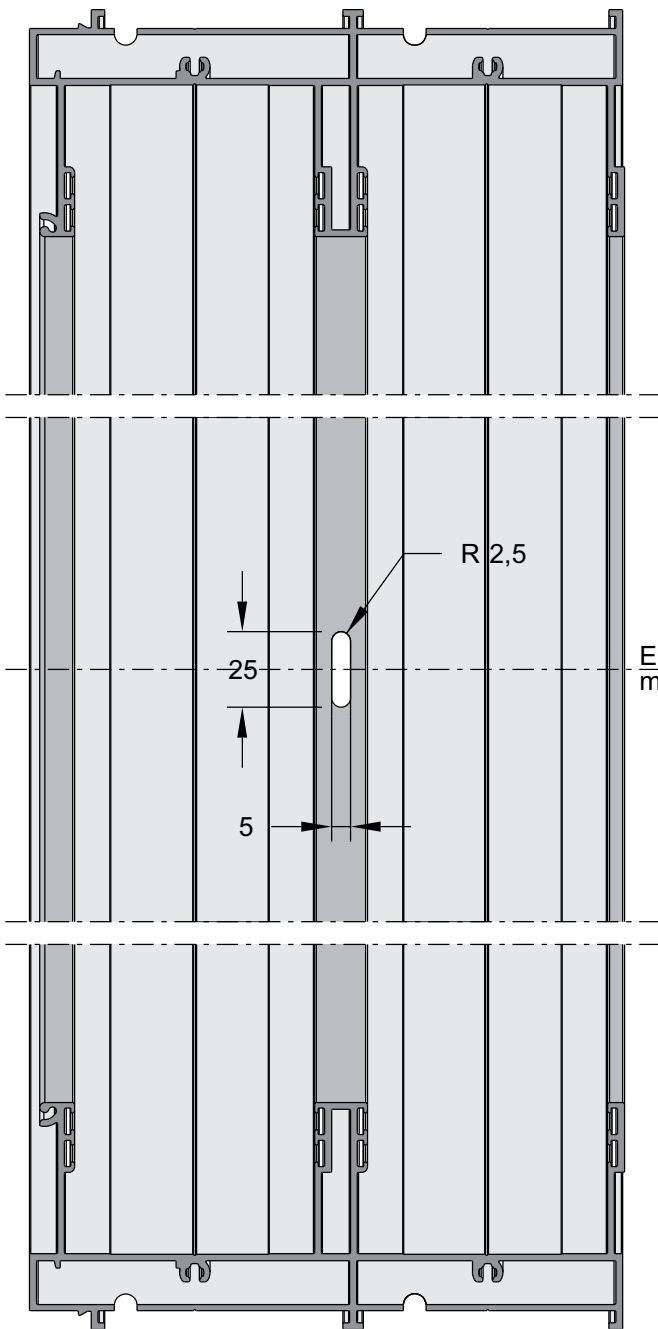

Trilho superior - encaixe da vedação NYL622

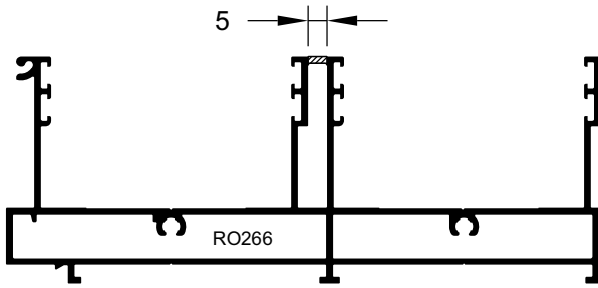

Usinar Perfis
RO266

**DET. ENCAIXE NYL622
MULTIPLANO**

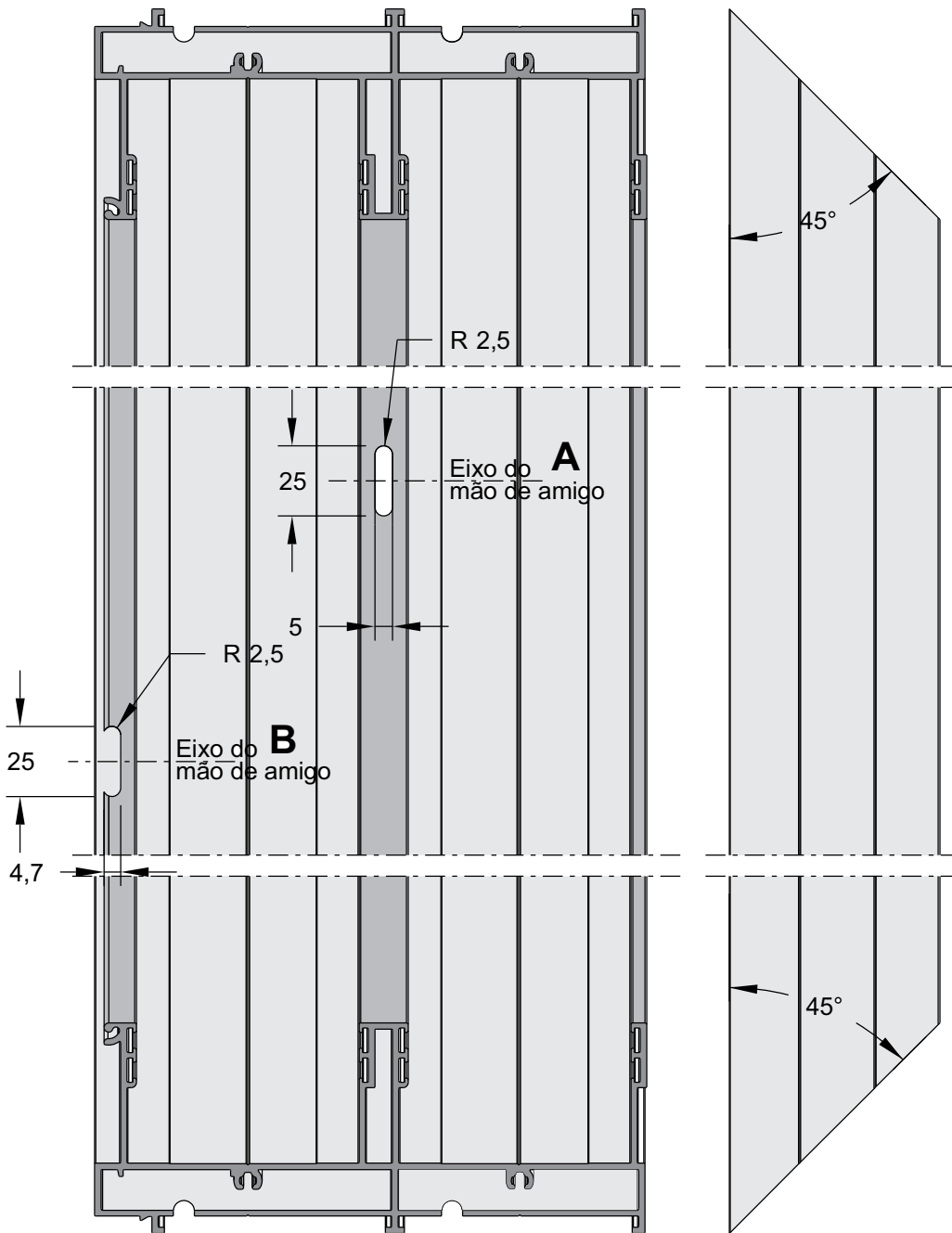
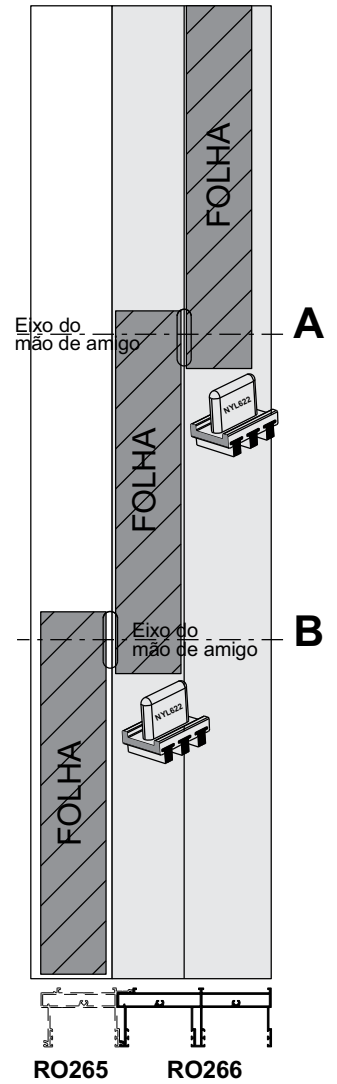

Trilho superior final - encaixe da vedação NYL622

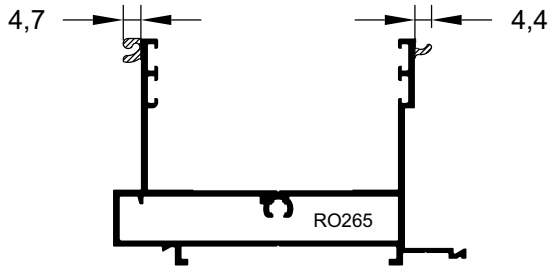

Usinar Perfis
RO265

**DET. ENCAIXE NYL622
MULTIPLANO**

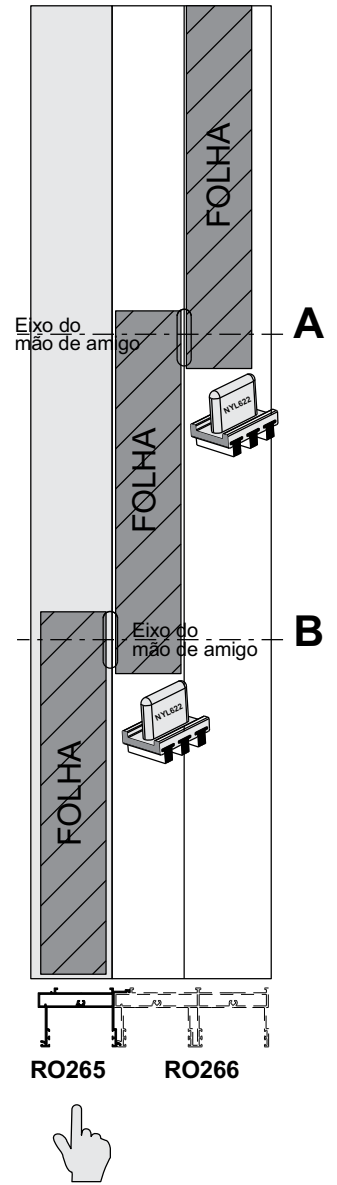
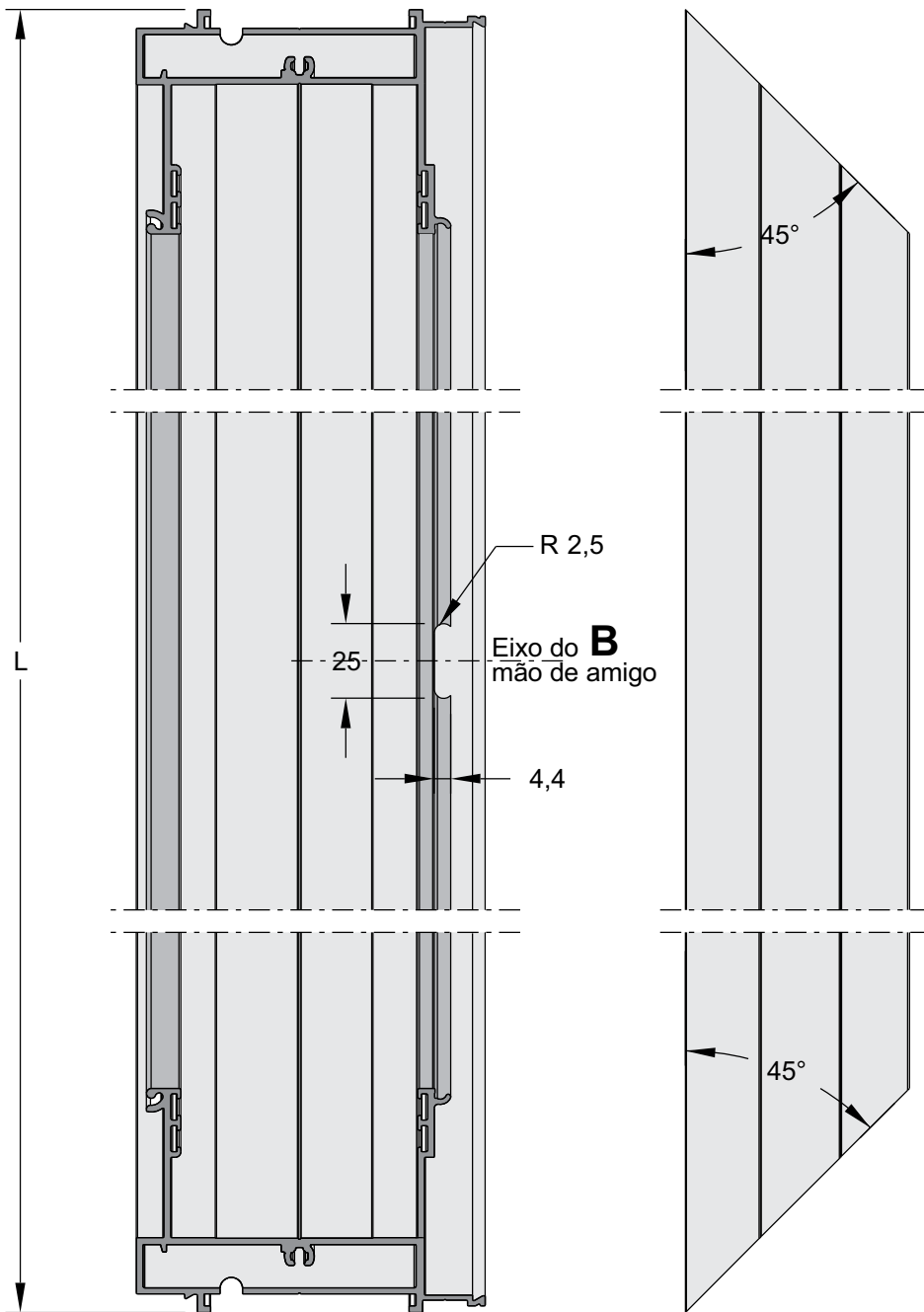

Trilho superior intermediário - encaixe da vedação NYL622

Usinar Perfis
RO265

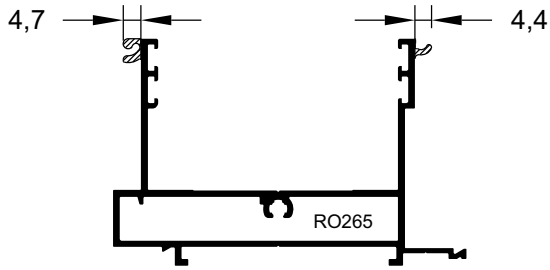

**DET. ENCAIXE NYL622
MULTIPLANO**

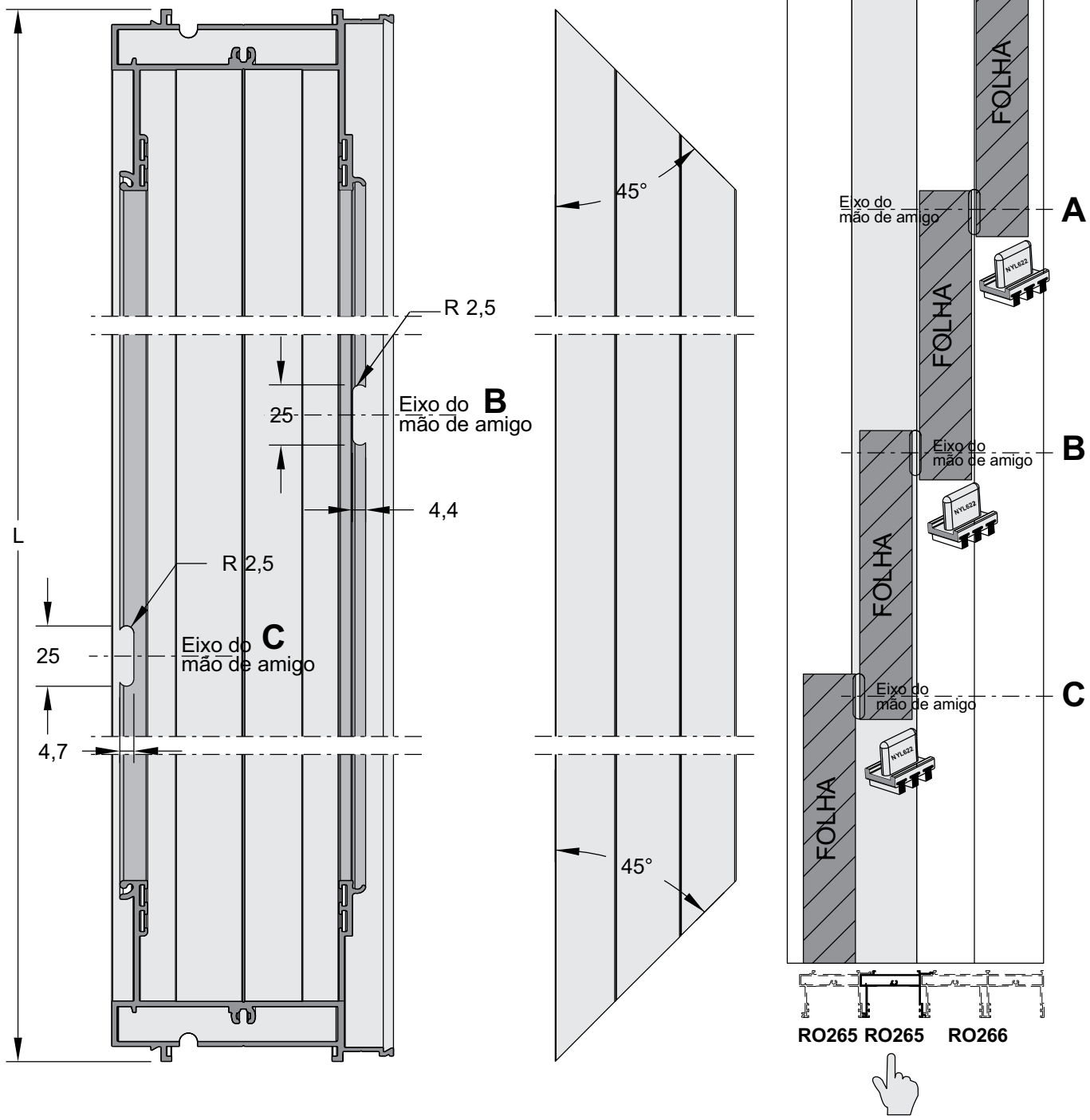

Trilho lateral - usinagem de encaixe no trilho inferior

Direito / esquerdo

Usinar Perfis
RO266

CON599

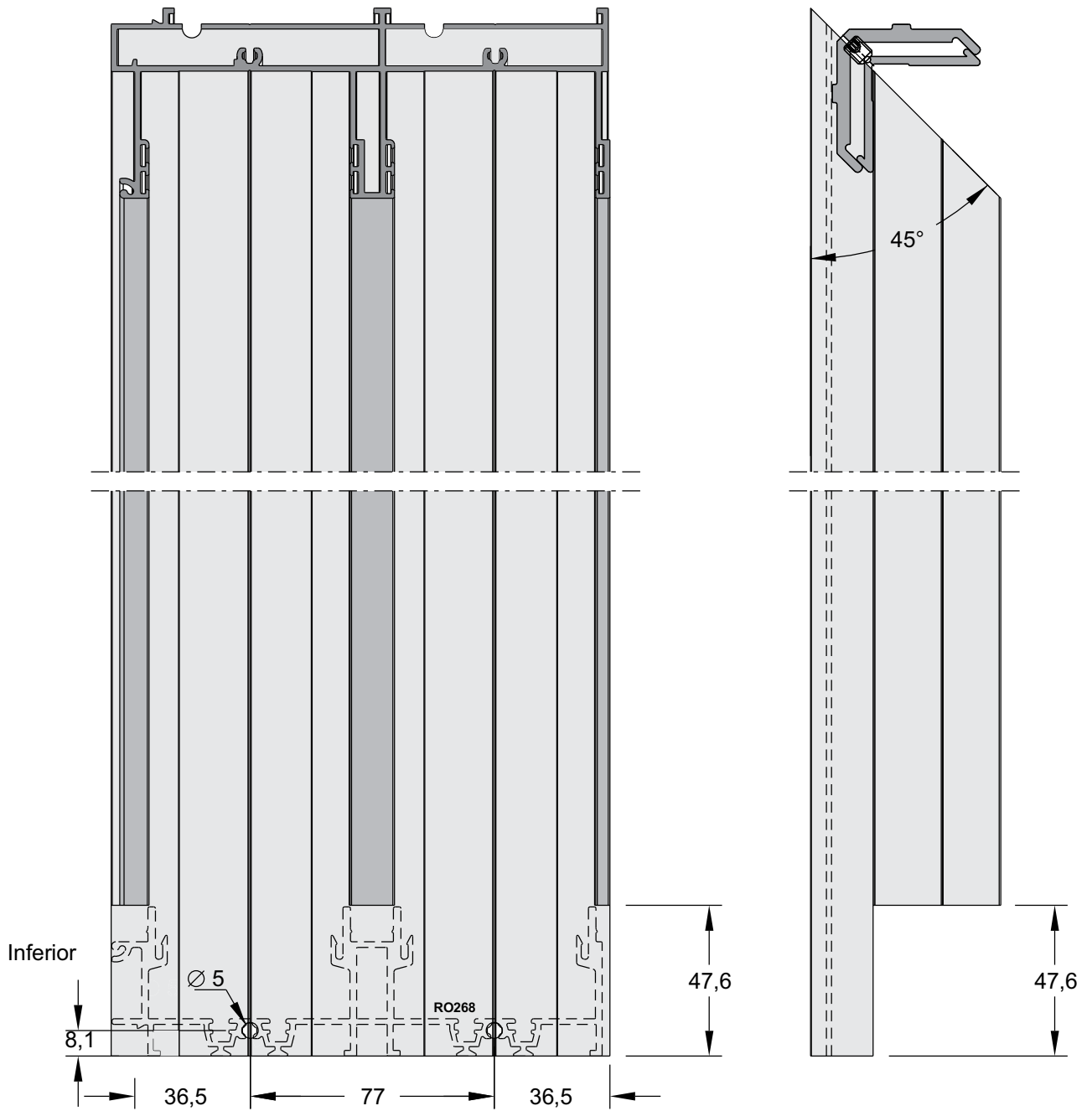
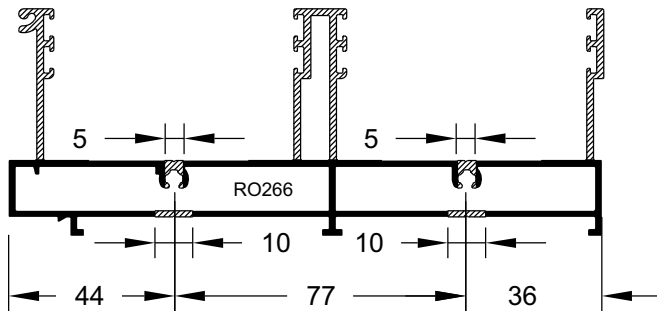
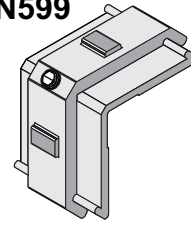

Trilho lateral multiplano - encaixe no trilho inferior

Direito / esquerdo

Usinar Perfis
RO265

CON599

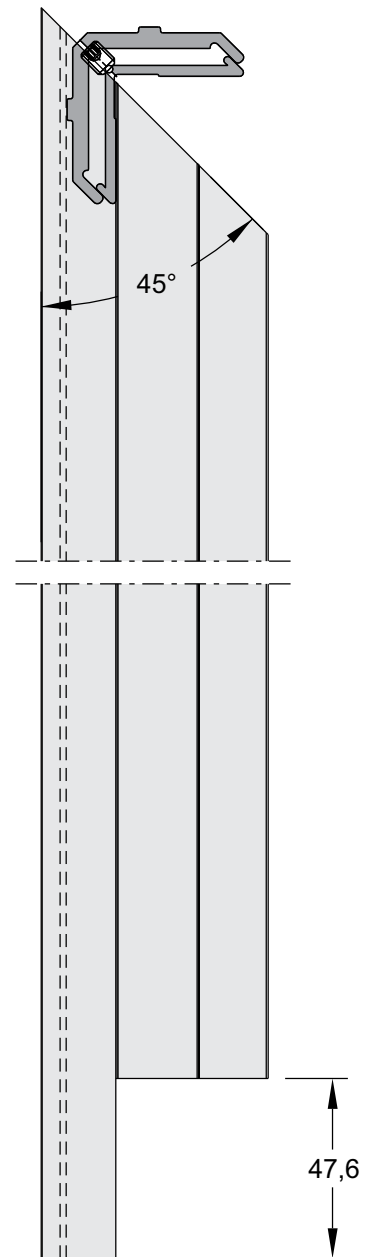
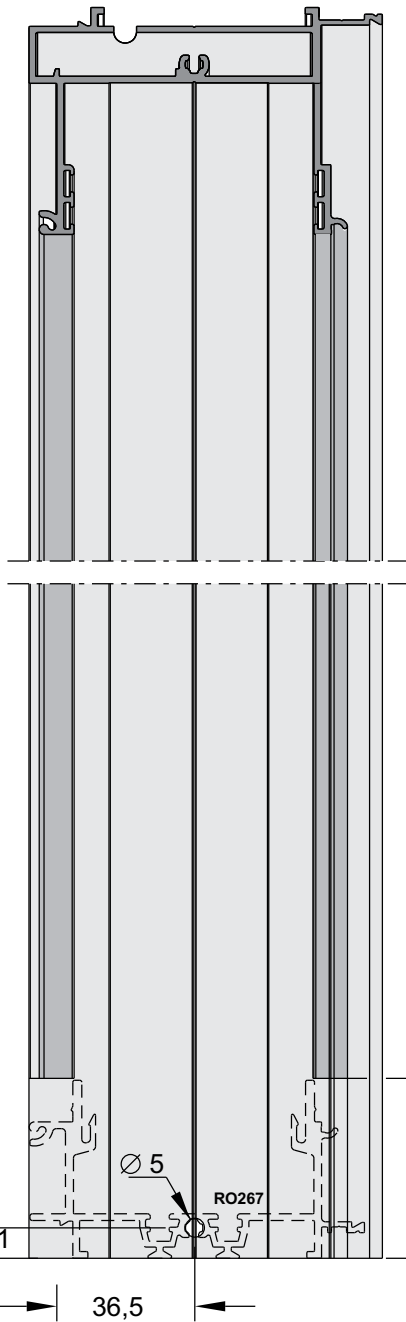
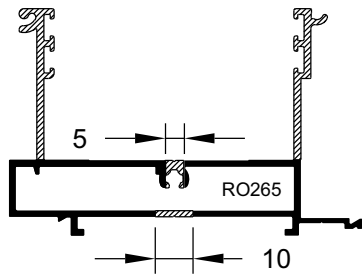
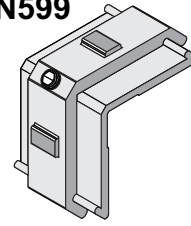

Trilho inferior 02 planos - saída d'água

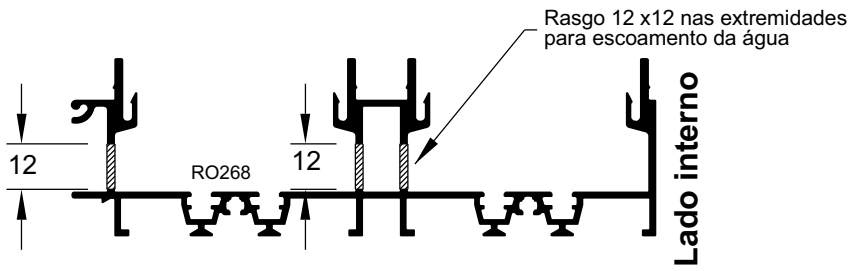

Usinar Perfis
RO268

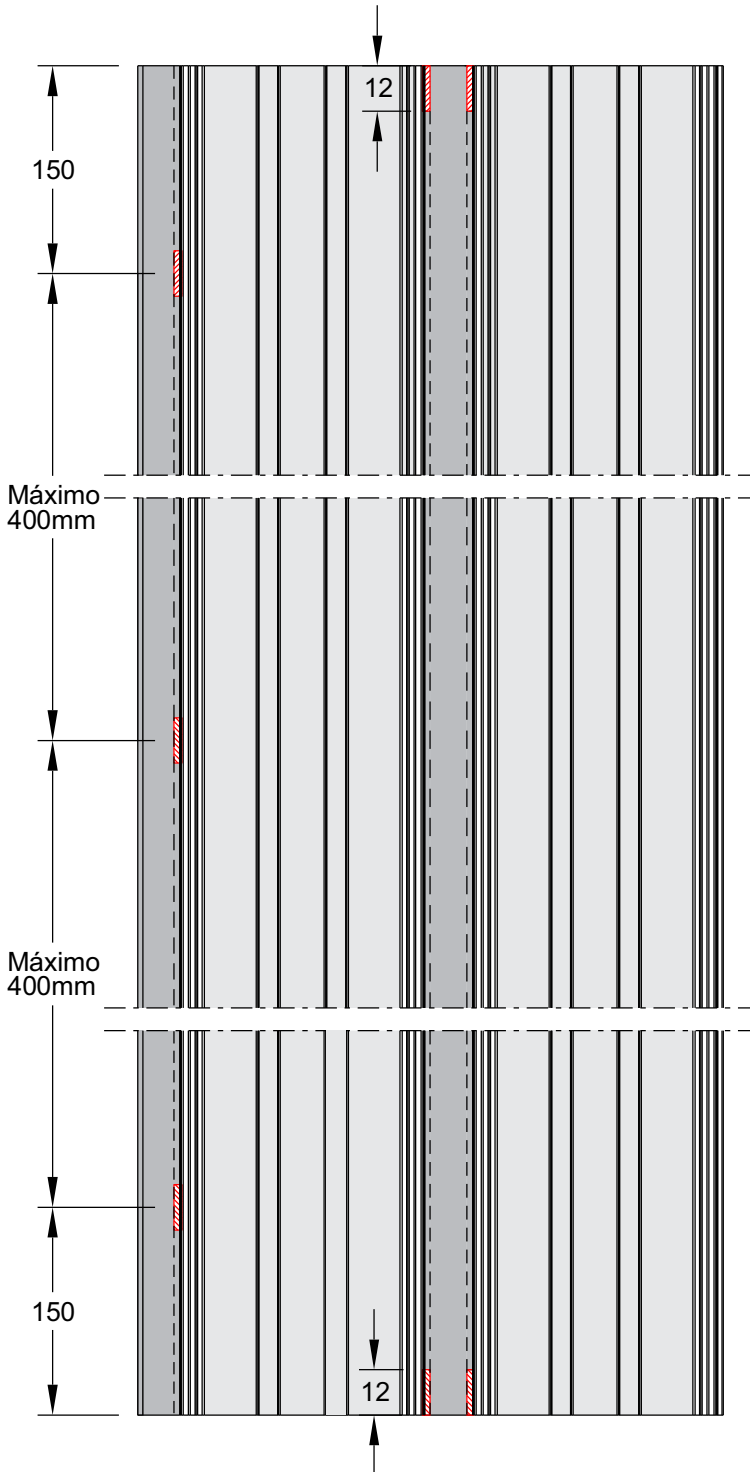

Detalhe de aplicação para 02 planos

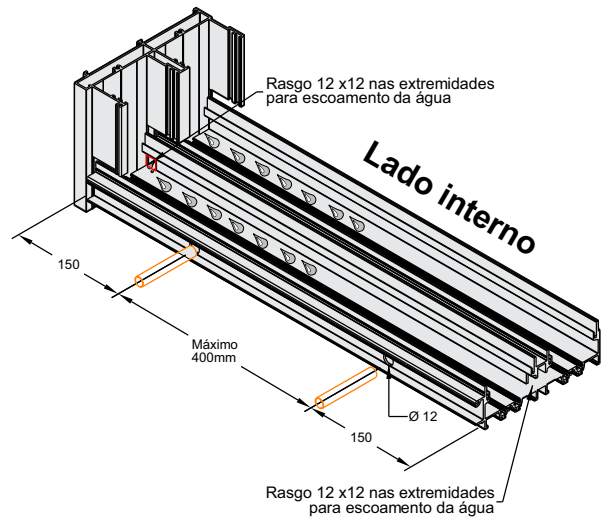

Montagem 02 planos

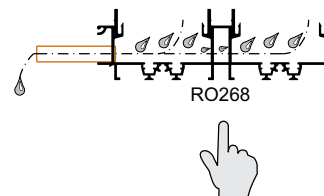

Trilho inferior 02 planos interno - saída d'água

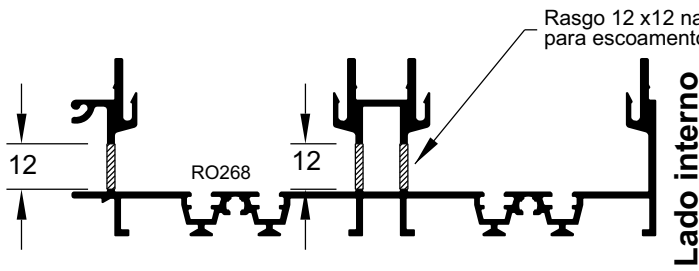

Usinar Perfis
RO268

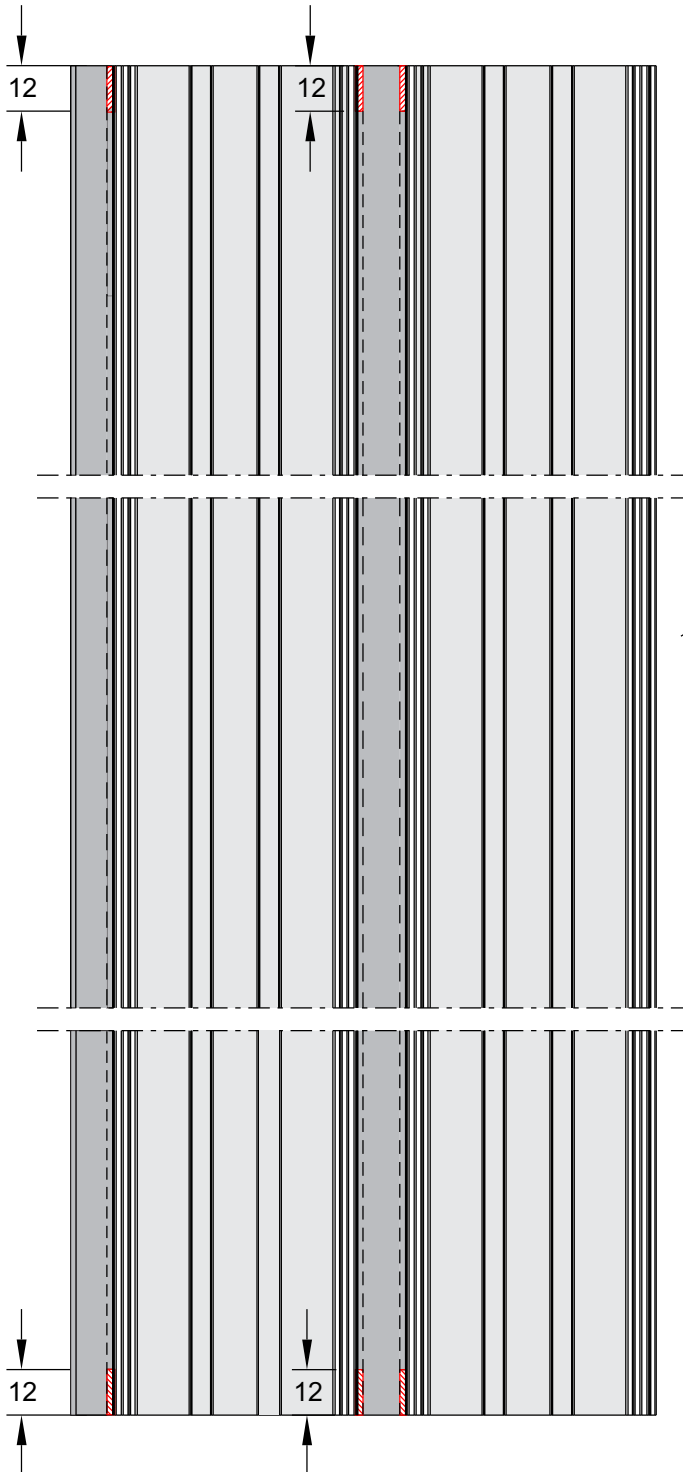

Detalhe de aplicação para multiplanos

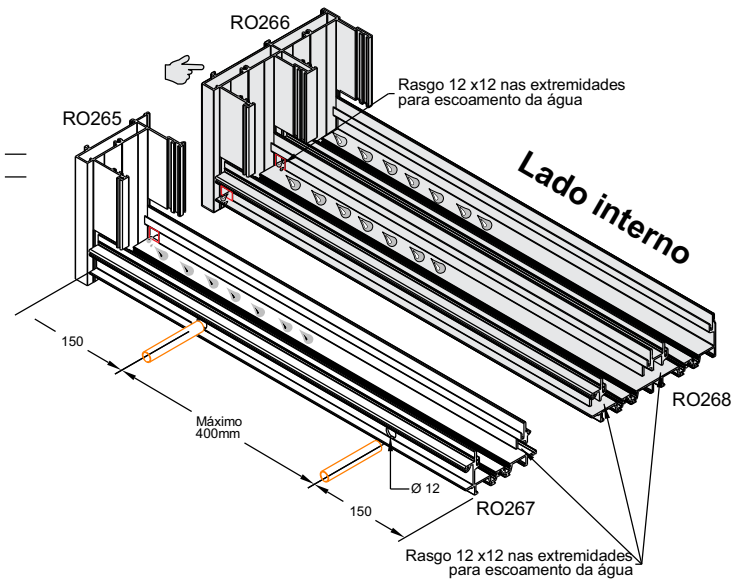

Montagem multiplanos

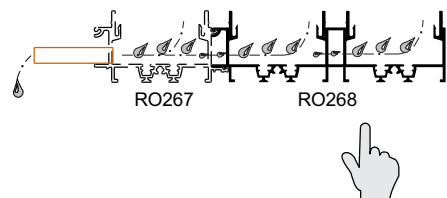

Trilho inferior mutiplano final - saída d'água

Usinar Perfis
RO267

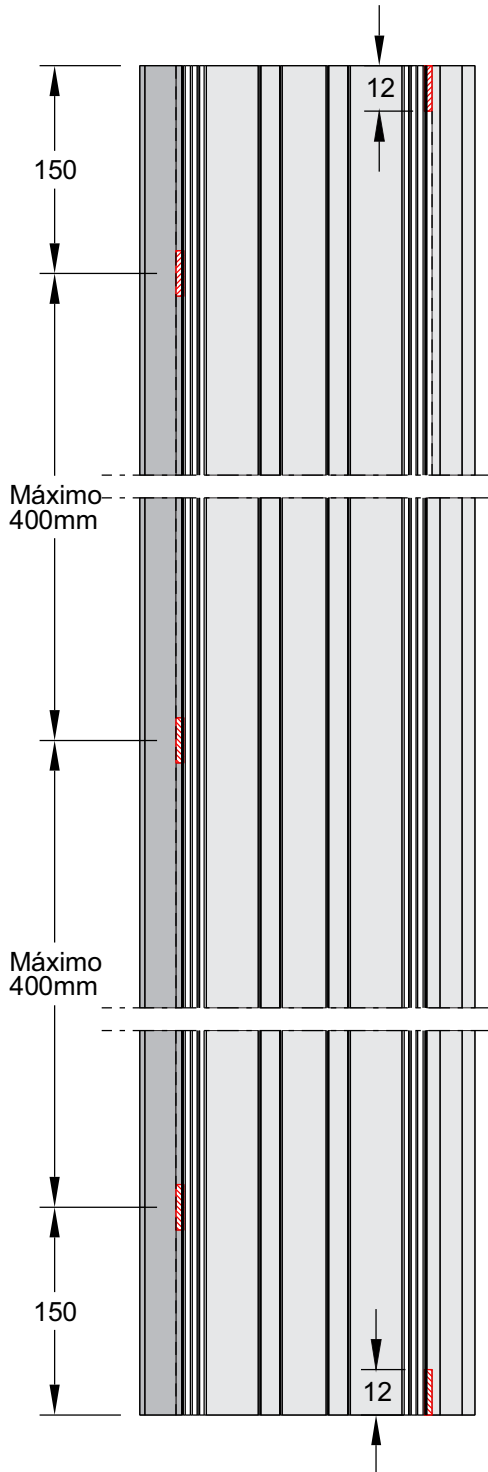
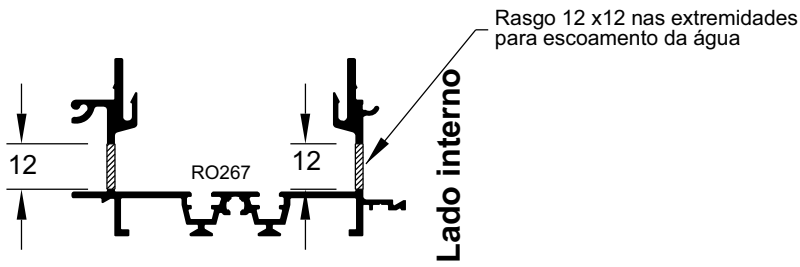

Detalhe de aplicação para multiplanos

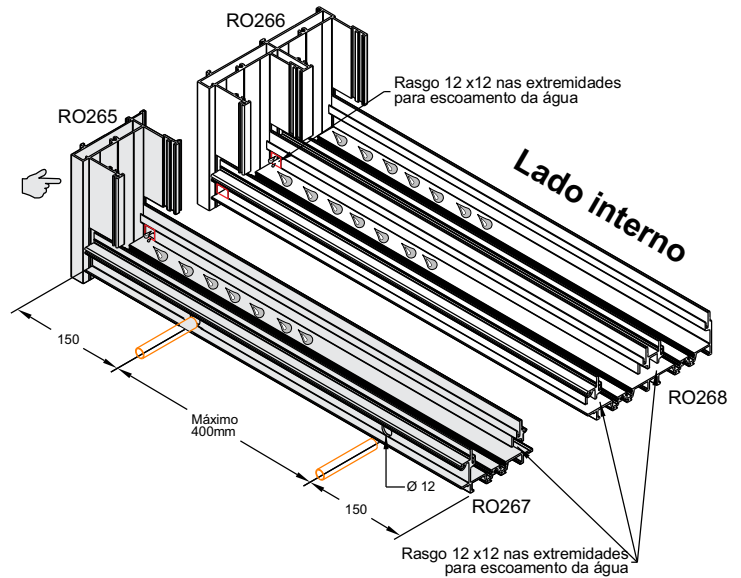

Montagem multiplanos

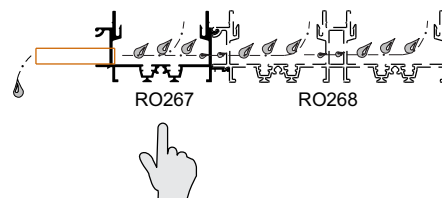

Trilho inferior mutiplano central - saída d'água

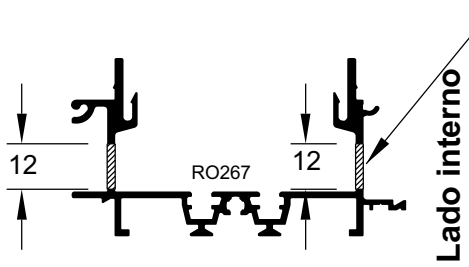

Rasgo 12 x12 nas extremidades para escoamento da água

Lado interno

Usinar Perfis
RO267



Detalhe de aplicação para multiplanos

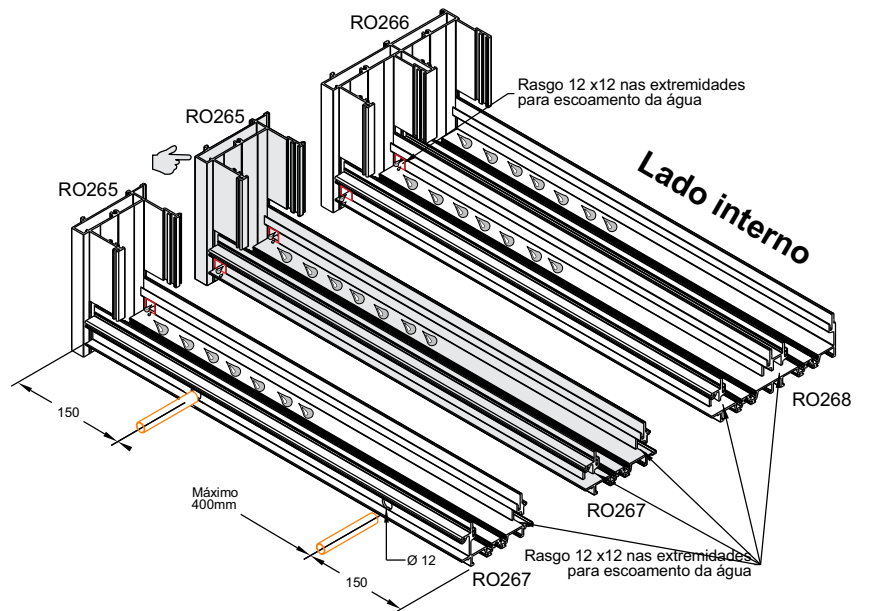

Montagem multiplanos

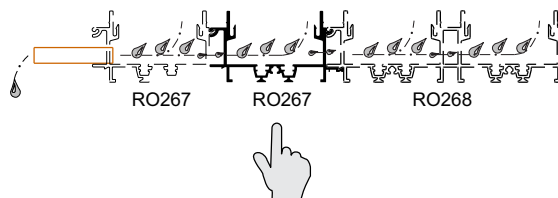

Presilha da soleira - usinagem de topo para encaixe no marco

Direito / esquerdo

Usinar Perfis
RO269
RO270

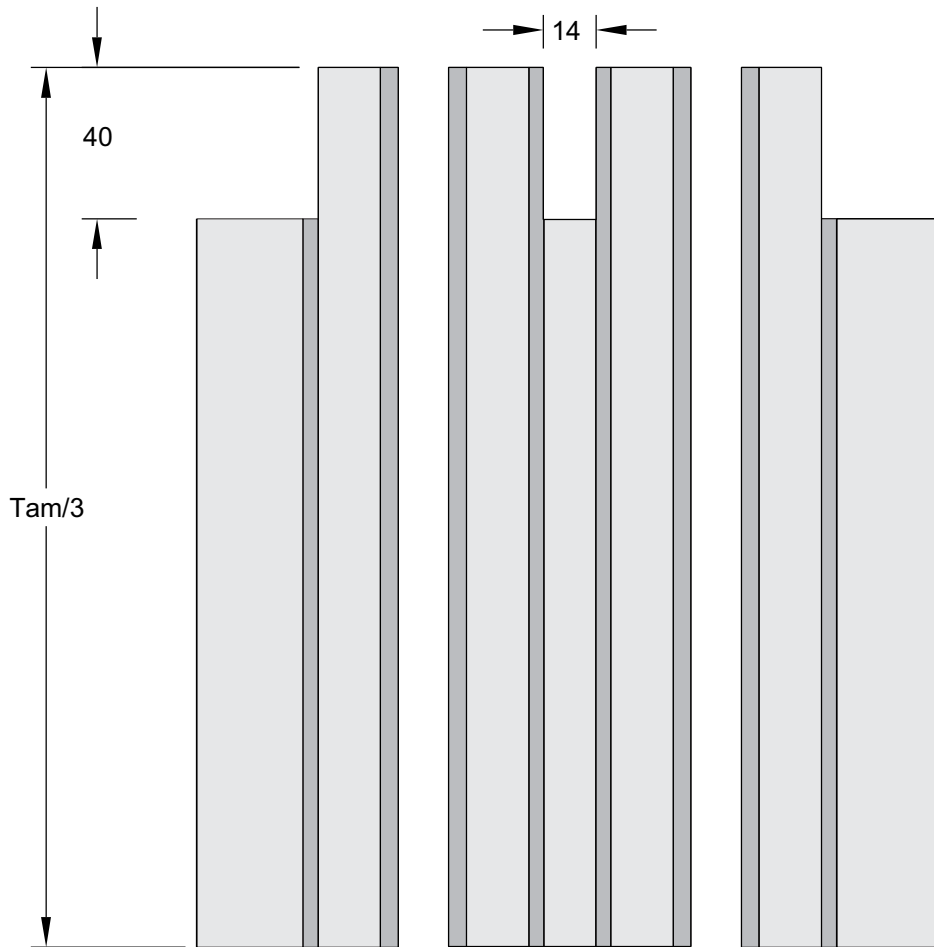
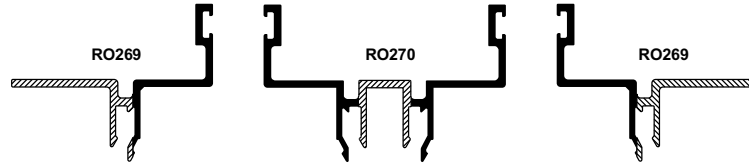

Detalhe de aplicação

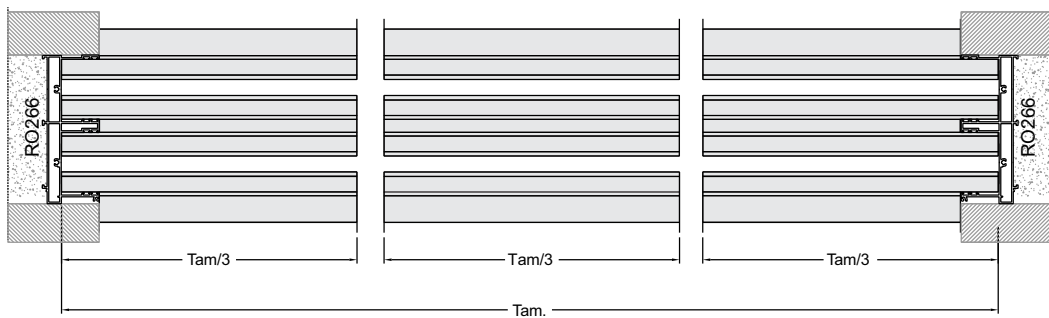

Presilha da soleira - usinagem de topo para encaixe no marco

Direito / esquerdo

Usinar Perfis
RO272
RO273

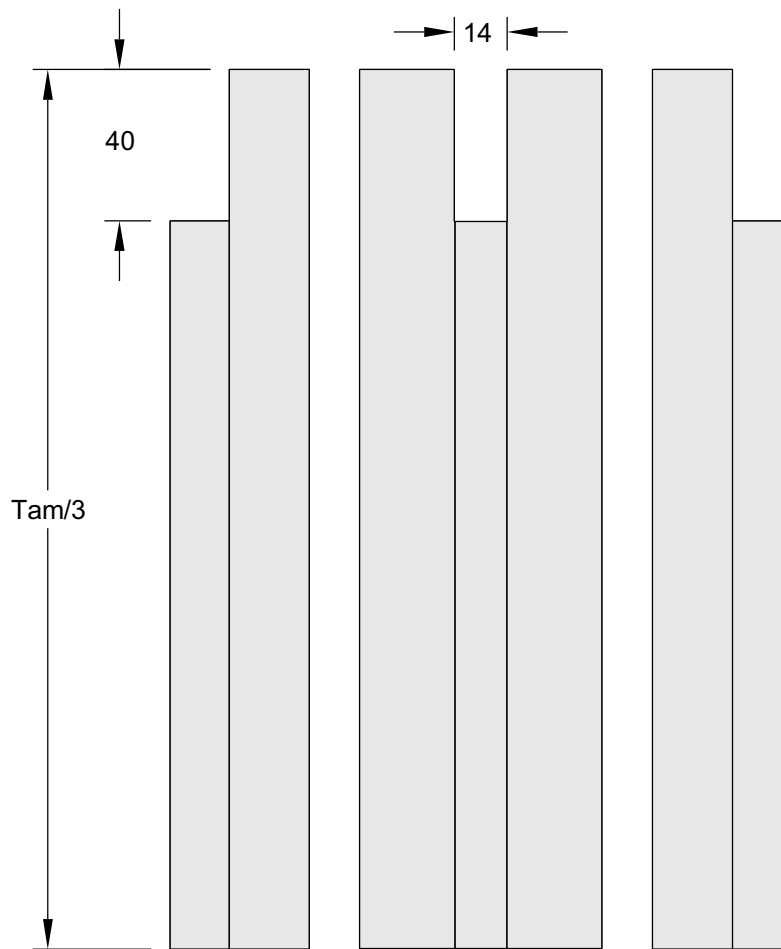
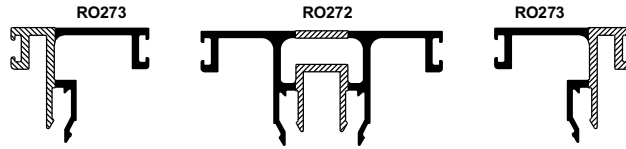

Detalhe de aplicação

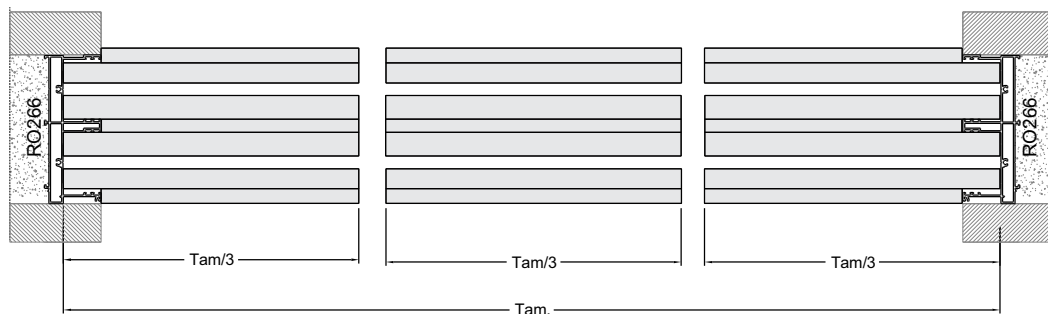

Montante mão de amigo - encaixe no trilho superior

Usinar Perfis
RO236

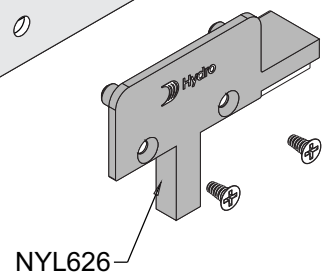
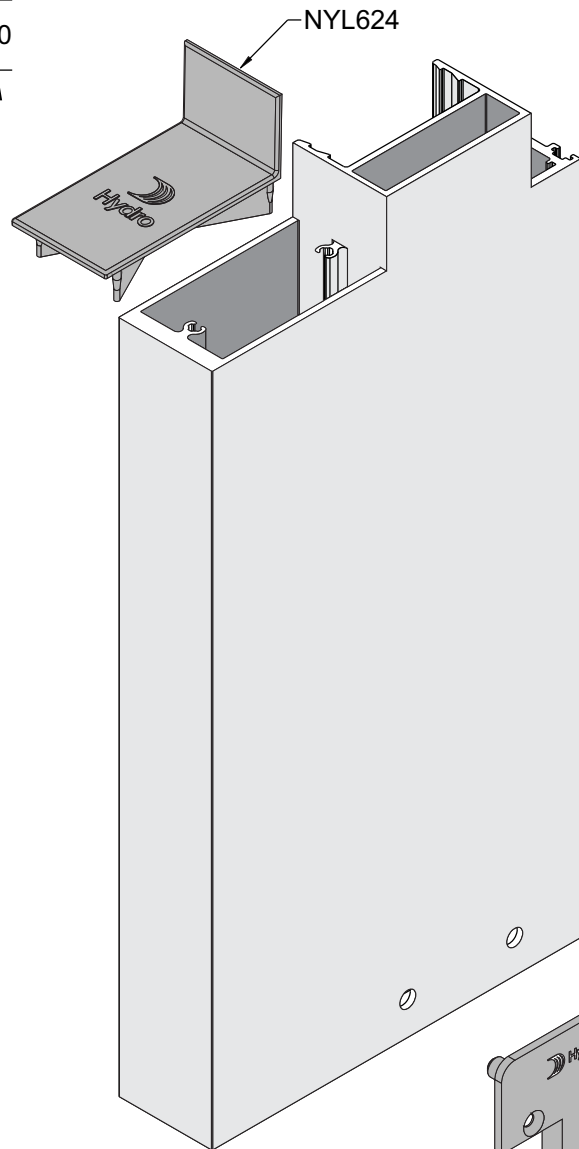
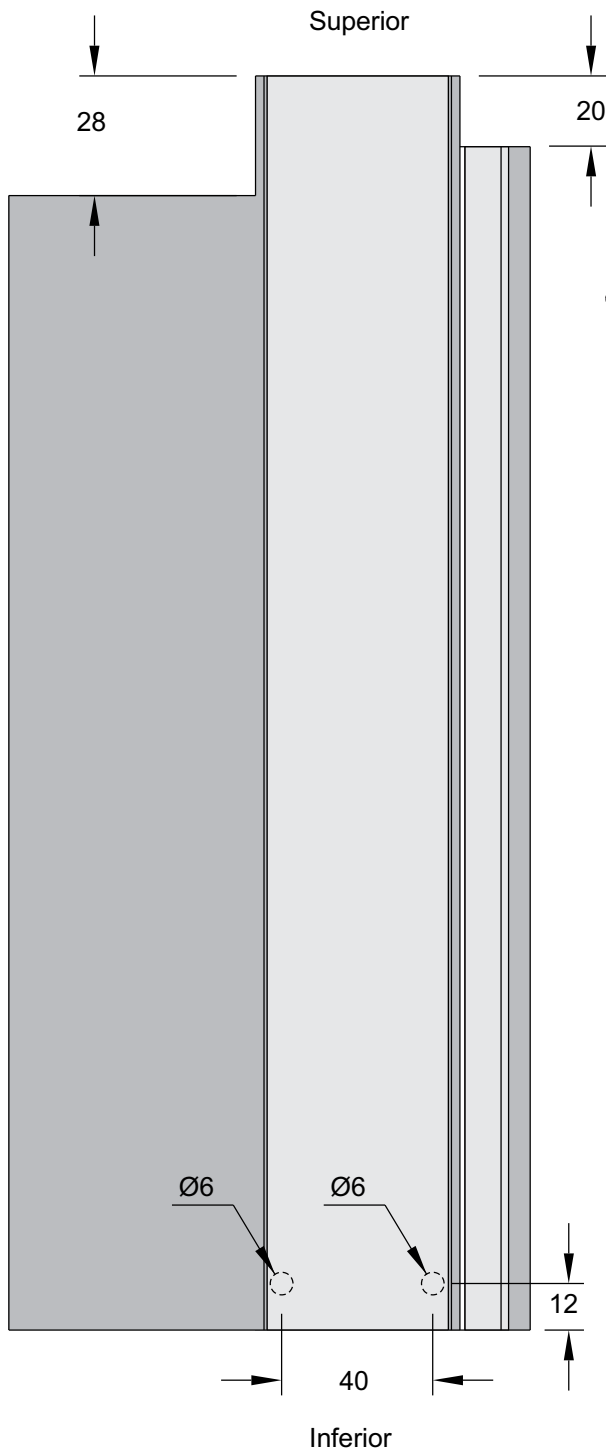
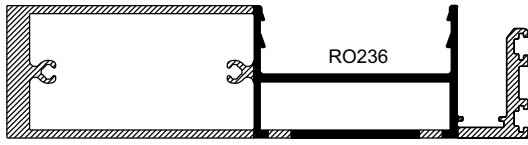

Montante lateral - encaixe no trilho superior

Usinar Perfis
RO239

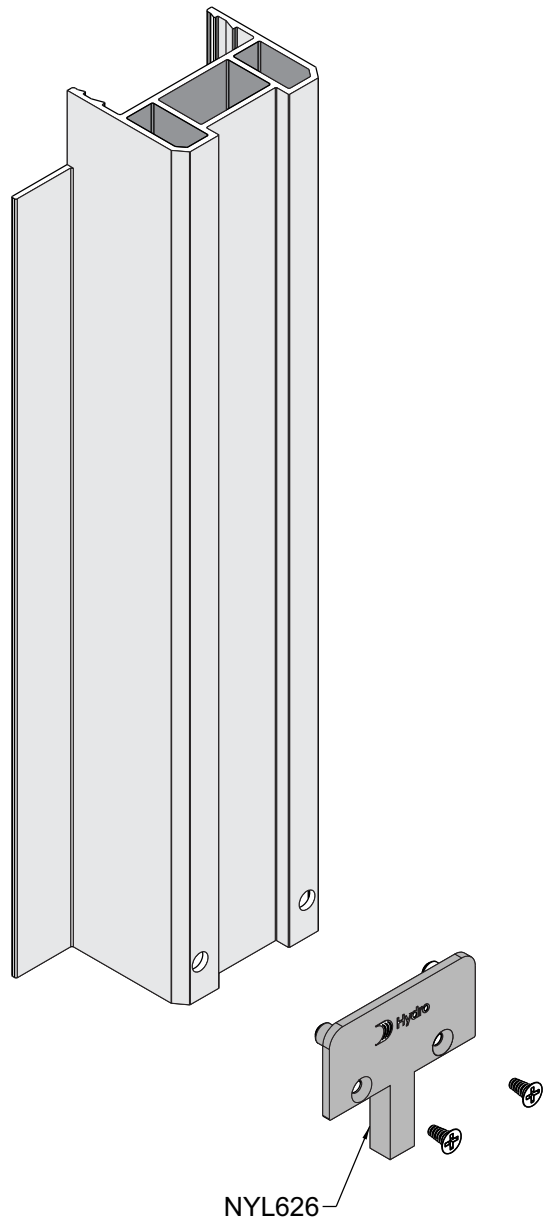
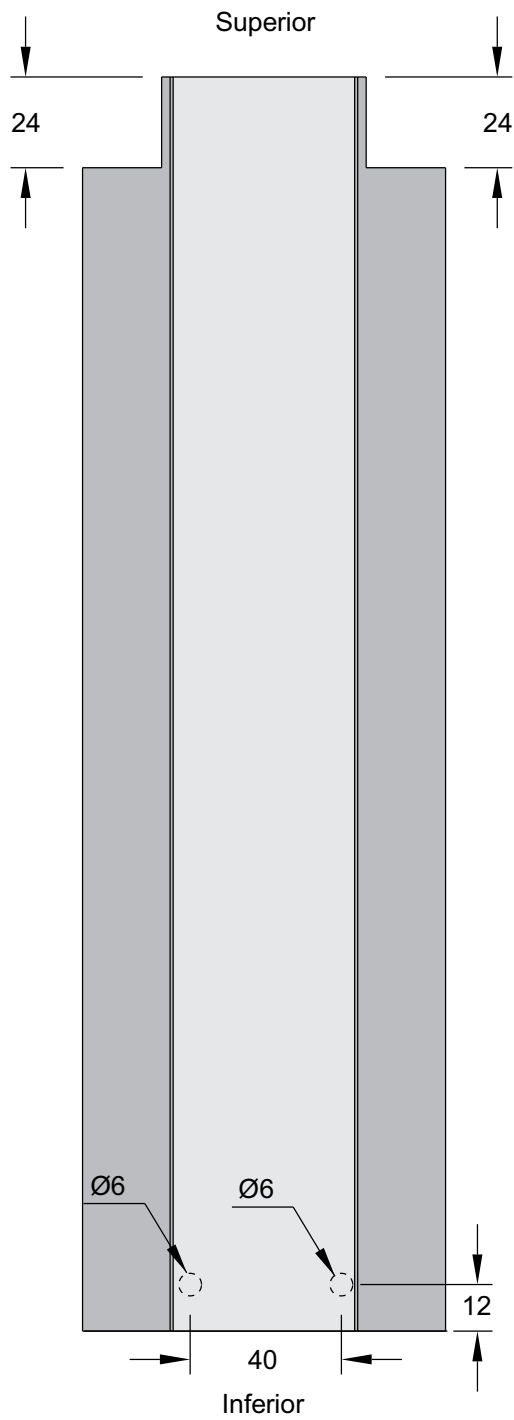
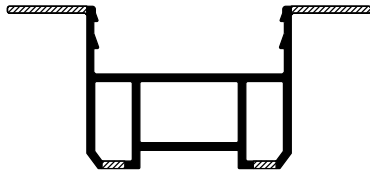

Montante lateral - usinagem para KIT690

Usinar Perfis
RO239

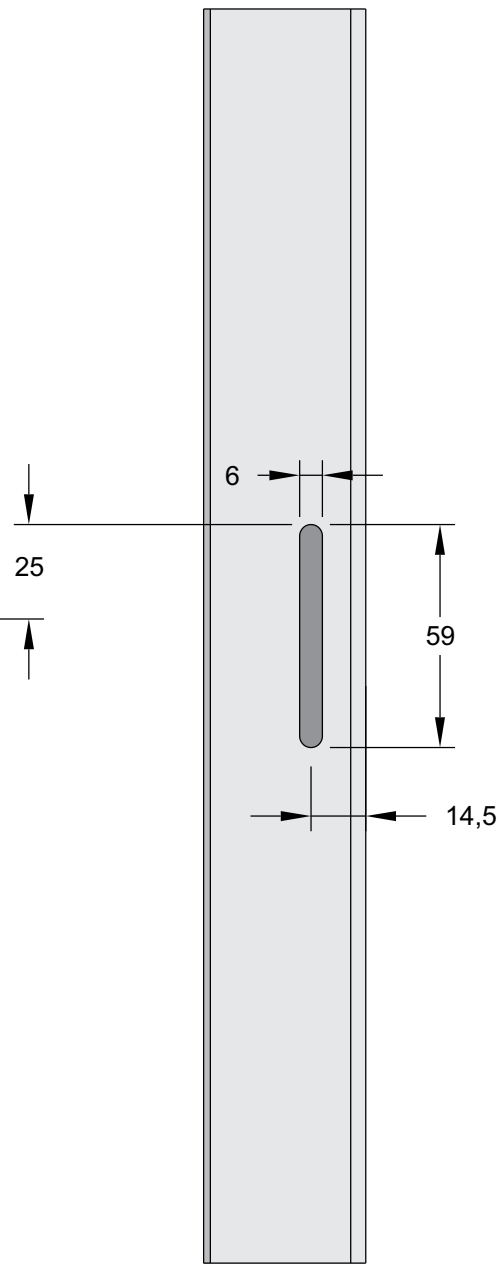
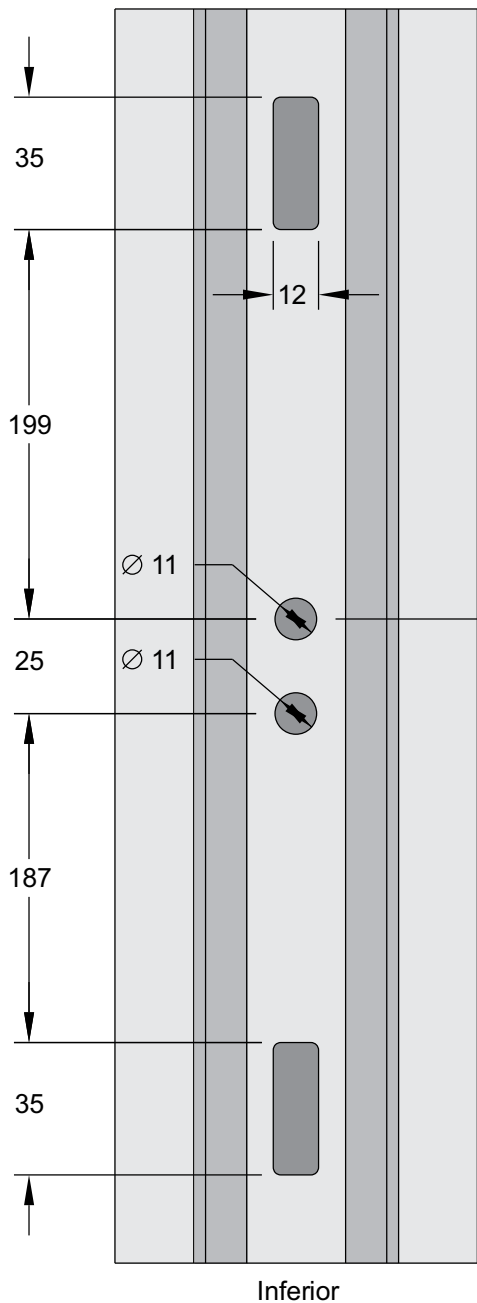
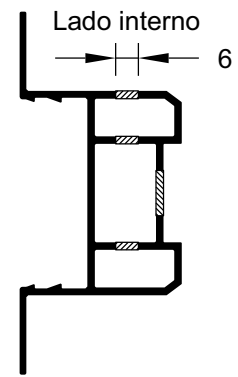
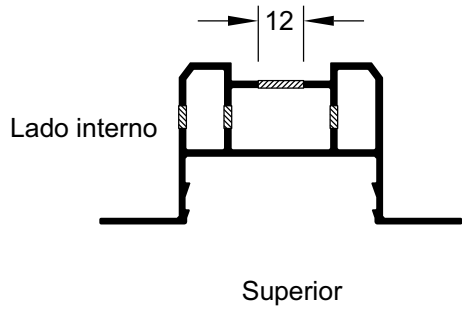

Montante central - encaixe no trilho superior

Usinar Perfis
RO279

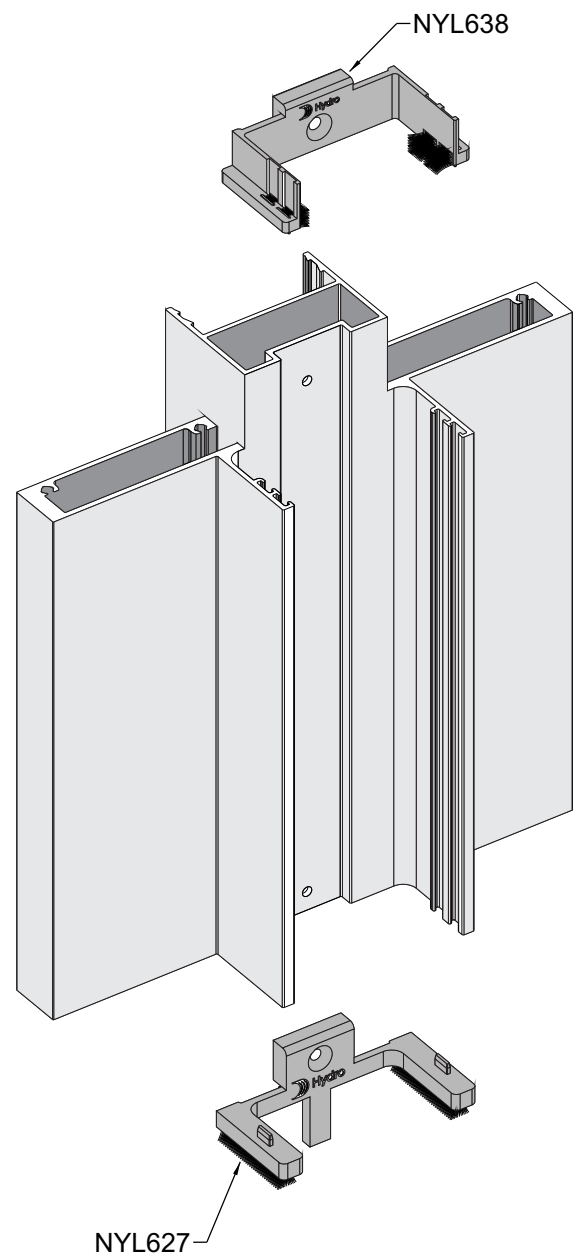
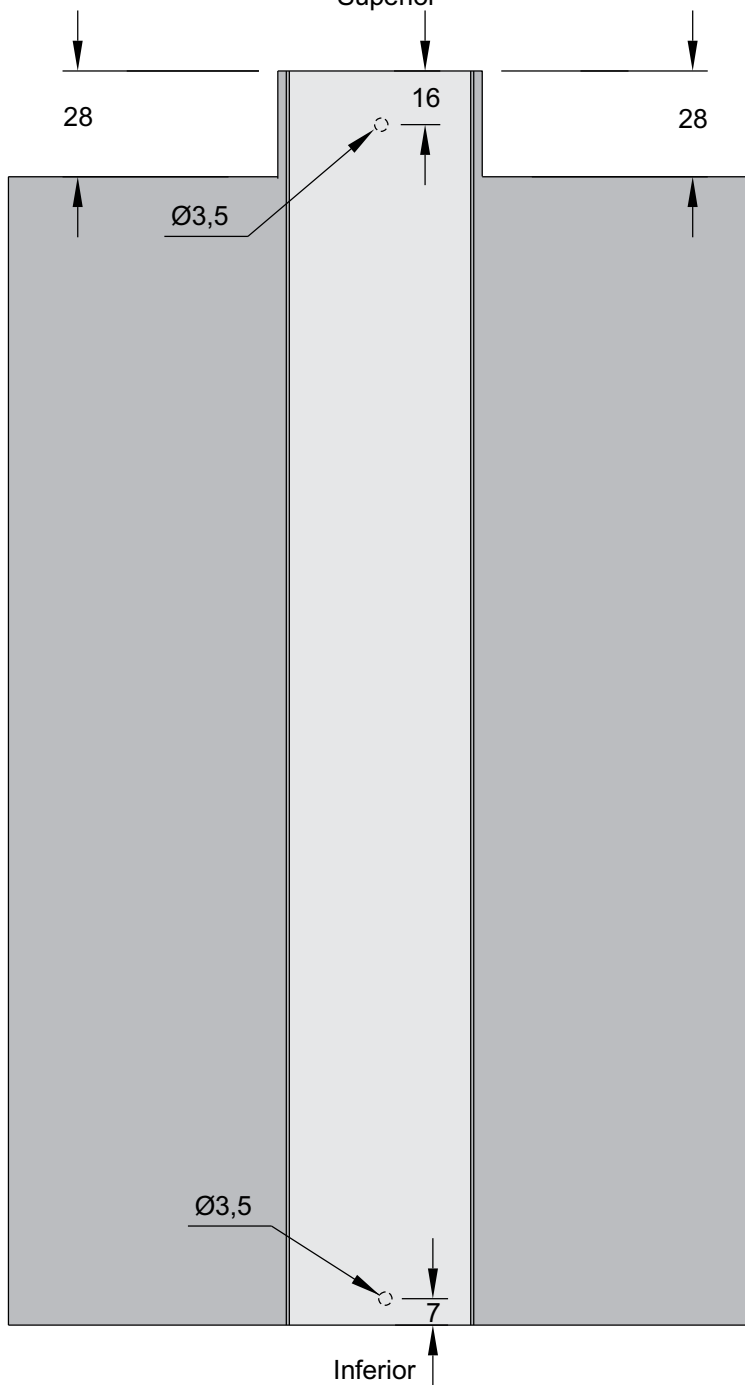
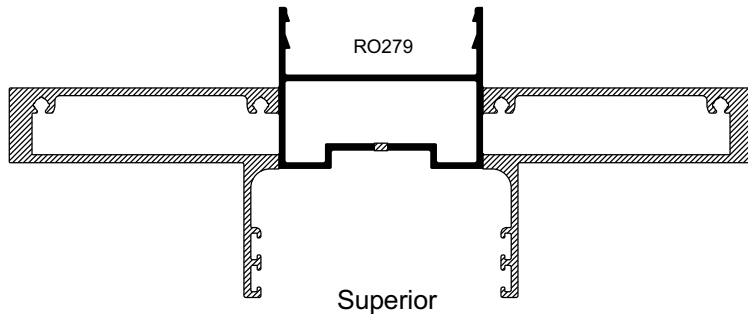

Montante 90° - encaixe no trilho superior

Usinar Perfis
RO280

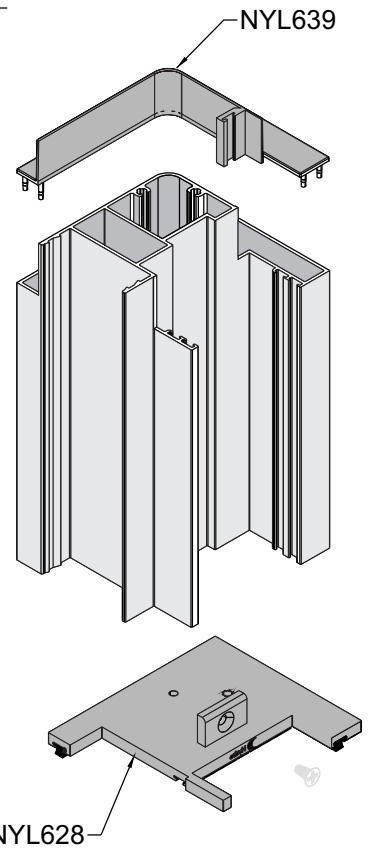
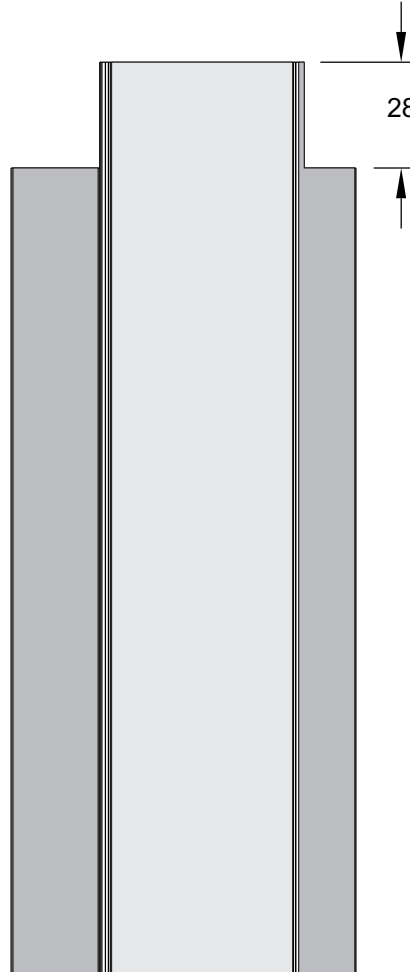
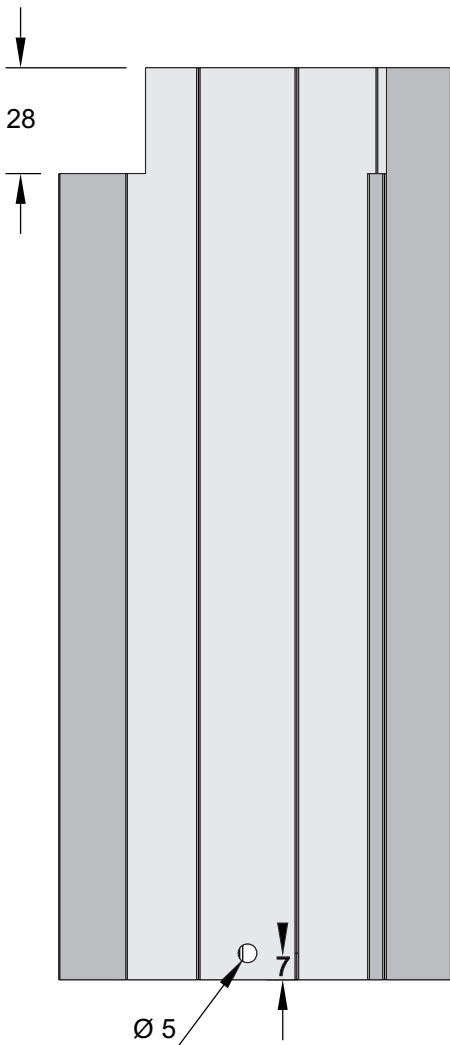
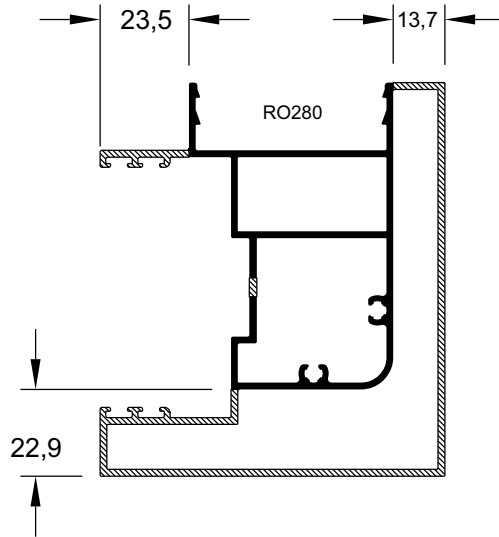
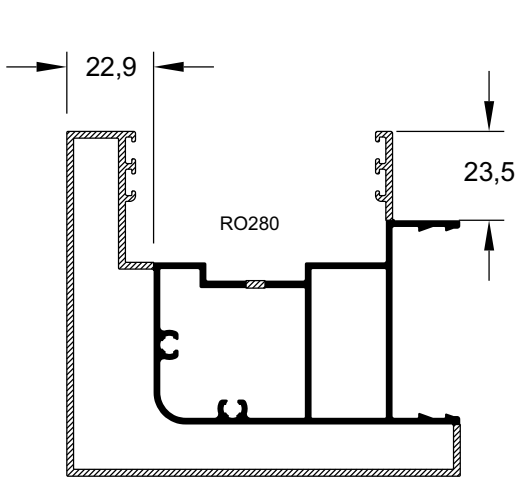

Travessa inferior - encaixe dos montantes

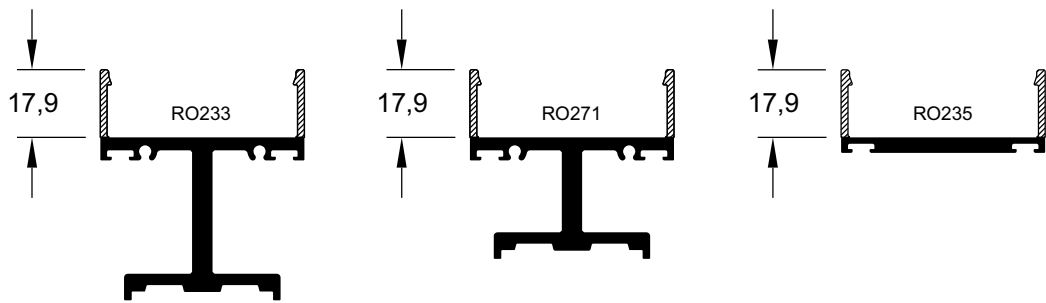

Usinar Perfis
RO233
RO235
RO271

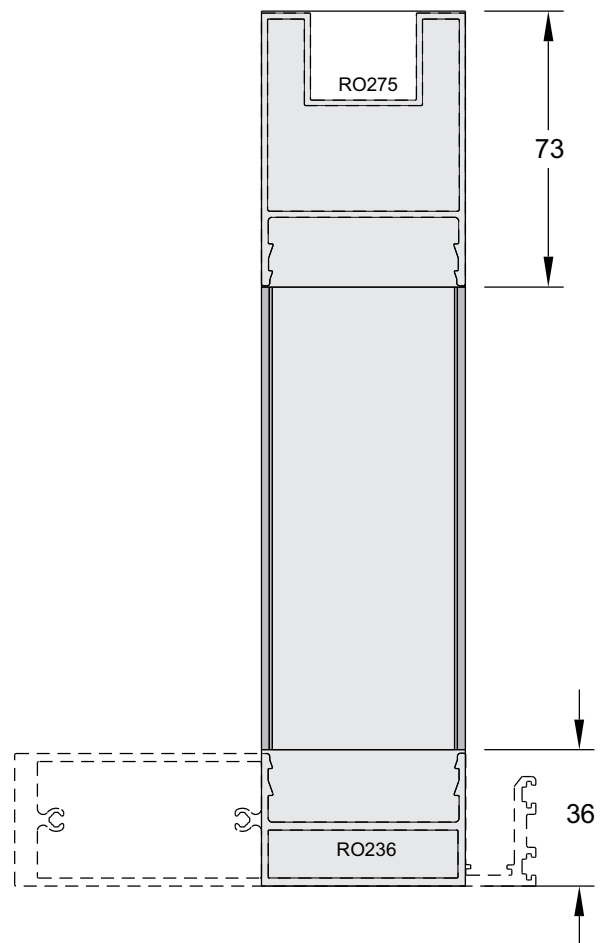
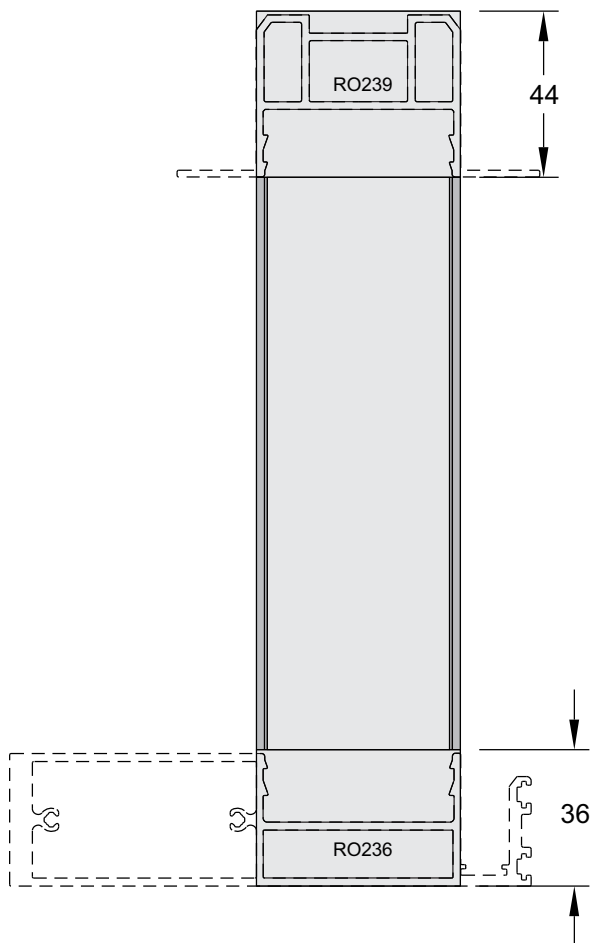

Detalhe de usinagem

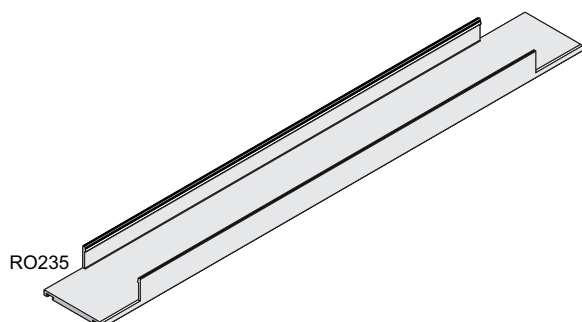
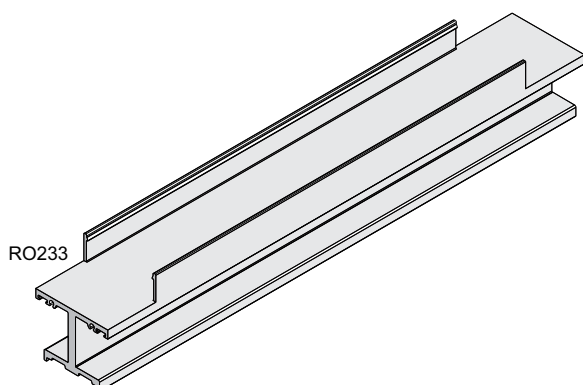

Tampa da lateral - encaixe no marco lateral

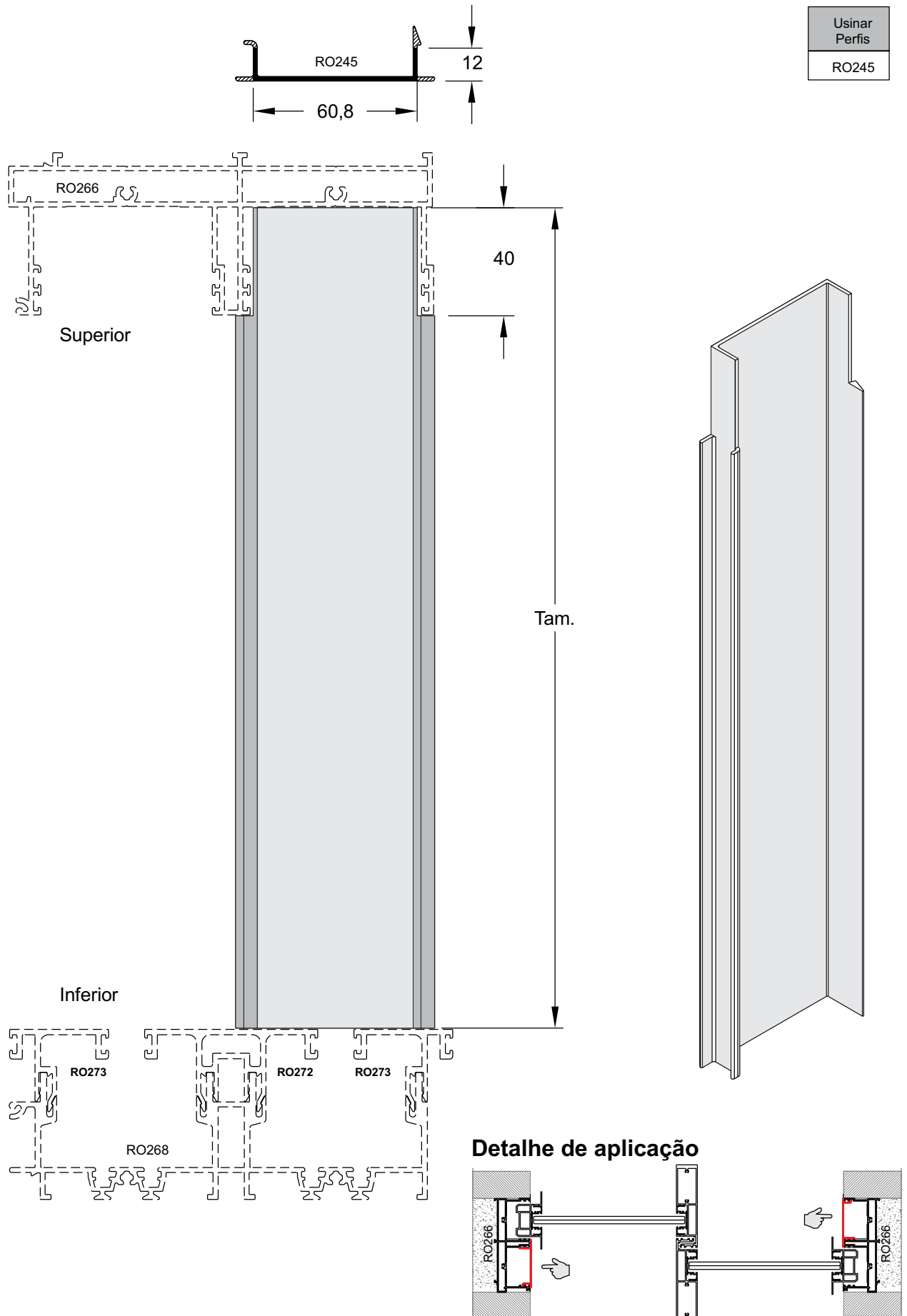

Mata junta - Usinagem encontro central

Usinar
Perfis
RO274

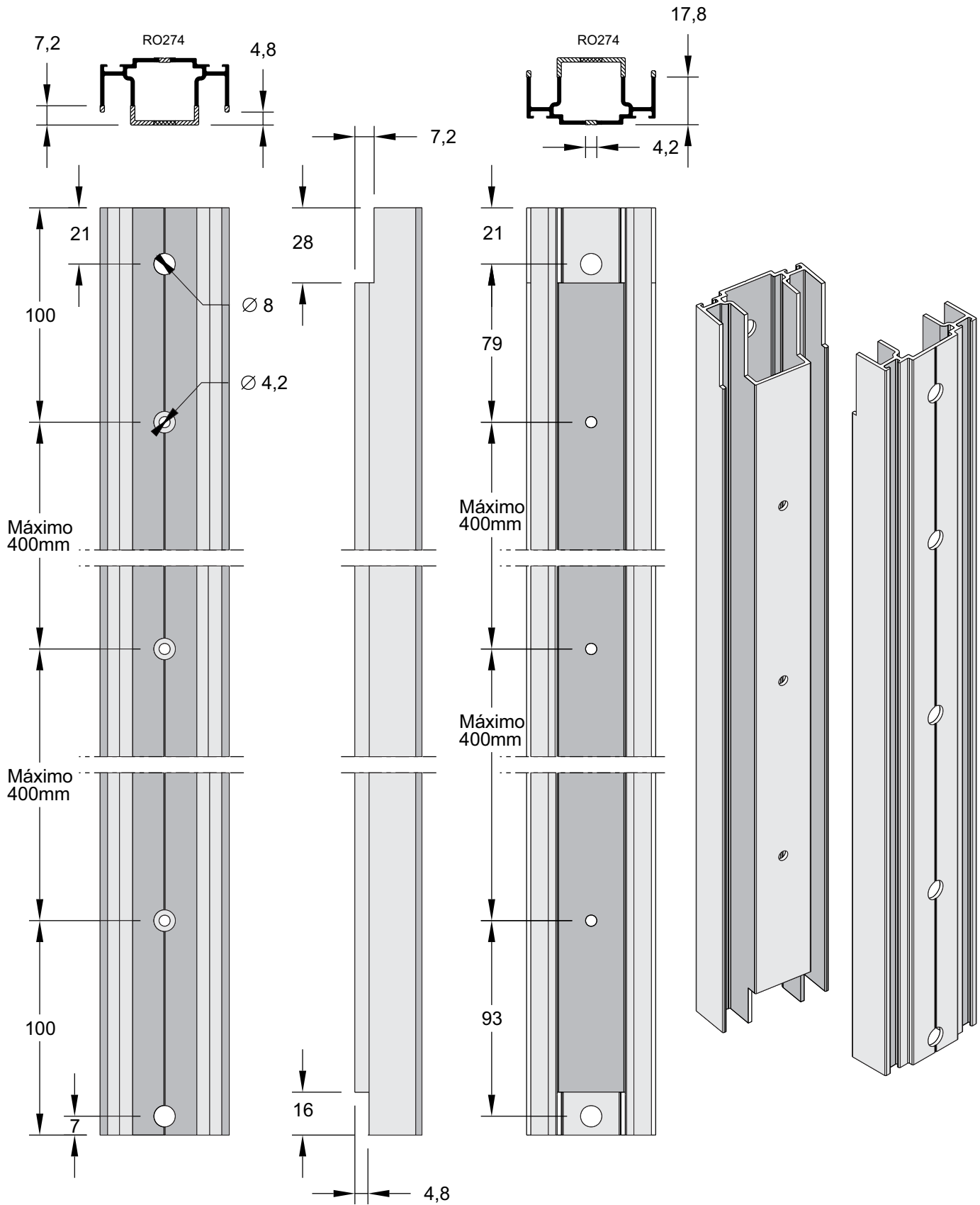

Mata junta - Usinagem canto 90°

Usinar Perfis
RO274

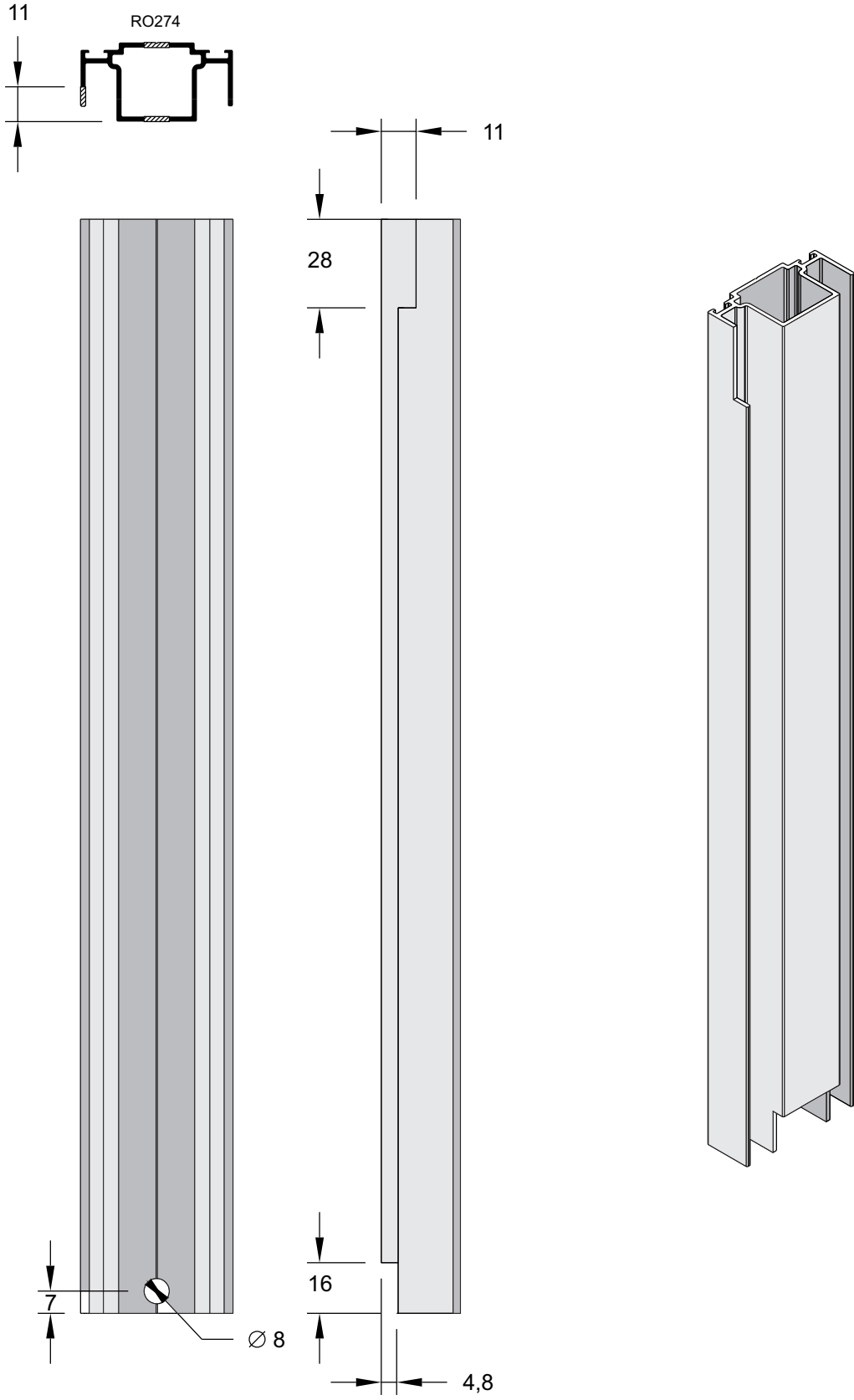

Detalhes Construtivos

Aplicação das vedações superiores - marco

1. Aplique as fitas vedadoras FIT222 e deslizantes NYL625;
2. Aplique o NYL622 colado no perfil do trilho superior, onde as folhas se encontram;
3. Encaixe o NYL623 nas duas cavidades da estrutura superior antes de montá-la;

Essas peças devem deslizar em direção ao centro após o posicionamento dos painéis na abertura.

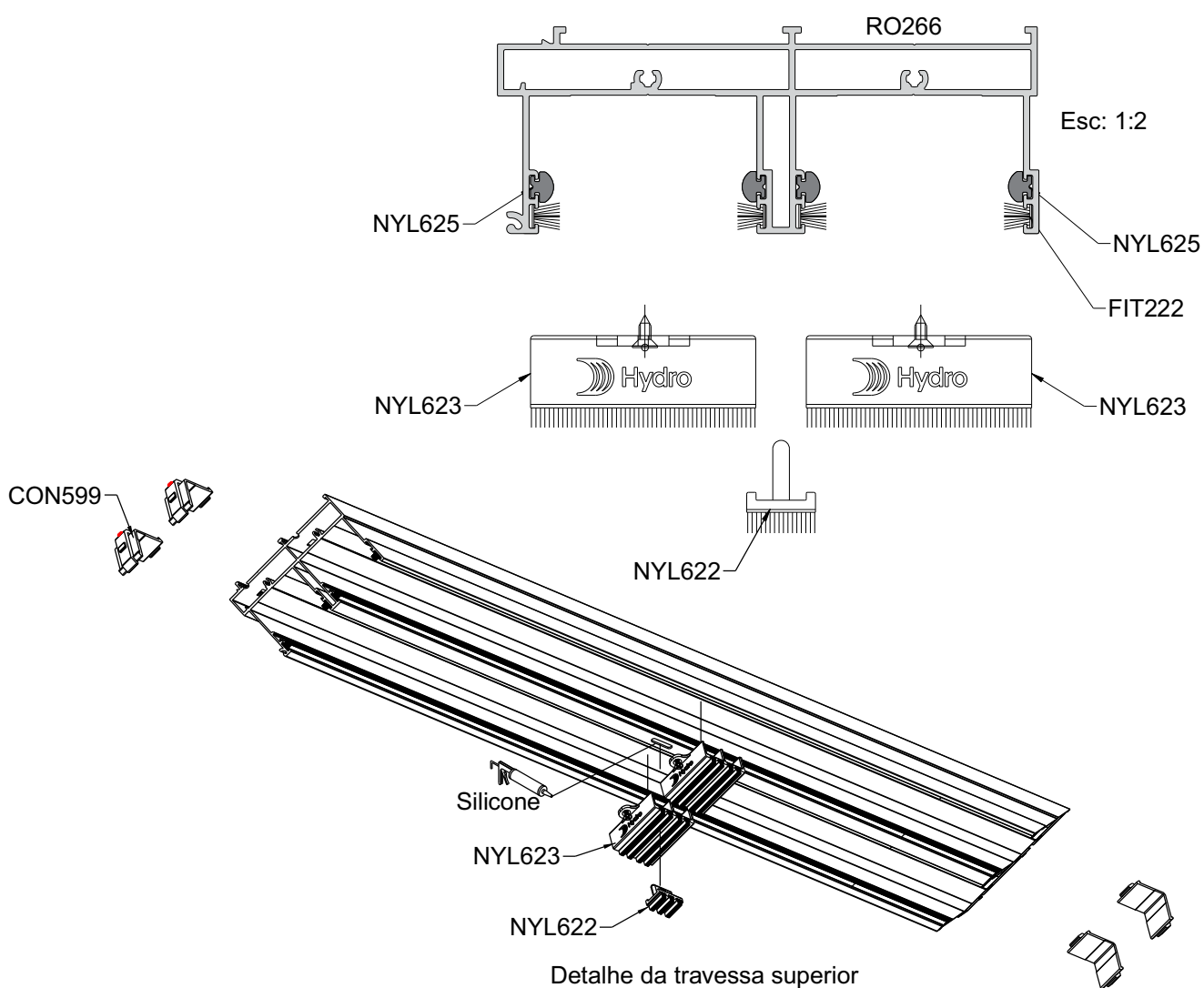

Vista explodida do marco

1. Isolamento das juntas com silicone neutro;
2. Aplicação do suporte CON599 na conexão.

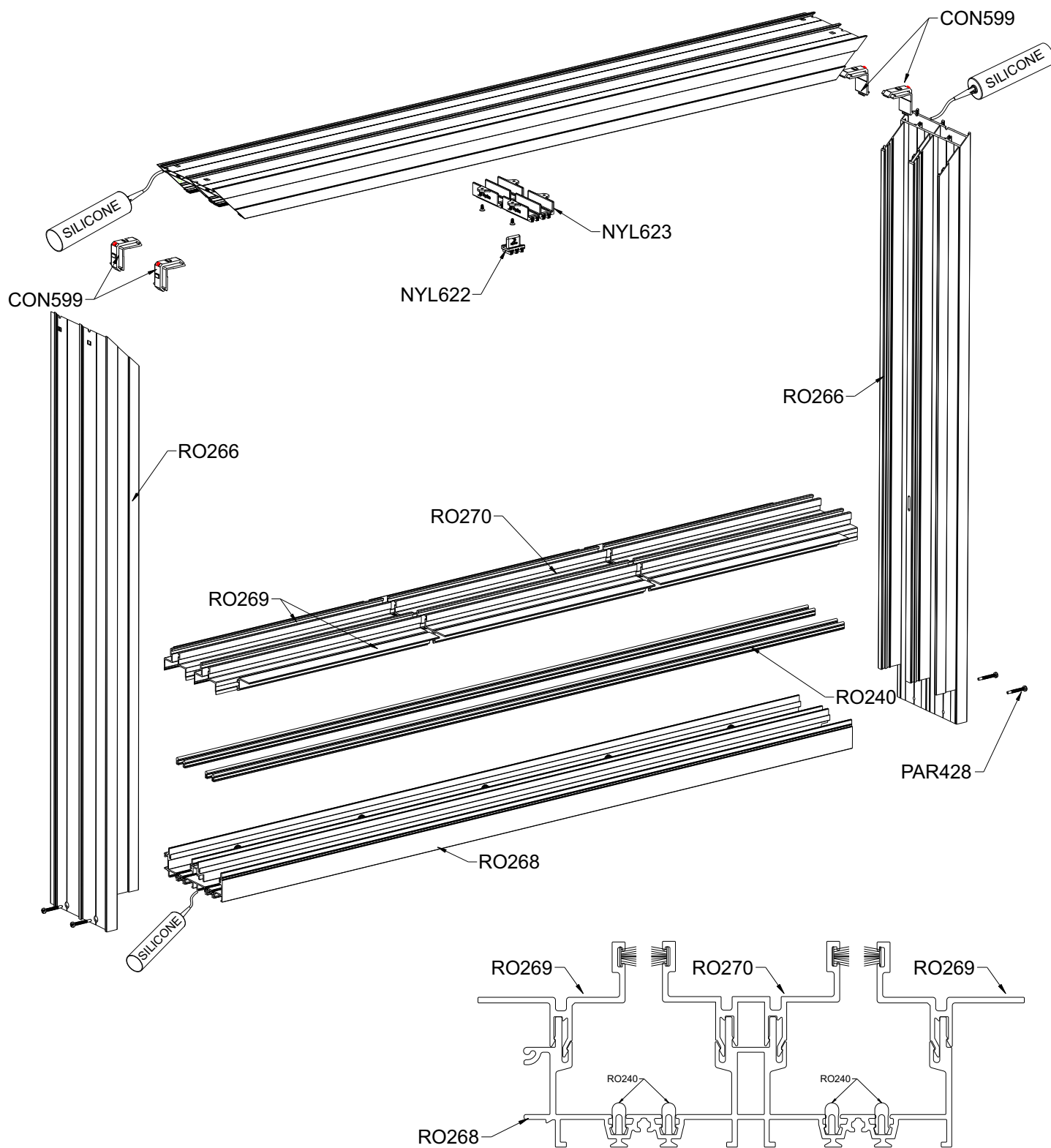

Esc: 1:2

Instalação dos trilhos com arremate de soleira

Detalhe aplicação Trilhos e arremate pedra

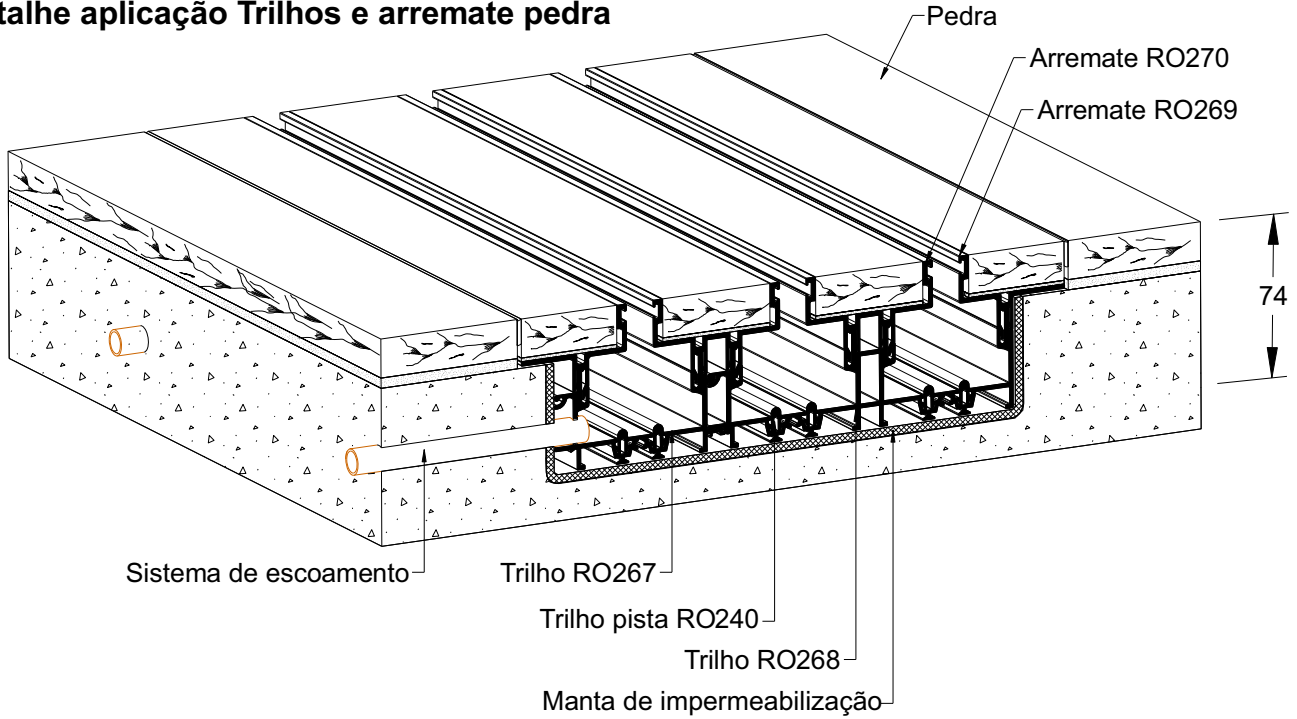

Detalhe aplicação Trilhos e arremate revestimento

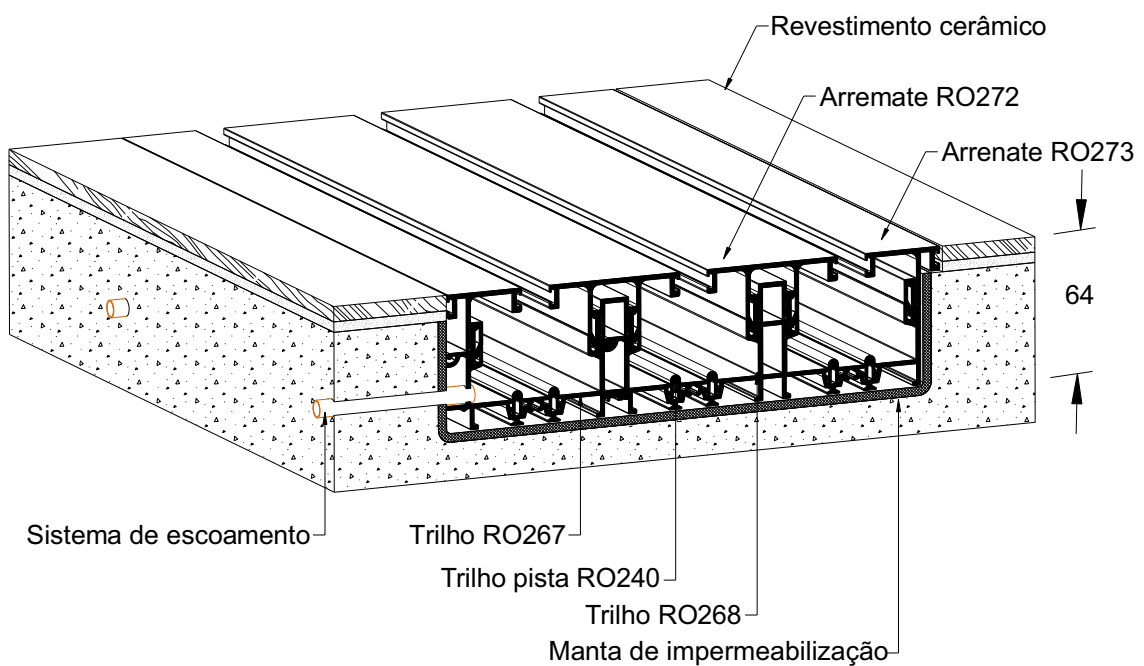

Instalação do MAC1054 e KIT multiponto

	CÓDIGO
A	MAC1054 FEC1288
B	KIT68X
C	CON592
D	CAL979

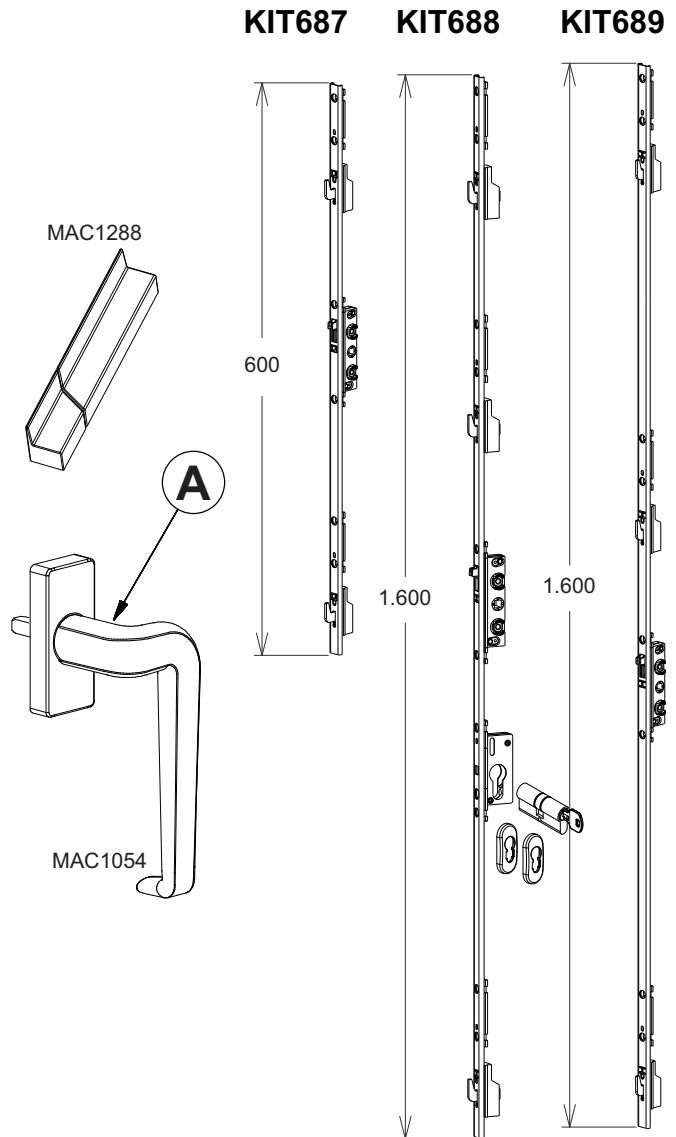
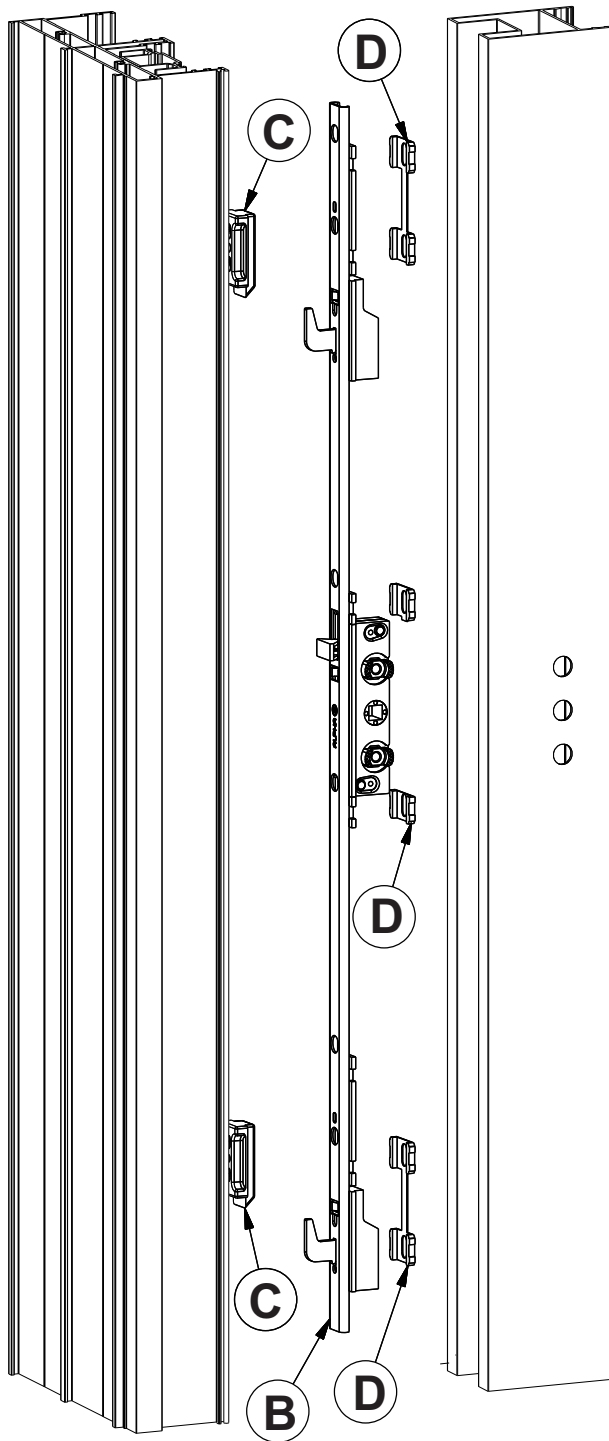

KIT68X	MAC1052	CON592	CAL979
600 mm	1	2	4
1600 mm	1	3	5

Instalação do MAC1286 e KIT690

	CÓDIGO
A	MAC1286
B	KIT690
C	CON592
D	CAL979

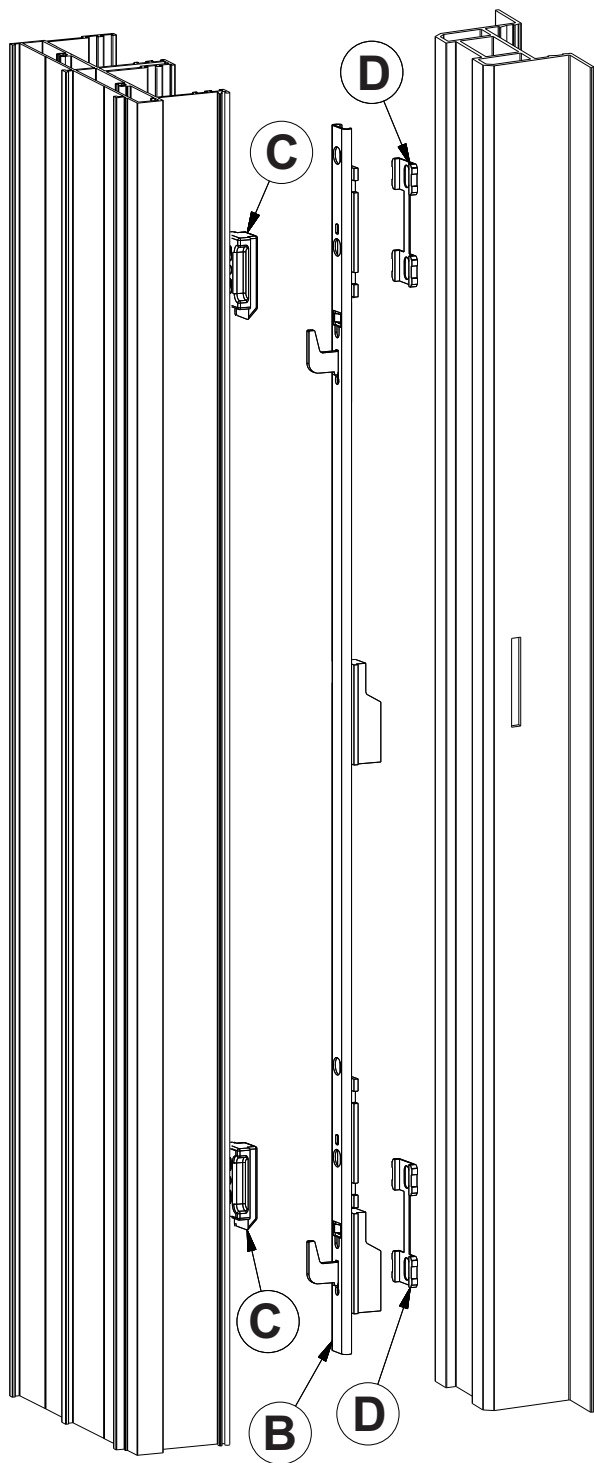

KIT690

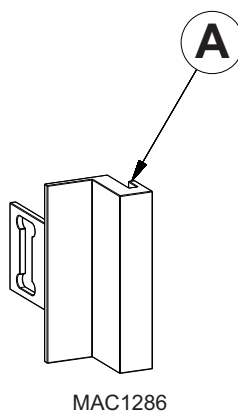
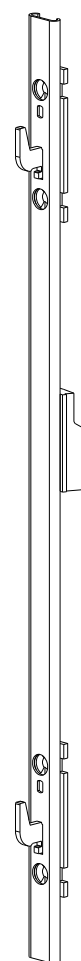

Aplicação das roldanas no trilho

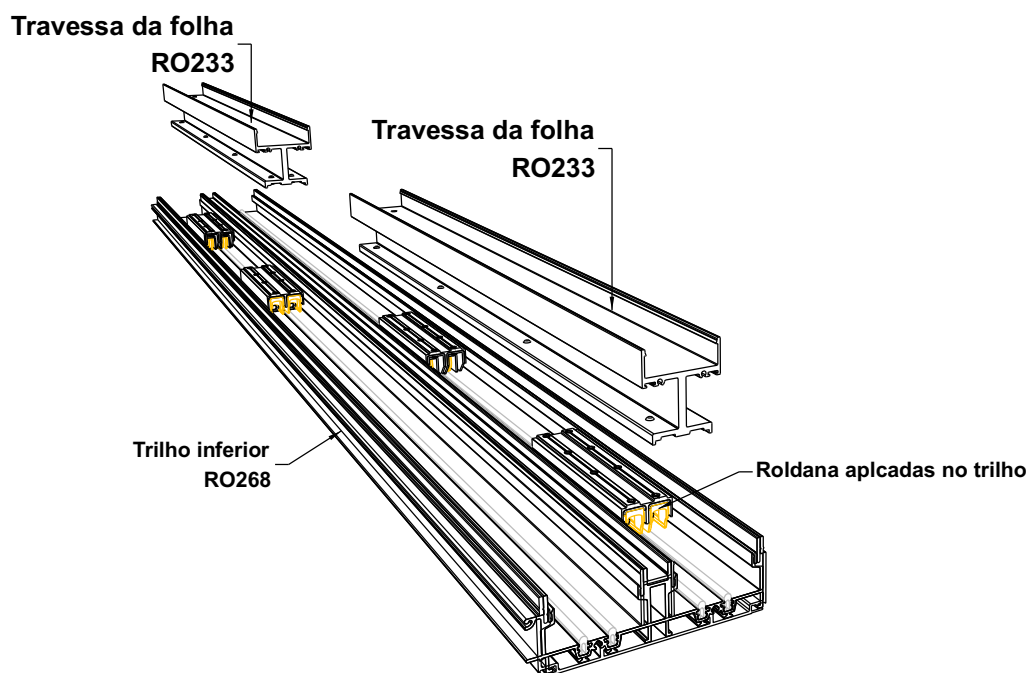
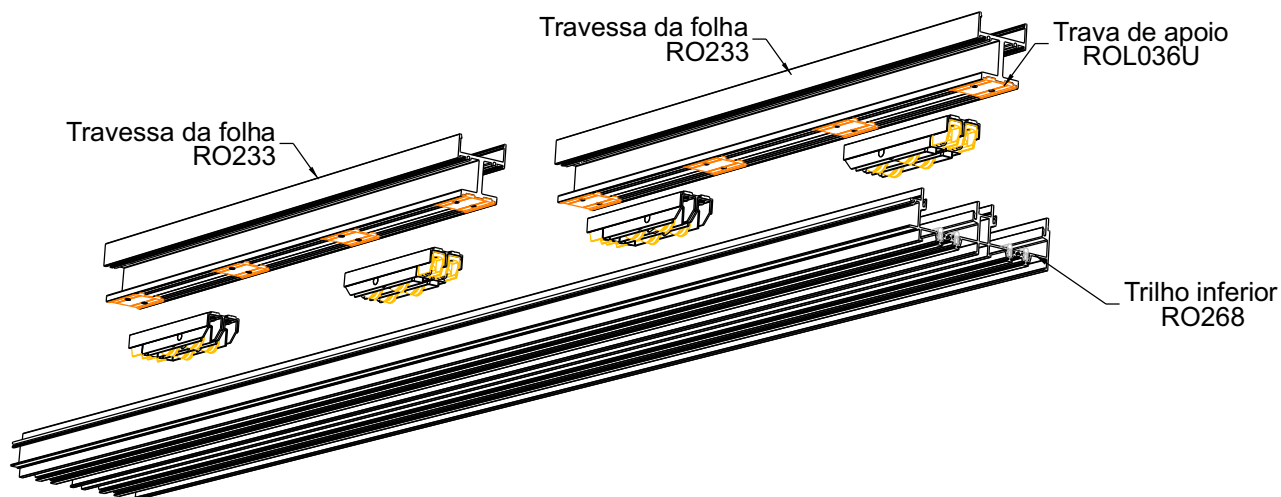

Dimensionamento das roldanas - capacidade/folha

CÓDIGO
RO271
RO233

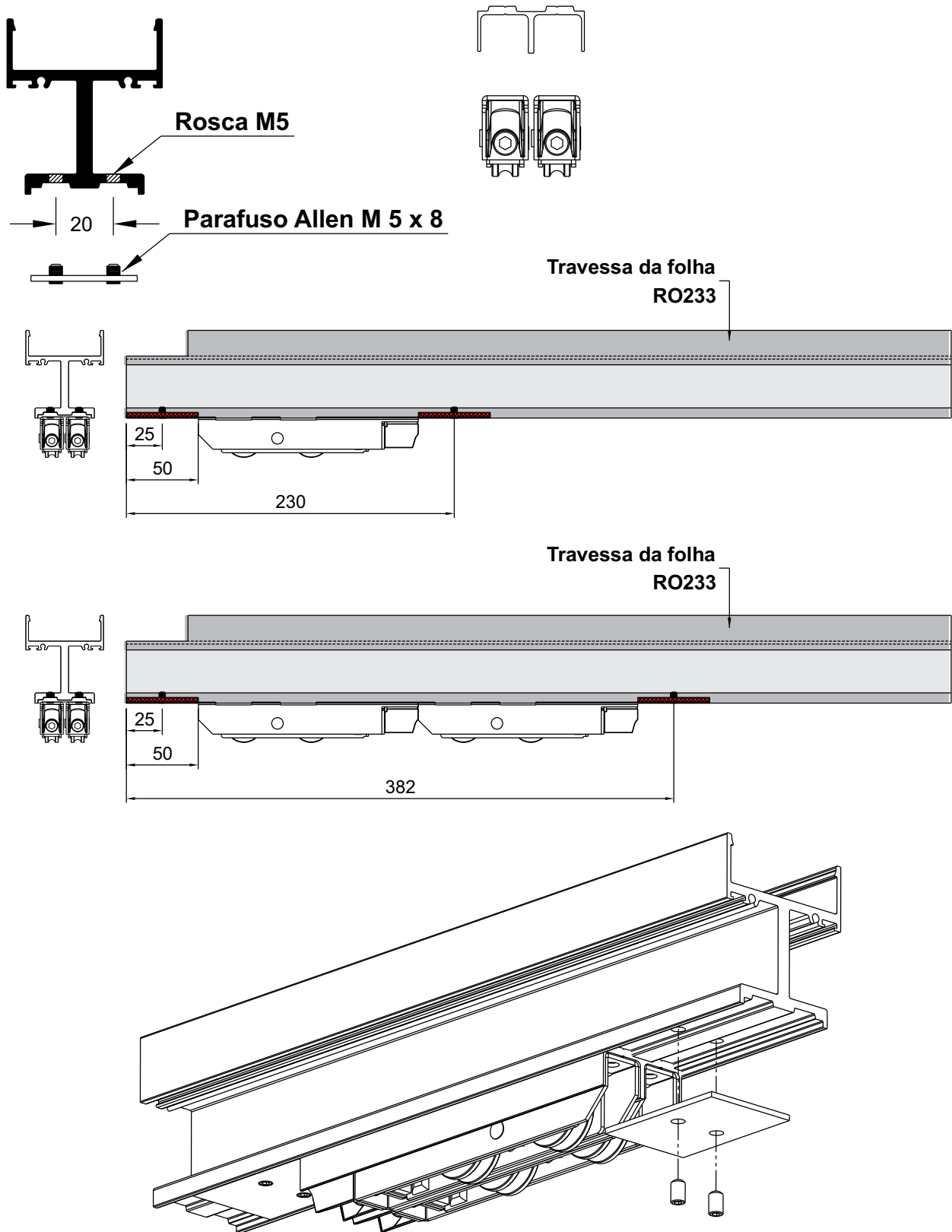

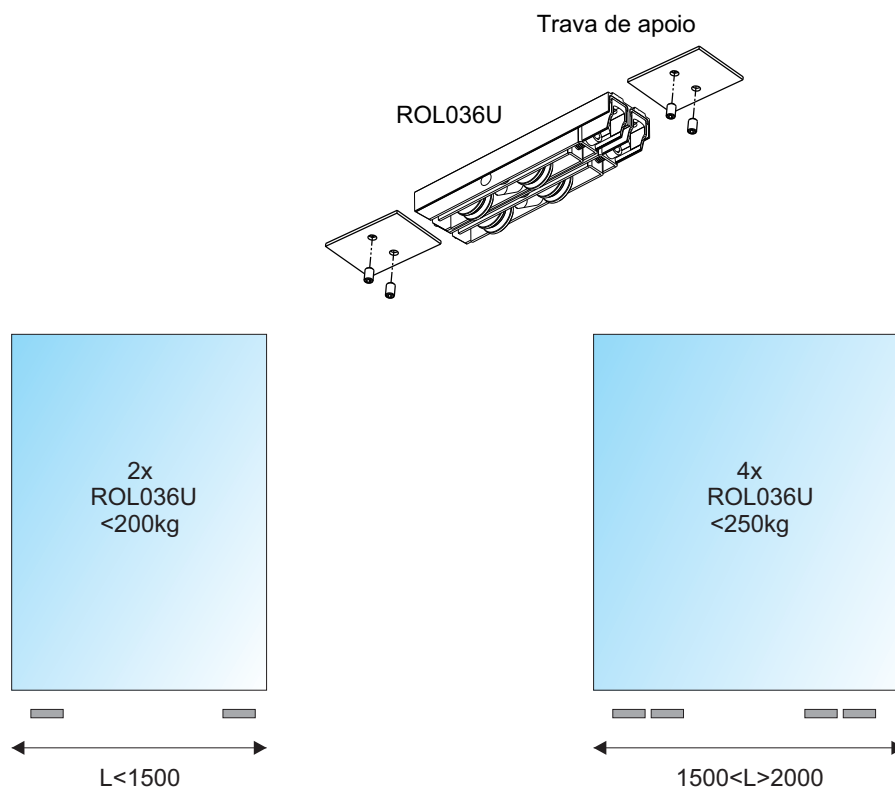
Dimensionamento das roldanas - capacidade/folha**Nota:**

Para larguras e pesos superiores deve ser analisado com o departamento técnico.

Nos casos de janelas de maior peso deve-se analisar o tipo de uso e ciclos de abertura durante o tempo útil de vida de modo a melhor adequar a quantidade de rolamentos.

Importante adequar o número de calços inferiores de vidro à mesma quantidade de rolamentos.

Aplicação das vedações do mão de amigo - Inferior

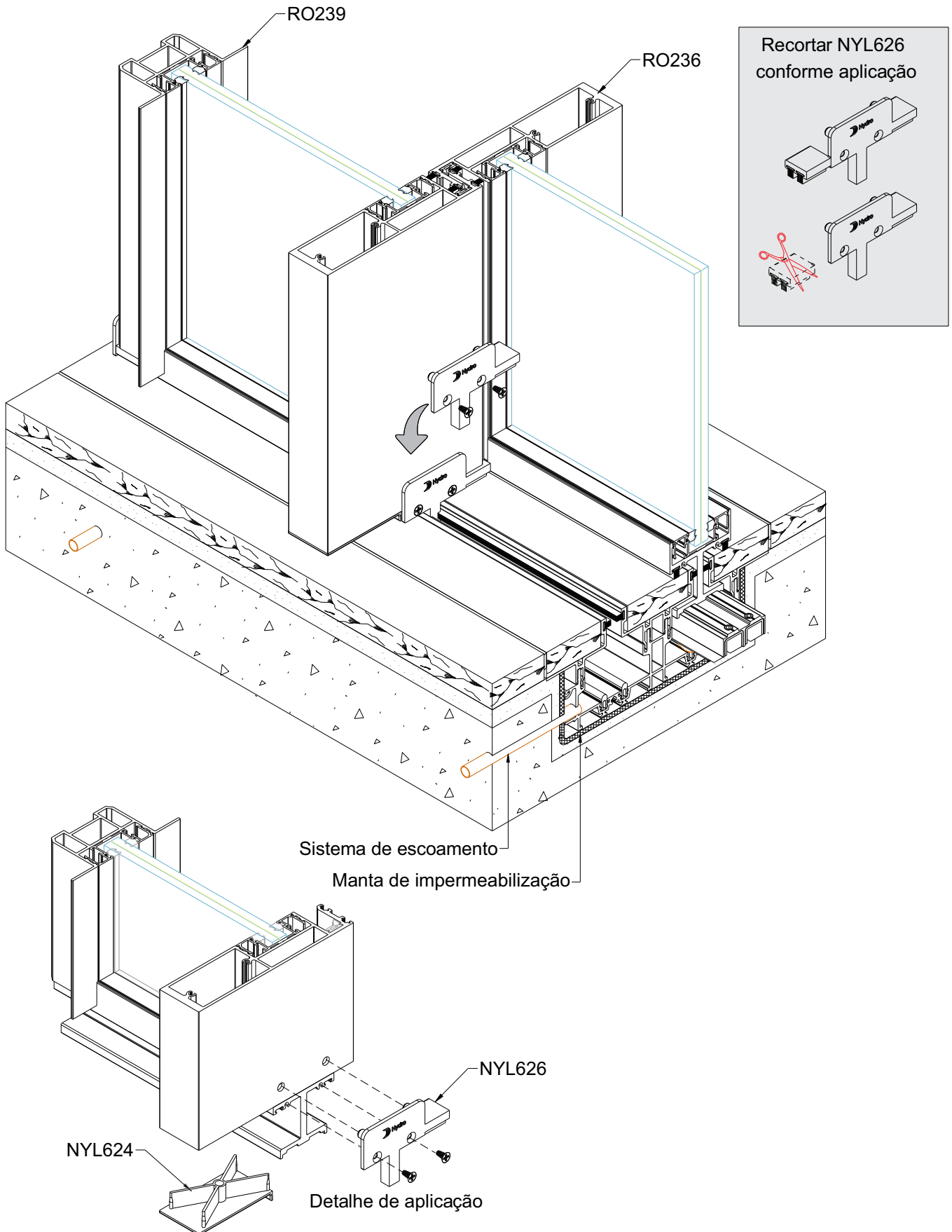

Aplicação das vedações do montante lateral - Inferior

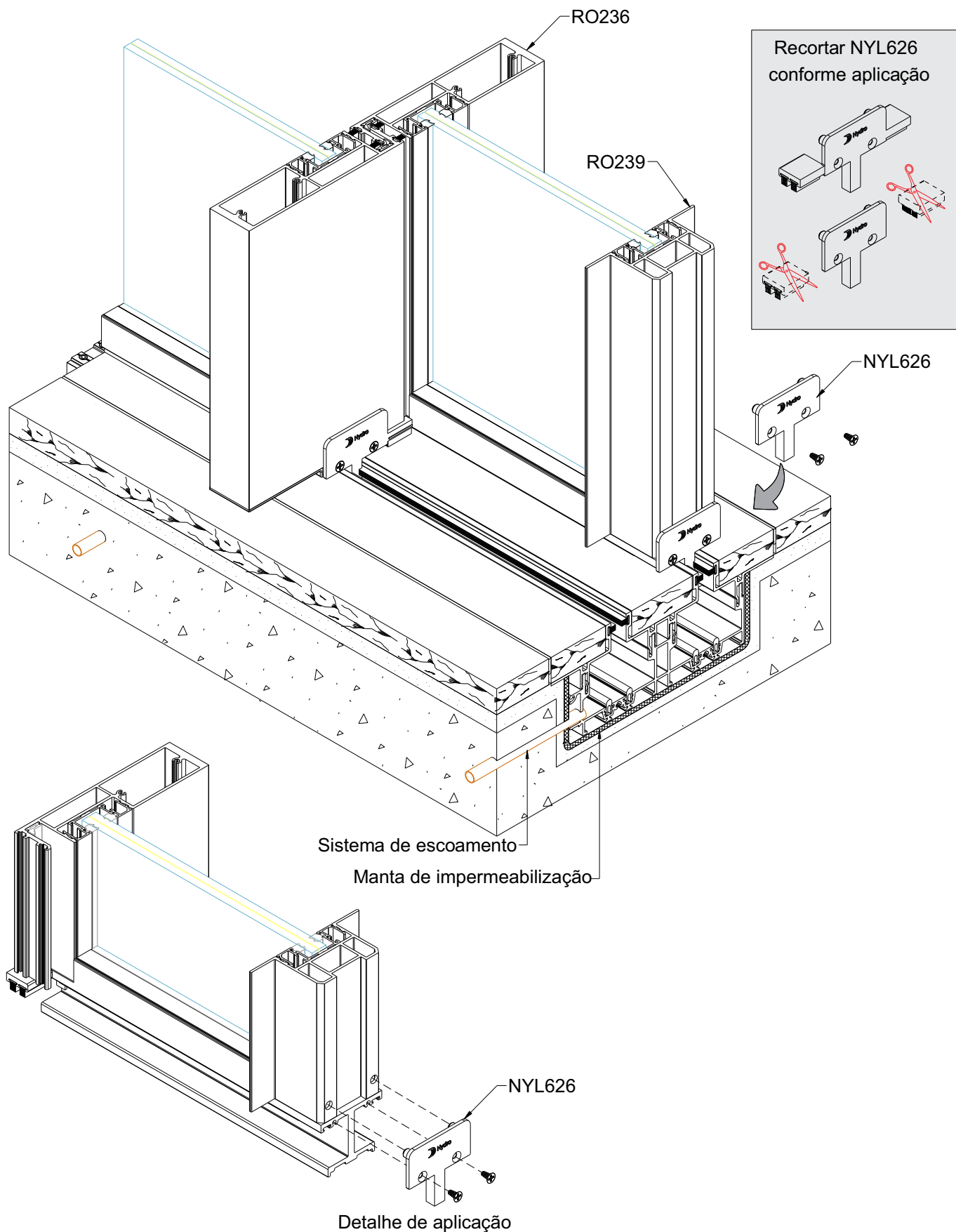

Aplicação da vedção montante central - Inferior

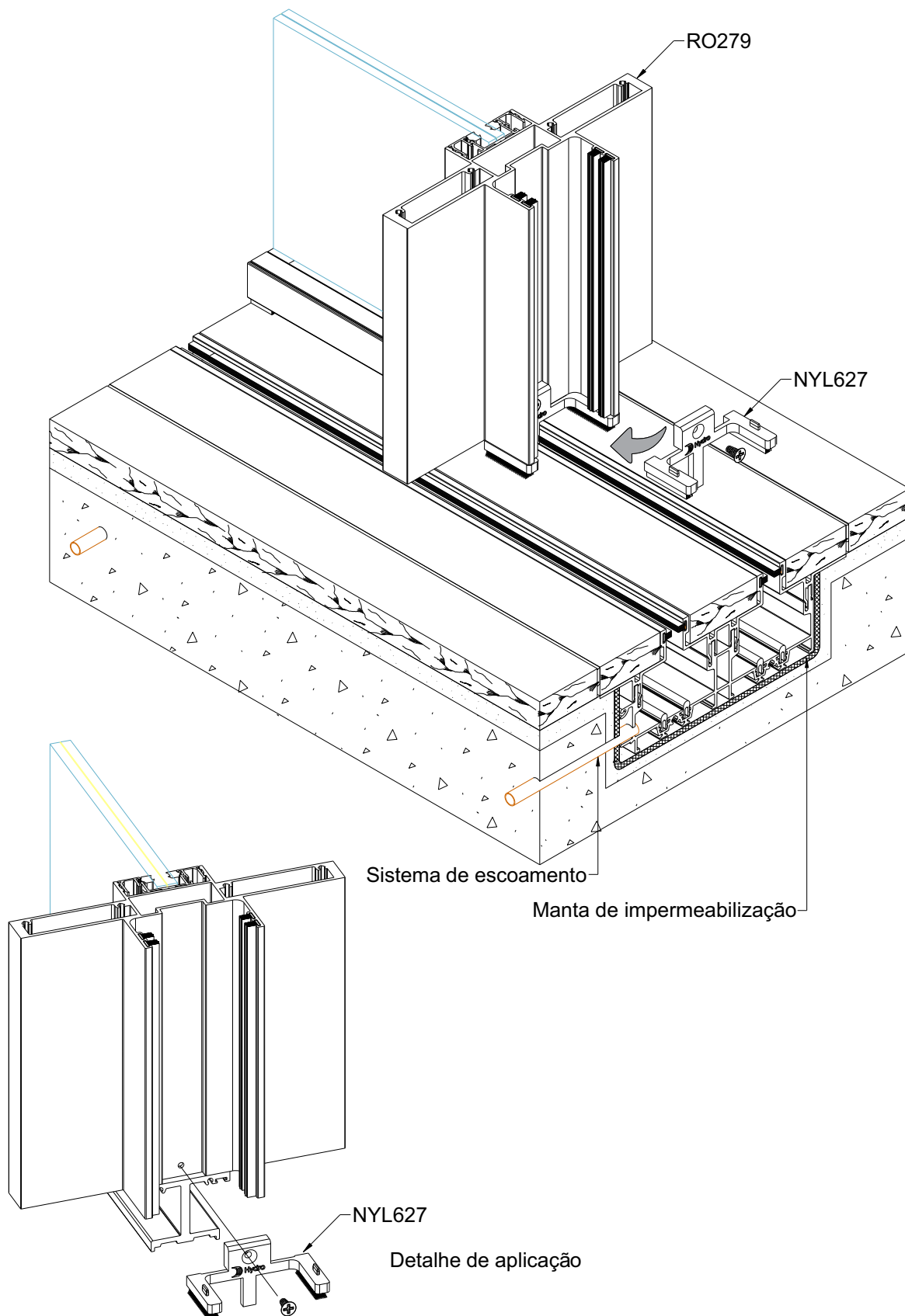

Aplicação da vedação montante canto 90° - Inferior

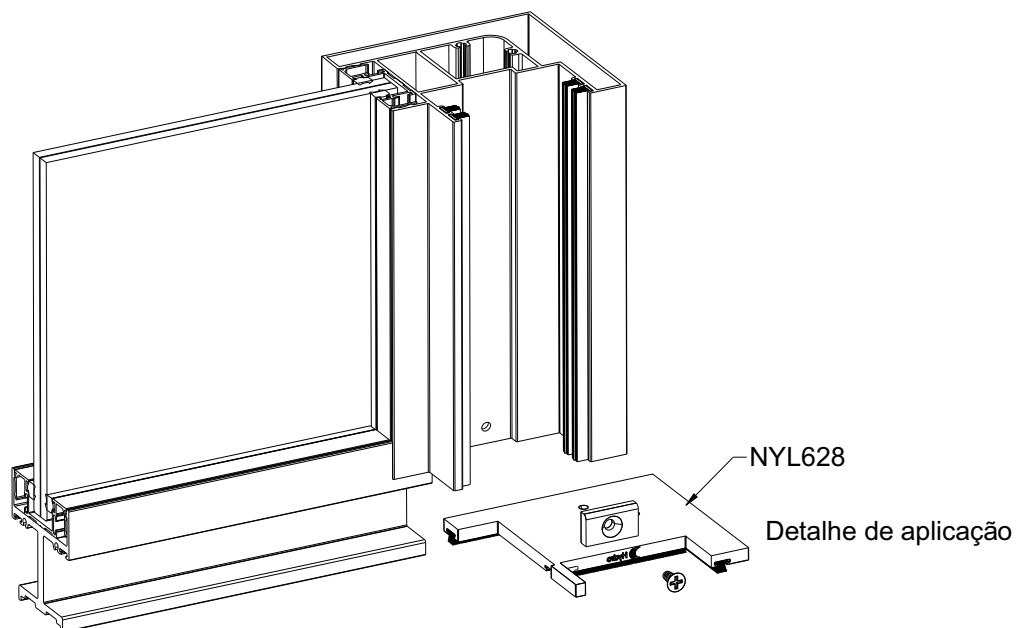
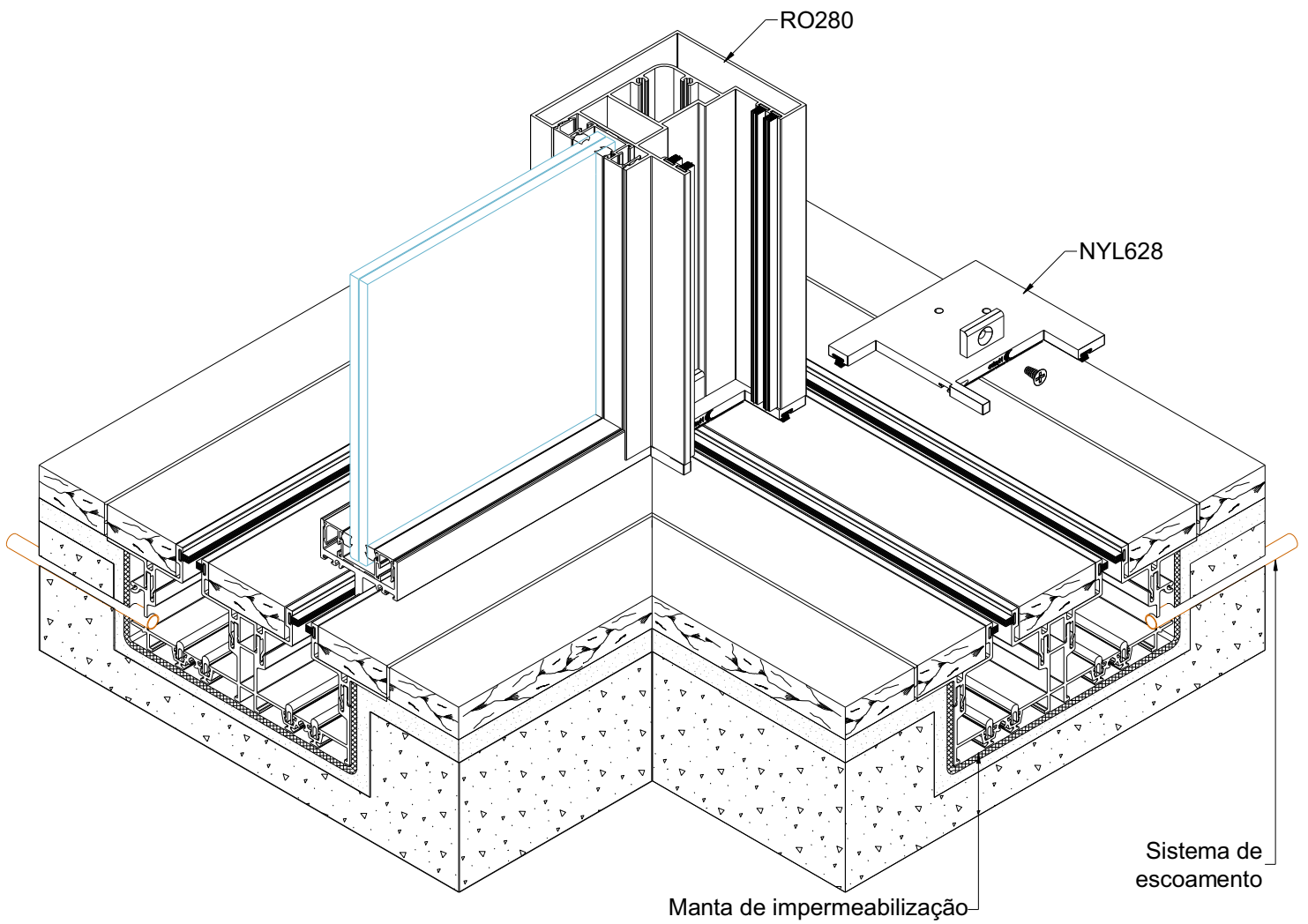

Utilização dos montantes na opção canto 90°

Detalhe aplicação dos montantes RO239 com RO280

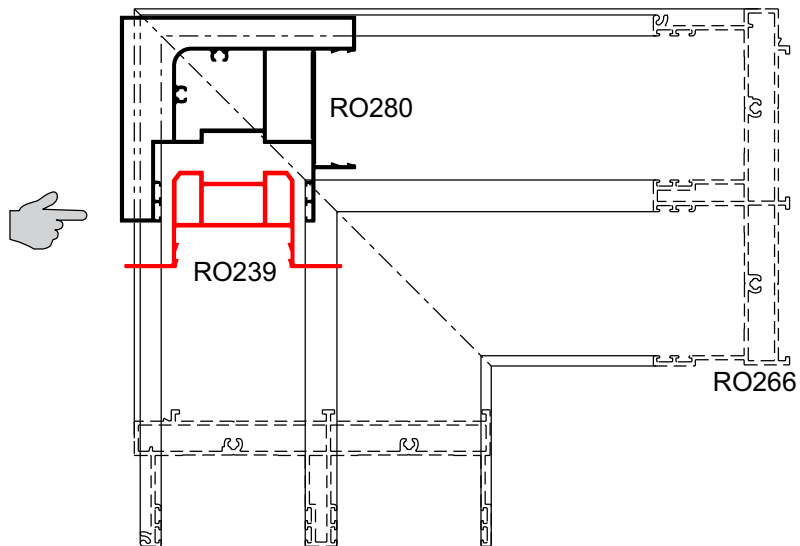

Detalhe aplicação dos montantes RO275 com RO280

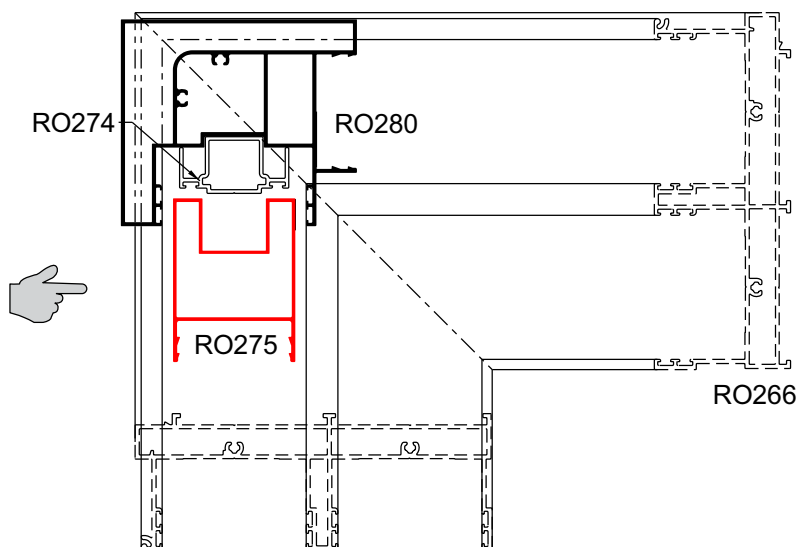

Montagem da moldura e vidro com silicone estrutural

1- Aplicar silicone estrutural no baguete em todo perímetro do vidro.

2- Após colagem e travamento dos baguetes aplicar as guarnições cunha.

3- Finalizado o processo, armazenar o quadro até cura total do silicone.

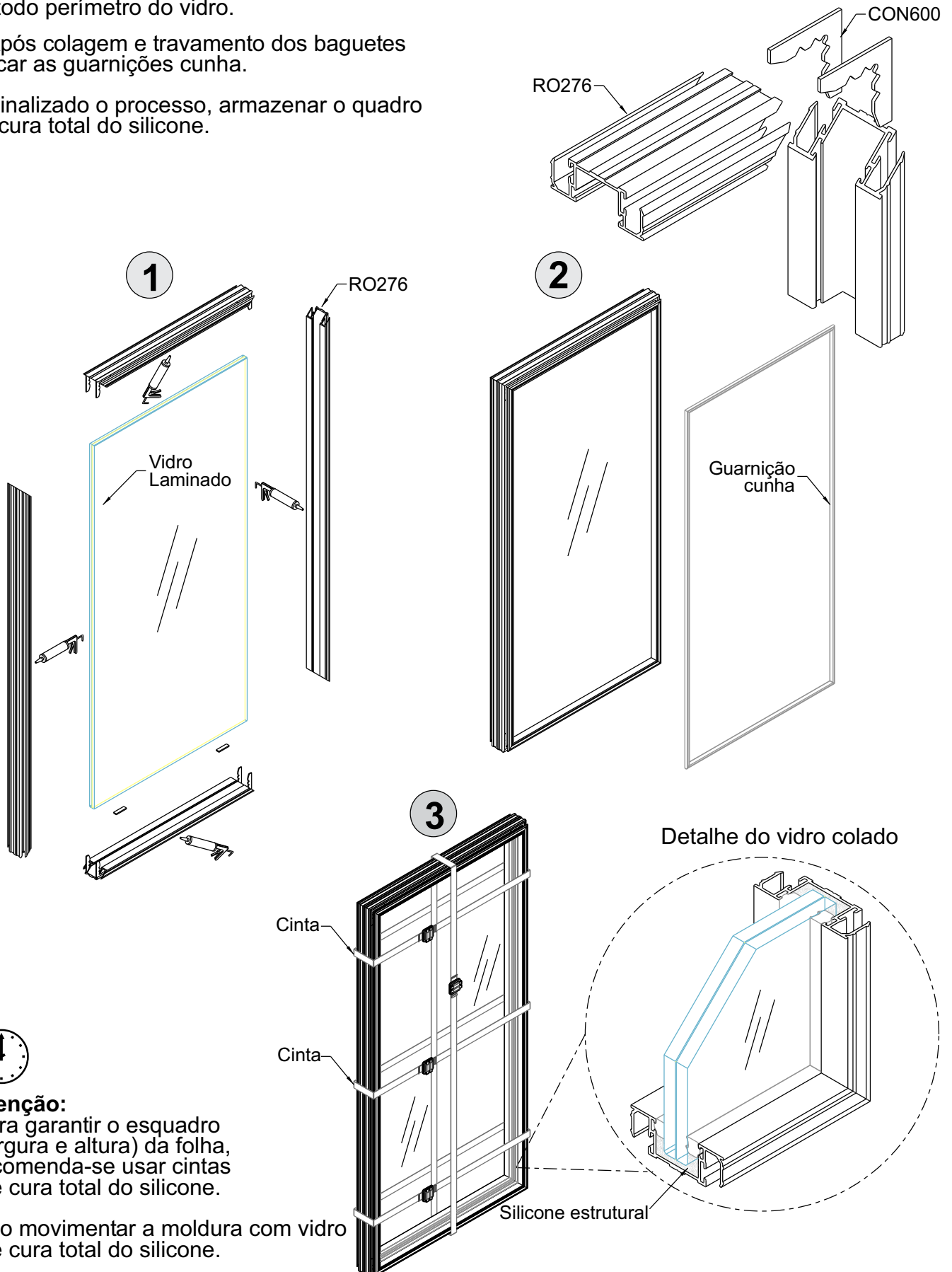

Atenção:

Para garantir o esquadro (largura e altura) da folha, recomenda-se usar cintas até cura total do silicone.

Não movimentar a moldura com vidro até cura total do silicone.

Sequência de montagem da folha com a moldura

1- Aplicar silicone de vedação nas travessas em toda extensão da moldura com vidro e fazer o encaixe entre as peças.

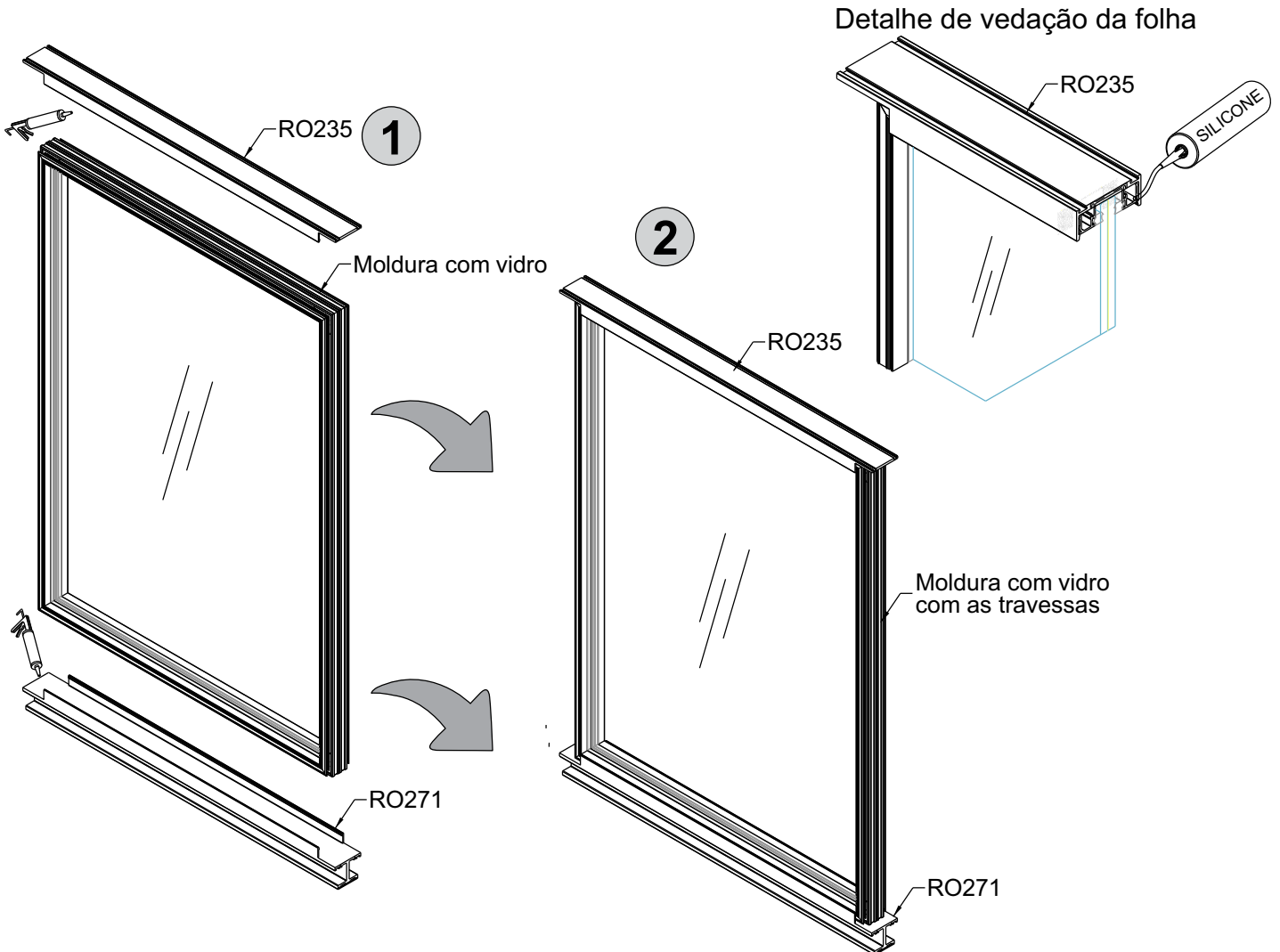

2- Posicionar as roldanas nos trilhos para receber a moldura da folha com as travessas.

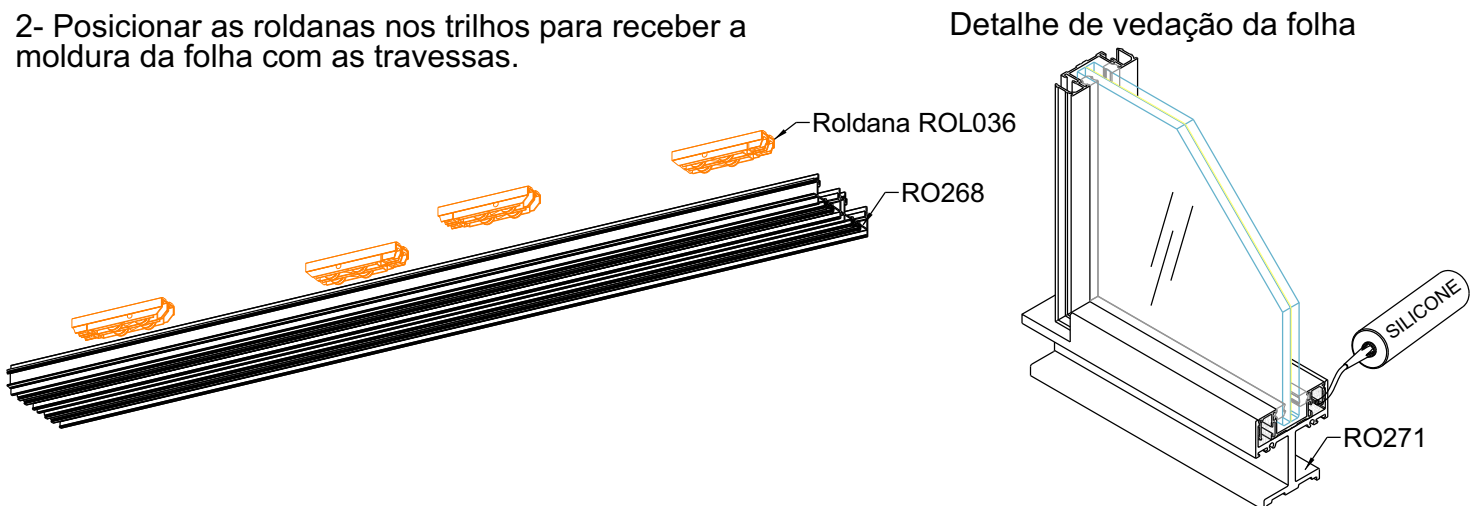

Sequência de instalação da folha nos trilhos

1- Após posicionamento das roldanas no trilho, instale a primeira folha.

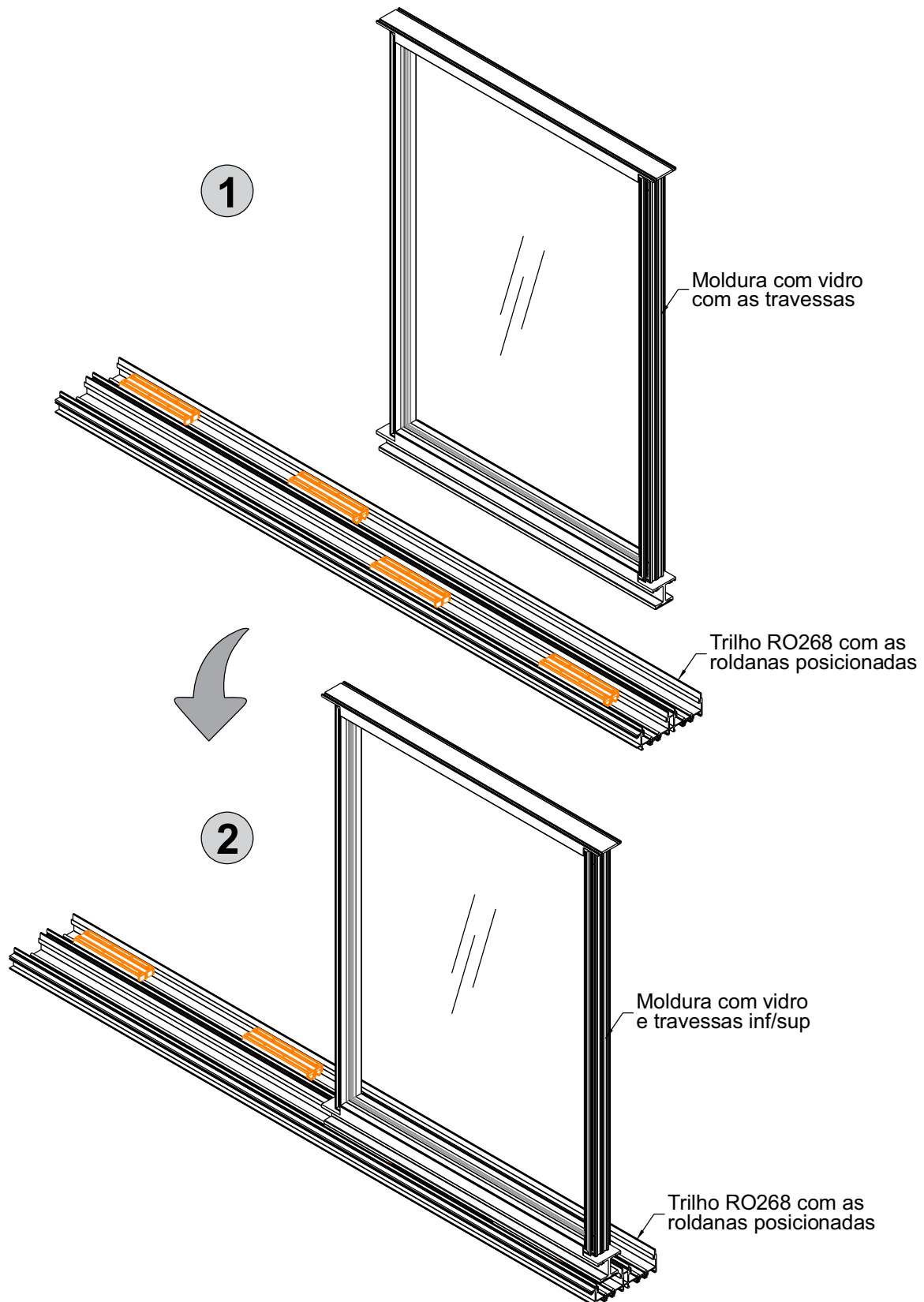

Sequência de instalação da folha nos trilhos

2- Faça as devidas regulagens e encaixe o montante mão de amigo e montante lateral.

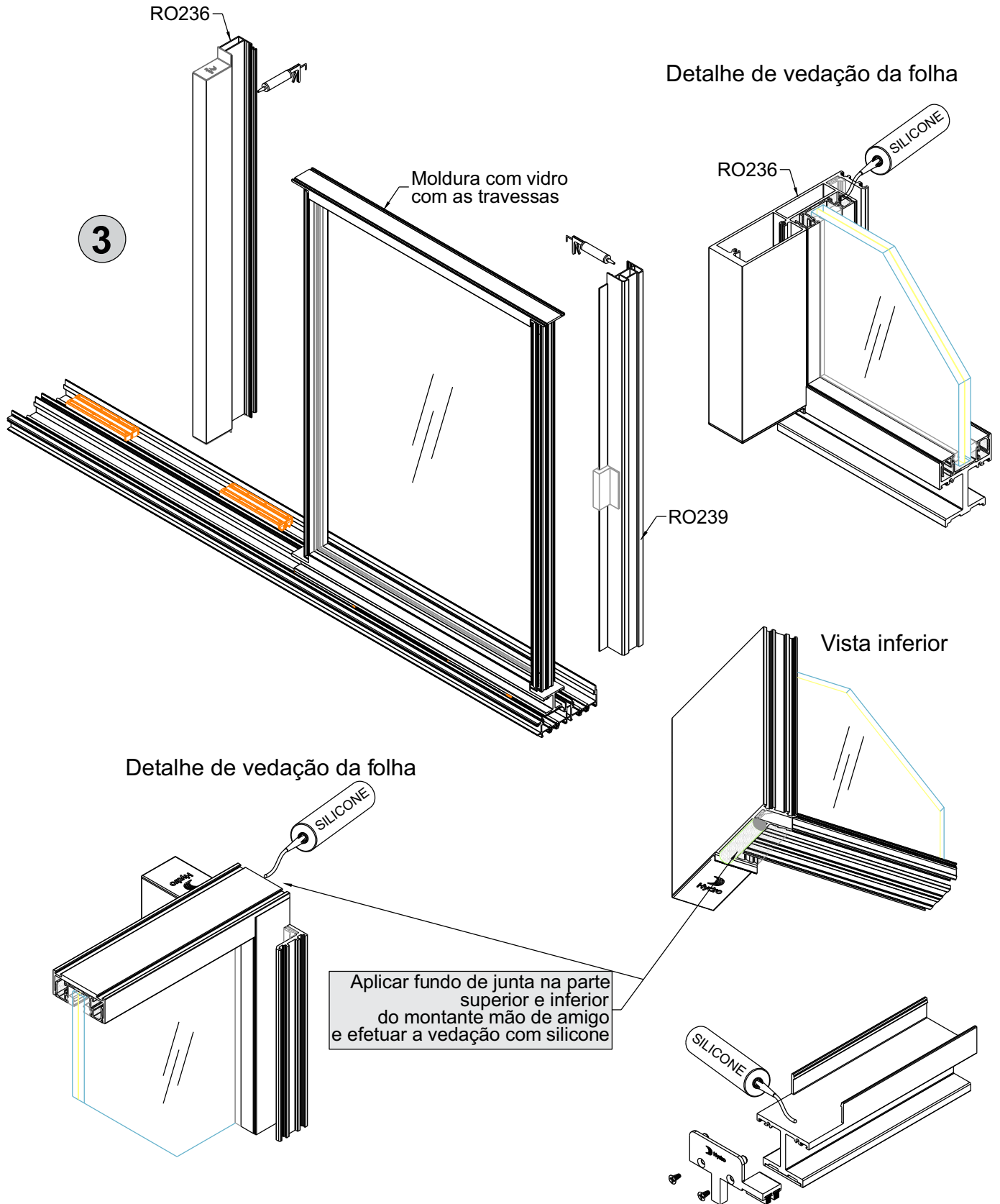

Finalização de instalação das folhas nos trilhos

Verifique se a folha está deslizando corretamente e faça a mesma sequência para a próxima folha.

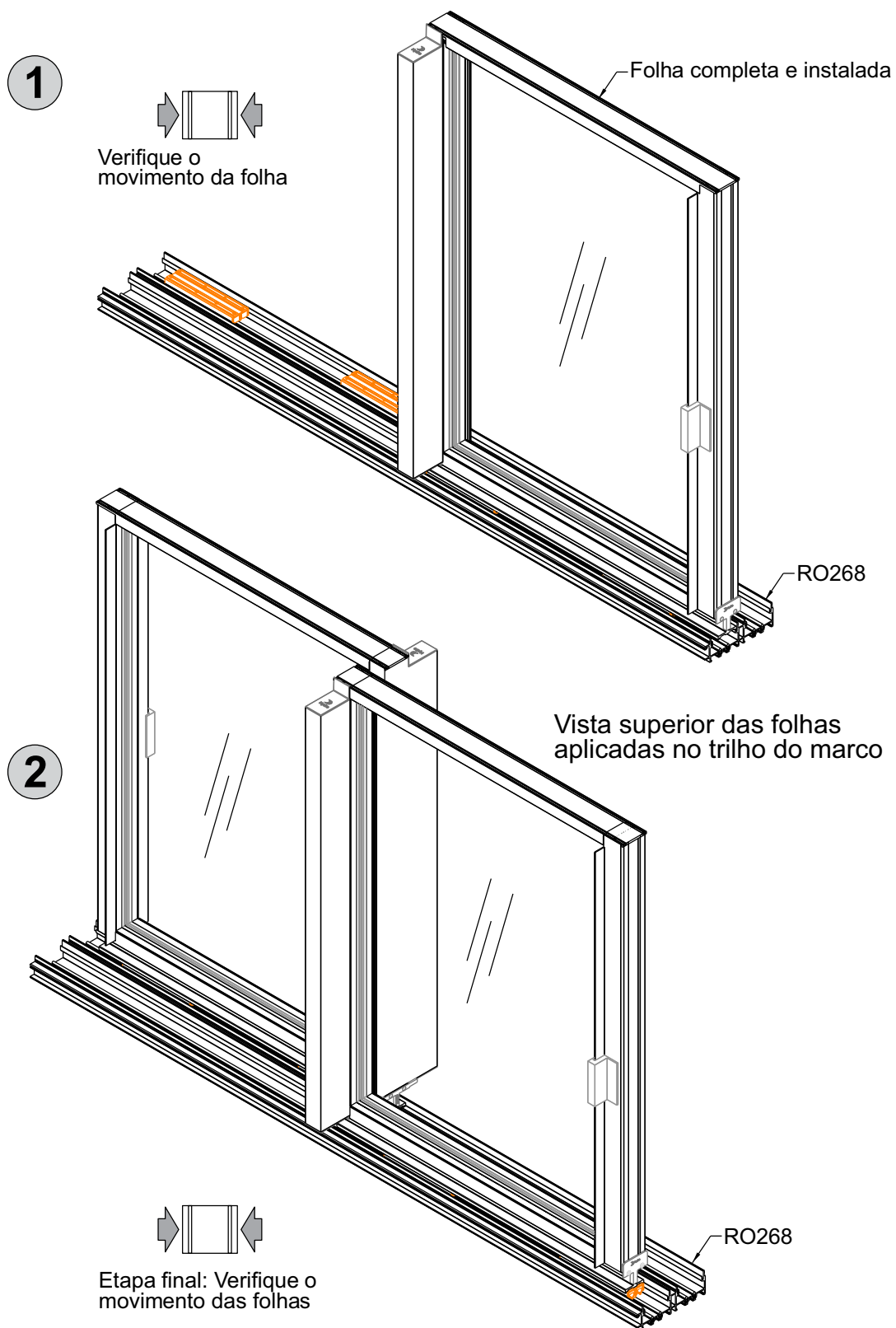



Catálogo ÚNICA MINIMALIST®
Edição 01
www.hydro.com



Hydro