

Hydro

INOVA

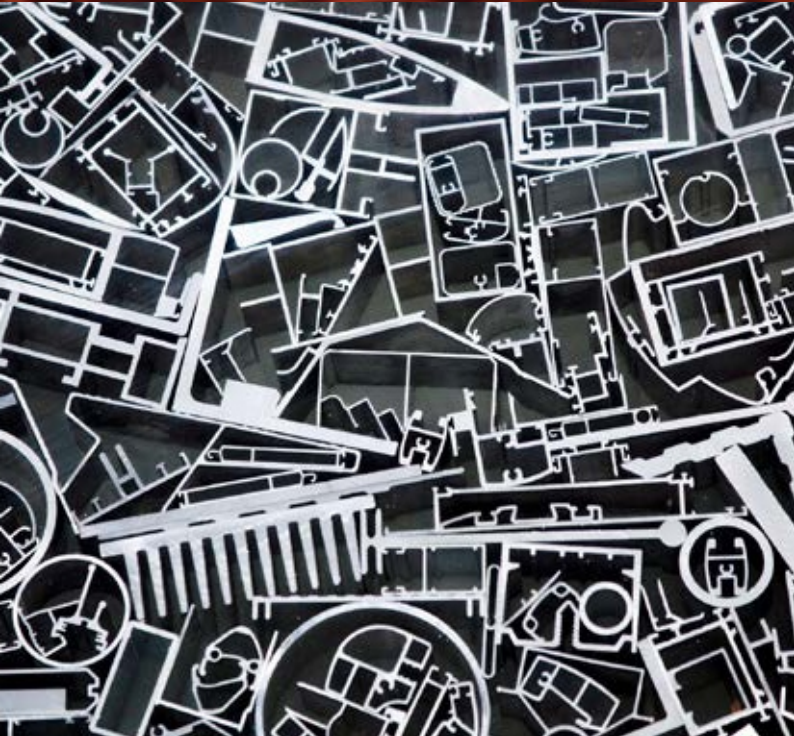



Hydro – A empresa de energia e alumínio

A Hydro é uma líder industrial que constrói negócios e parcerias para um futuro mais sustentável. Desenvolvemos indústrias que fazem a diferença para as pessoas e para a sociedade. Desde 1905, a Hydro transforma recursos naturais em produtos e negócios relevantes para as pessoas, criando um local de trabalho seguro e protegido para nossos 31.000 empregados*, em mais de 140 unidades, em 40 países. Hoje, possuímos e operamos vários negócios, além de investirmos em indústrias sustentáveis.

A Hydro, por meio de seus negócios, está presente em uma ampla gama de segmentos do mercado de alumínio, energia, reciclagem de metais, energias renováveis e baterias, oferecendo conhecimentos e competências únicas.

A Hydro está comprometida em liderar o setor na criação de um futuro mais sustentável, criando sociedades mais viáveis ao desenvolver recursos naturais em produtos e soluções de maneiras inovadoras e eficientes.

*Informação referente a data de fechamento do material.

Hydro Bauxita & Alumina

A Hydro Bauxita & Alumina inclui uma das maiores minas de bauxita do mundo e a maior refinaria de alumina fora da China, ambas no Brasil, representando dois elos importantes na cadeia de produção do nosso alumínio. Nossos mais de 4.000 empregados* trabalham nos escritórios do Brasil, na mina de Paragominas e na refinaria de alumina em Barcarena, no norte do país. Além disso, comercializamos alumina para clientes externos.

Hydro Energia

A Hydro Energia tem mais de 100 anos de experiência em energia hidrelétrica, sendo uma das três maiores operadoras de produção de energia na Noruega e empregando 200 pessoas*. Além disso, estamos envolvidos com energia eólica na Noruega e temos uma participação importante no mercado de energia na região nórdica e no Brasil.



Hydro Extrusão

A Hydro Extrusão é uma empresa líder mundial em extrusão de alumínio, com cerca de 100 unidades de produção, em 40 países, e empregando 20.000 pessoas. Por meio de uma combinação exclusiva de

experiência local, rede global e recursos de P&D incomparáveis, podemos oferecer desde perfis padronizados até desenvolvimento e fabricação avançados para a maioria das indústrias.



Portfólio Hydro

Para todos os tipos e padrões de obras.

<p>Sistemas Comerciais</p>	<p>ECO² FAÇADE</p> <p>UNIT</p> <p>CITTÀ</p> <p>ELEGANCE MIRROR</p> <p>WIND FAÇADE</p>
<p>Sistemas Residenciais</p>	<p>UNICA</p> <p>UNICA MINIMALIST</p> <p>INOVA</p> <p>PRODUTIVA25</p> <p>GOLD Slim</p> <p>NOVA GOLD</p> <p>MASTER</p>
<p>Complementos de Arquitetura</p>	<p>ESPLENDOOR</p> <p>SKYLINE</p> <p>UNIVERSAL VARANDA E GRADIL</p> <p>UNIVERSAL PORTÃO E GRADE</p> <p>UNIVERSAL BRISE</p>



INOVA

Inova

É um sistema destinado ao segmento residencial de médio padrão que traz mais qualidade e inovação à indústria da construção civil. A tecnologia para o seu desenvolvimento foi baseada em formas geométricas diferenciadas,

garantindo extrema modernidade e excelente resistência estrutural ao sistema de esquadrias. Os perfis principais de manuseio têm linhas curvas, proporcionando conforto em sua utilização.

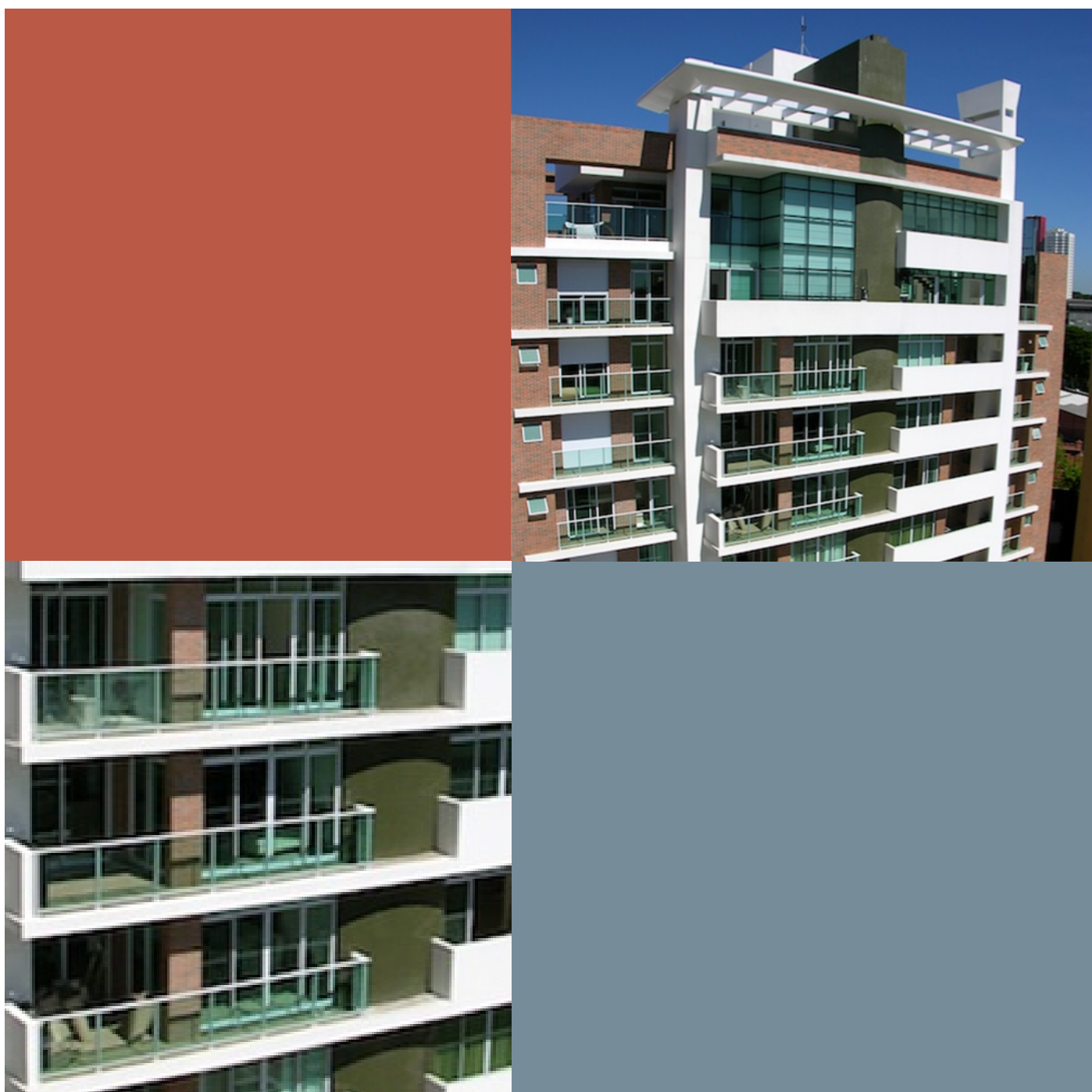

Normas	B-01 B-05
Tipologias	C-01 C-02
Diagramas	D-01 D-19
Perfis	E-01 E-42
Componentes	F-01 F-20
Usinagens	G-01 G-28
Detalhes Construtivos	H-01 H-14
Projetos de Montagem	I-01 I-46

NORMA ABNT NBR 10821-2017

A norma ABNT NBR 10821/17 estabelece os parâmetros mínimos de desempenho bde esquadrias localizadas na face externa das edificações de uso comercial ou residencial, em todo o Brasil. Esta norma abrange os seguintes pontos:

- Permeabilidade ao ar;
- Estanqueidade à água;
- Resistência às cargas uniformemente distribuídas (cargas de vento);
- Resistência às operações de manuseio

Quando falamos de resistência às cargas uniformemente distribuídas, esta norma nos traz um mapa de isopleias do Brasil, retirado da norma ABNT NBR 6123, em que encontramos a velocidade dos ventos, através da qual conseguimos calcular as forças devidas ao vento.

MAPA DE VELOCIDADE DO VENTO POR REGIÃO NO BRASIL

A velocidade do vento é o parâmetro inicial para calcularmos a pressão do vento no local desejado, além disso deve-se levar em conta, ainda, a altura do edifício, rugosidade do terreno, densidade de construções no entorno, topografia, forma geométrica do

edifício, entre outras características. Para facilitar, a NBR 10821/17 já traz a seguinte tabela, que determina as pressões de ensaio, de segurança e de água em edifícios de até 30 pavimentos ou 90 metros de altura para todas as regiões do Brasil.

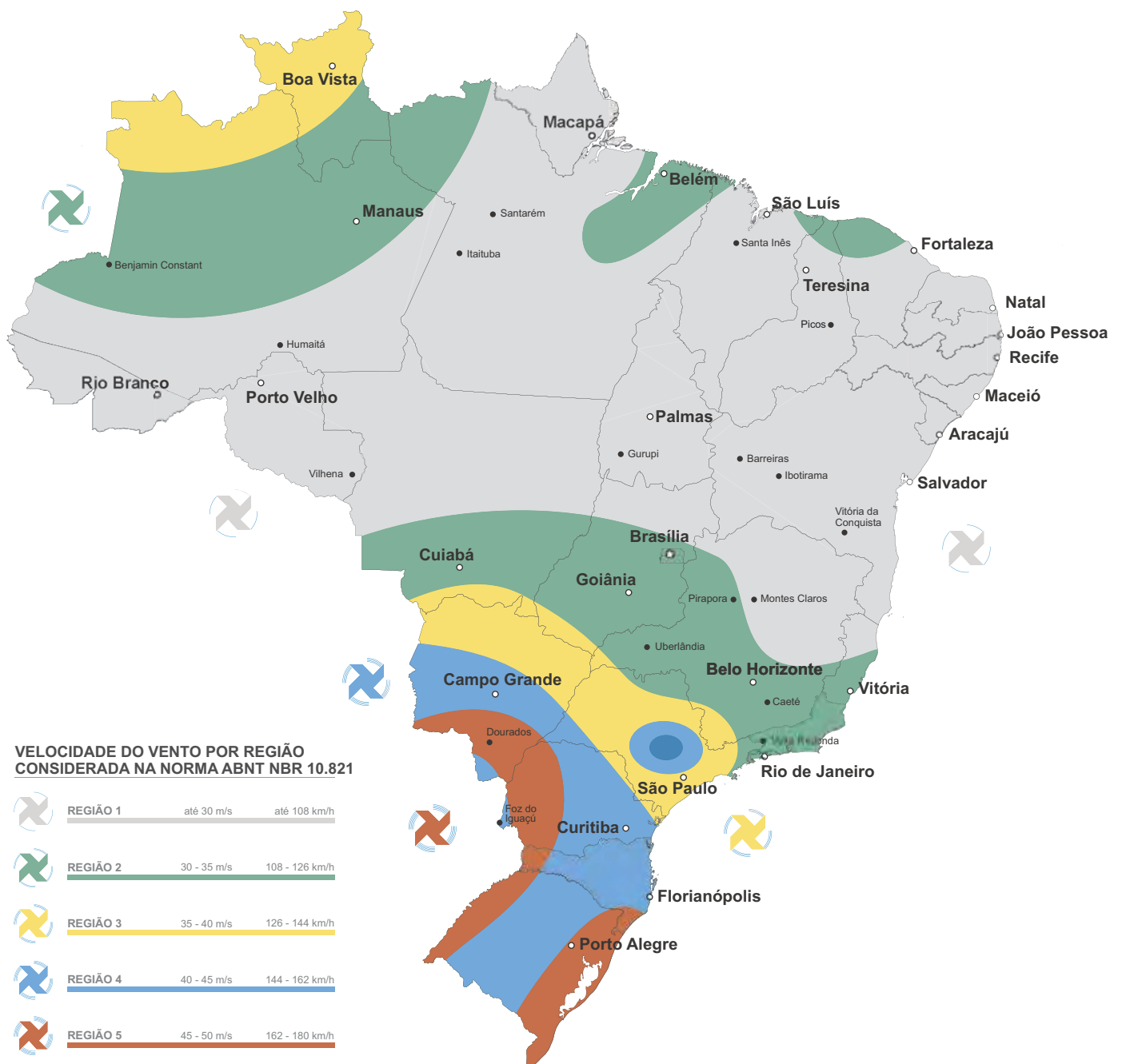

É importante destacar que esta tabela não é válida para:

- Edificações em que a esquadria não seja instalada na posição vertical;
- Edificações de formas não retangulares;
- Edificações com localização, especificação, necessidade e exigências especiais de utilização;
- Quando houver túnel de vento.

Para os três primeiros casos, as pressões devem ser calculadas de acordo com a norma NBR 6123 / 13. Caso seja encontrado um valor menor do que o que consta na tabela abaixo, deve-se prevalecer a maior pressão.

Valores de pressão do vento conforme a região do país e o número de pavimentos da edificação

Quantidade de pavimentos	Altura Máxima	Regiões do País	Pressão do ensaio Pe em (Pa) Positiva e negativa Pe = pp x 1,2	Pressão de segurança Ps em (Pa) Positiva e negativa Ps = pe x 1,5	Pressão de água Pa em (Pa) Positiva e negativa Pa = Pp x 0,2
02	6 m	I	350	520	60
		II	470	700	80
		III	610	920	100
		IV	770	1160	130
		V	950	1430	160
05	15 m	I	420	640	70
		II	580	860	100
		III	750	1130	130
		IV	950	1430	160
		V	1180	1780	200
10	30 m	I	500	750	80
		II	680	1030	110
		III	890	1340	150
		IV	1130	1700	190
		V	1400	2090	230
20	60 m	I	600	900	100
		II	815	1220	140
		III	1060	1600	180
		IV	1350	2020	220
		V	1660	2500	280
30	90 m	I	660	980	110
		II	890	1340	150
		III	1170	1750	200
		IV	1480	2210	250
		V	1820	2730	300

Começando da esquerda para a direita temos, na primeira coluna, a quantidade de pavimentos; na segunda, a altura máxima da edificação; na terceira, a região definida pelo mapa de isopletras (velocidades do vento); na quarta, a pressão de ensaio dada em Pascal; na quinta, a pressão de segurança dada em Pascal; e na sexta a pressão de água dada em Pascal.

Na quinta coluna, apresenta-se a pressão de segurança. Esta pressão foi estabelecida para verificar casos extremos que a esquadria deve suportar. Durante o ensaio, não se exige a medição da flecha provocada, mas a verificação de que não houve colapso total ou parcial de qualquer dos componentes da esquadria, incluindo o vidro.

Logo, é importante considerar o desempenho dos vidros durante o cálculo. Como colapso entende-se qualquer alteração vital no funcionamento do conjunto, sua estrutura ou componentes, que coloque em risco os usuários ou terceiros.

Para ilustrar, veja o exemplo abaixo:

Janela de correr - 2, 3 e 4 planos

Notas:

A largura do gráfico refere-se a apenas uma folha, ou seja, para obter a largura total da esquadria deve-se multiplicar a medida máxima encontrada no gráfico pela quantidade de folhas da tipologia.

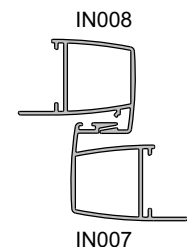
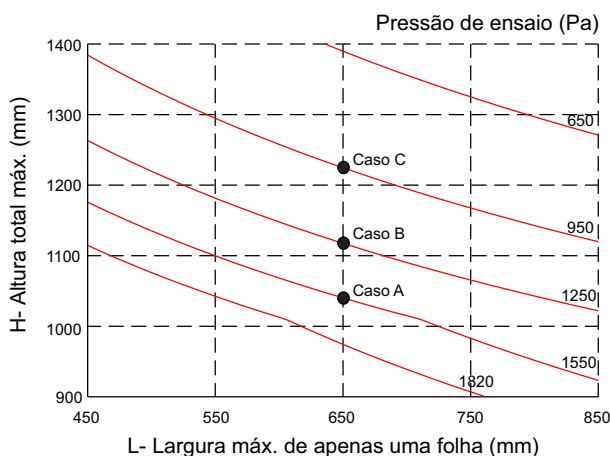
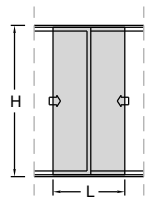

IN008	IN007
Área = 156 mm ²	Área = 163 mm ²
Jx = 16.582 mm ⁴	Jx = 20.335 mm ⁴
Wx = 1.009 mm ³	Wx = 1.160 mm ³
Jx total = 36.917 mm⁴	

Tensão admissível = 7 kg/mm² (liga 6060-T5)

Flecha admissível = H / 175

O gráfico apresenta o desempenho esperado da Linha Inova. Considera-se que os montantes das folhas são uma viga biapoada e que as curvas representam as pressões de Ensaio e de Segurança simultaneamente, sendo que o dado de entrada no gráfico será o valor de Pressão de Ensaio que consta da quarta coluna da tabela da norma.

Analise o caso de janela de 1300 mm de largura e vamos ver com qual altura e em quais regiões ela pode ser aplicada:

Caso A - Ok para 1040 mm de altura na região IV, em edifícios de até 90 metros de altura, com pressão de 1550 Pa (ou 30 pavimentos, o que for menor).

Caso B - Ok para 1120 mm de altura na região III, em edifícios de até 90 metros de altura, com pressão de 1250 Pa (ou 30 pavimentos, o que for menor).

Caso C - Ok para 1220 mm de altura na região II, em edifícios de até 90 metros de altura, com pressão de 950 Pa (ou 30 pavimentos, o que for menor).

Em resumo, diminuindo-se a pressão é possível aumentar a altura da esquadria com a mesma construção.

É importante destacar que a tabela não é válida para:

- Edifícios em que a esquadria não seja instalada na posição vertical;
- Edifícios de forma não retangular;
- Edifícios com especificações, localização, necessidades e exigências especiais de utilização.

Nestes casos, a pressão de Ensaio e de segurança devem ser calculadas de acordo com a NBR 6123 / 13, podendo contar com parâmetros obtidos em ensaio de túnel de vento. Caso encontre-se um valor menor do que consta na tabela 1, fica valendo o maior, de acordo com a NBR 10.821 / 17.

Janelas de Correr 2 e 4 folhas 2 planos

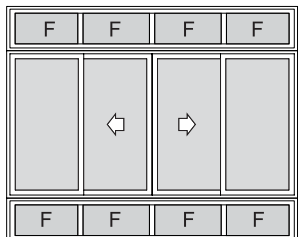
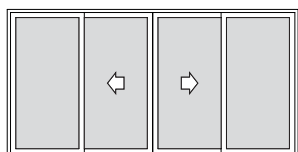
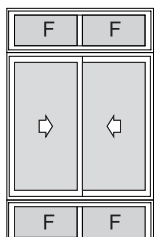
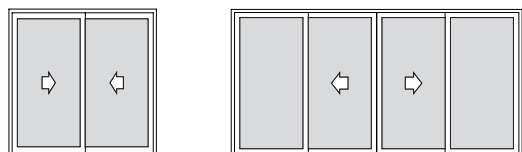

*O peitoril destas tipologias não tem a função de guarda-corpo

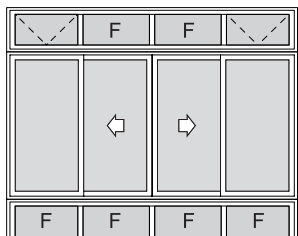
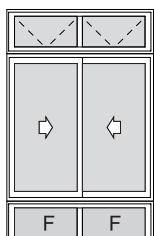

*O peitoril destas tipologias não tem a função de guarda-corpo

Portas de Correr 2 e 4 folhas 2 planos

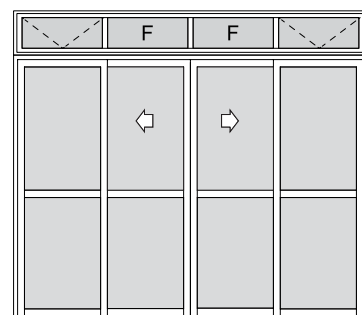
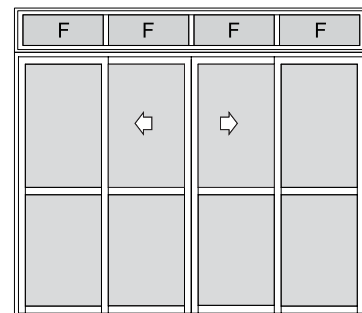
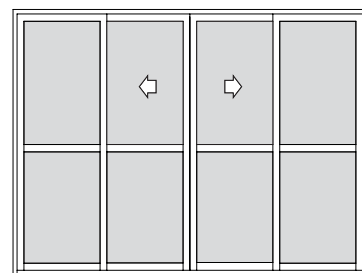
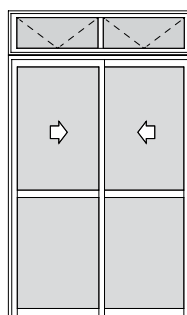
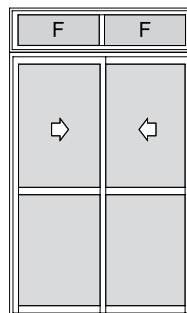
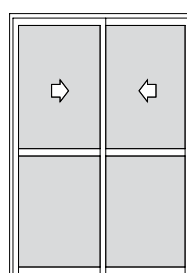

Janelas e Portas de Correr 3 e 6 Folhas

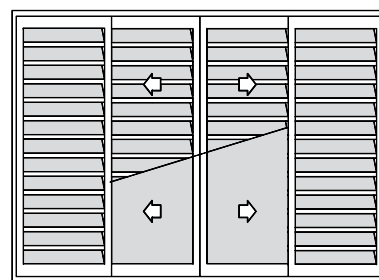
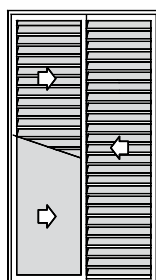
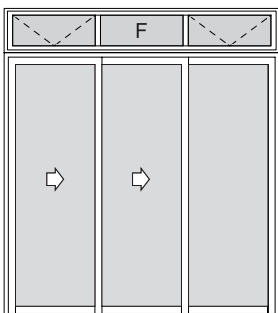
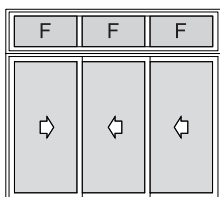
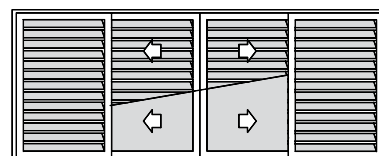
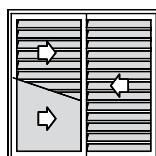
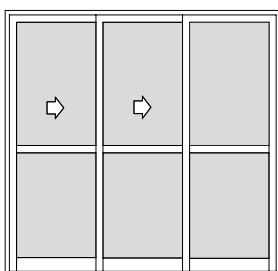
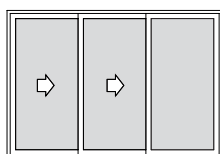

Janelas Maxim-ar 1 e múltiplas folhas

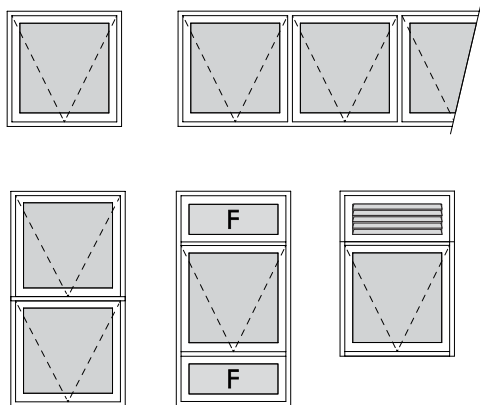

Portas de Giro 1 e 2 folhas

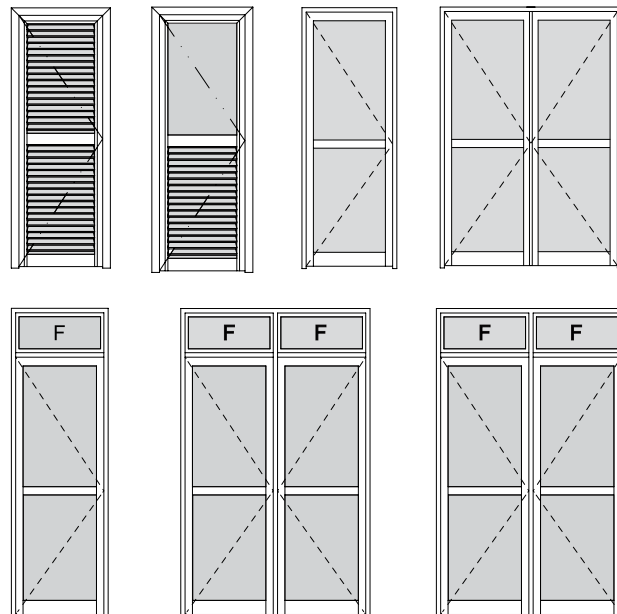

Janelas e Portas integradas

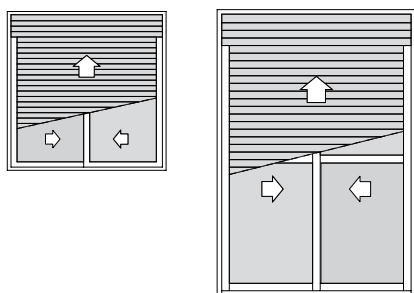

Quadros fixos



Janelas integradas com peitoril

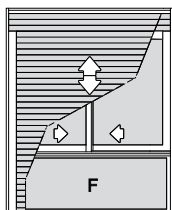

*O peitoril desta tipologia não tem a função de guarda-corpo

Janela de correr com tela mosquiteira 2 Folhas

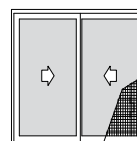

Porta Pendurada 2 Folhas

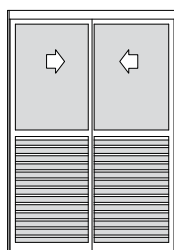

Limites por esforço de uso

Folha de Correr (Janela):
Liga 6060-T5

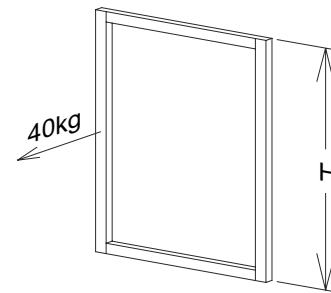

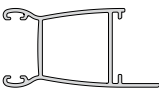
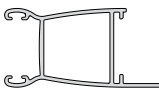
	IN006	IN006
Perfil		
Vidro	4 mm	6 mm
H máximo (Medida de folha)	1.300	1.400

Folha de correr com travessa (Porta):
Liga 6060-T5

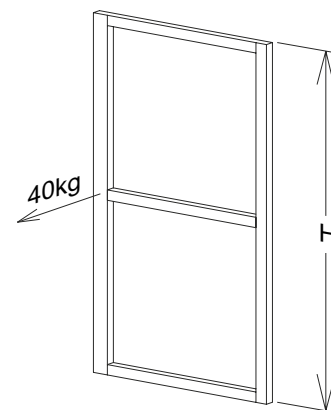

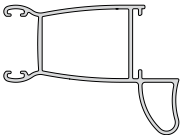
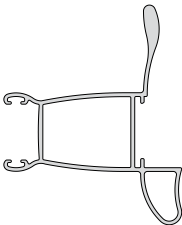
	IN011	IN079
Perfil		
Vidro	6 mm	6 mm
H máximo (Medida de folha)	2.300	2.500

Janela de correr - 2, 3 e 4 planos

Notas:

A largura do gráfico refere-se a apenas uma folha, ou seja, para obter a largura total da esquadria deve-se multiplicar a medida máxima encontrada no gráfico pela quantidade de folhas da tipologia.

Verificar qual montante lateral é compatível com a altura da folha. Vide página D-01.

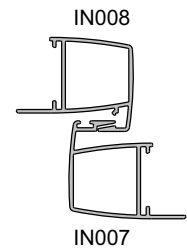
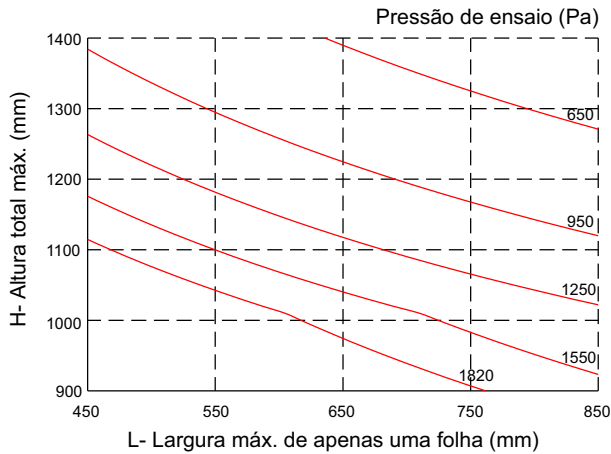
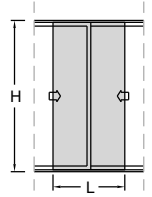

IN008	IN007
Área = 156 mm ²	Área = 163 mm ²
Jx = 16.582 mm ⁴	Jx = 20.335 mm ⁴
Wx = 1.009 mm ³	Wx = 1.160 mm ³
Jx total = 36.917 mm⁴	

Tensão admissível = 7 kg/mm² (liga 6060-T5)

Flecha admissível = H / 175

Janela de correr - 2, 3 e 4 planos

Notas:

A largura do gráfico refere-se a apenas uma folha, ou seja, para obter a largura total da esquadria deve-se multiplicar a medida máxima encontrada no gráfico pela quantidade de folhas da tipologia.

Verificar qual montante lateral é compatível com a altura da folha. Vide página D-01.

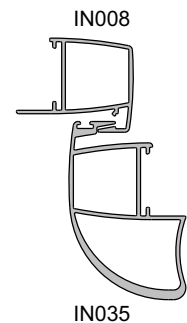
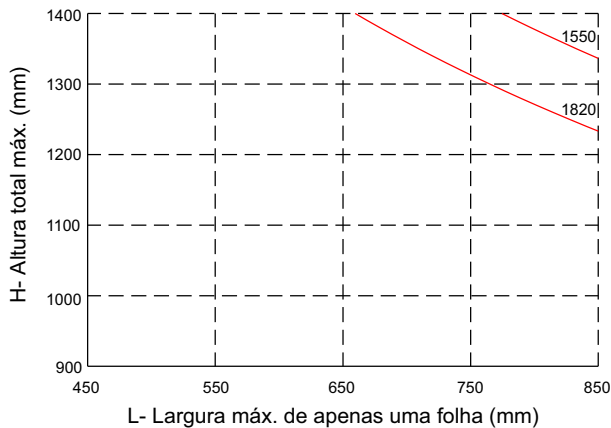
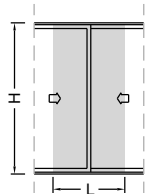

IN008	IN035
Área = 156 mm ²	Área = 346 mm ²
Jx = 16.582 mm ⁴	Jx = 124.274 mm ⁴
Wx = 1.009 mm ³	Wx = 3.892 mm ³
Jx total = 140.856 mm⁴	

Tensão admissível = 7 kg/mm² (liga 6060-T5)

Flecha admissível = H / 175

Janela de correr - 2, 3 e 4 planos com encontro central

Notas:

A largura do gráfico refere-se a apenas uma folha, ou seja, para obter a largura total da esquadria deve-se multiplicar a medida máxima encontrada no gráfico pela quantidade de folhas da tipologia.

Verificar qual montante lateral é compatível com a altura da folha. Vide página D-01.

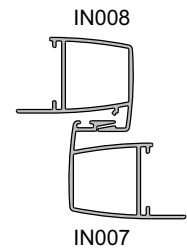
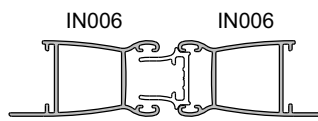
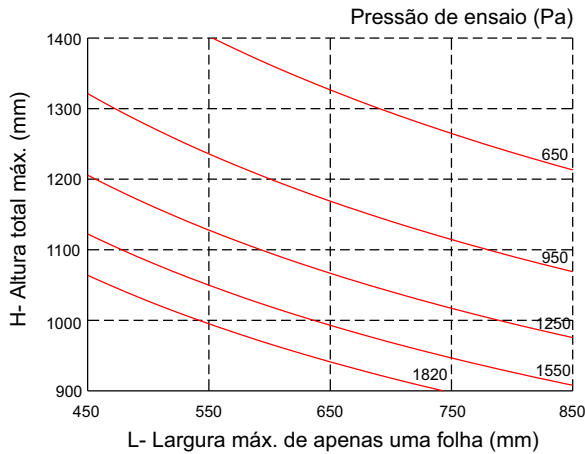
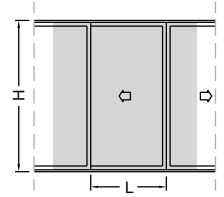

IN006	IN006
Área = 169 mm ²	Área = 169 mm ²
Jx = 16.052 mm ⁴	Jx = 16.052 mm ⁴
Wx = 1.195 mm ³	Wx = 1.195 mm ³
Jx total = 32.104 mm⁴	

IN008	IN007
Área = 156 mm ²	Área = 163 mm ²
Jx = 16.582 mm ⁴	Jx = 20.335 mm ⁴
Wx = 1.009 mm ³	Wx = 1.160 mm ³
Jx total = 36.917 mm⁴	

Tensão admissível = 7 kg/mm² (liga 6060-T5)

Flecha admissível = H / 175

Janela de correr - 2, 3 e 4 planos com encontro central

Notas:

A largura do gráfico refere-se a apenas uma folha, ou seja, para obter a largura total da esquadria deve-se multiplicar a medida máxima encontrada no gráfico pela quantidade de folhas da tipologia.

Verificar qual montante lateral é compatível com a altura da folha. Vide página D-01.

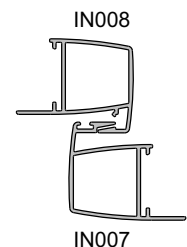
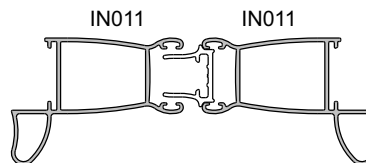
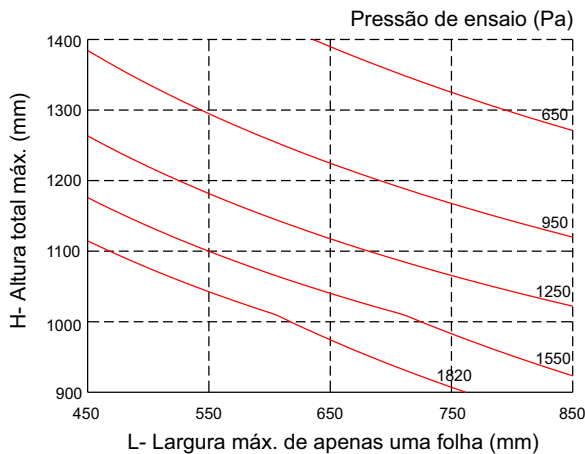
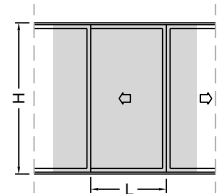

IN011	IN011
Área = 235 mm ²	Área = 235 mm ²
Jx = 35.462 mm ⁴	Jx = 35.462 mm ⁴
Wx = 1.433 mm ³	Wx = 1.433 mm ³
Jx total = 70.924 mm⁴	

IN008	IN007
Área = 156 mm ²	Área = 163 mm ²
Jx = 16.582 mm ⁴	Jx = 20.335 mm ⁴
Wx = 1.009 mm ³	Wx = 1.160 mm ³
Jx total = 36.917 mm⁴	

Tensão admissível = 7 kg/mm² (liga 6060-T5)

Flecha admissível = H / 175

Janela de correr - 2, 3 e 4 planos com encontro central

Notas:

A largura do gráfico refere-se a apenas uma folha, ou seja, para obter a largura total da esquadria deve-se multiplicar a medida máxima encontrada no gráfico pela quantidade de folhas da tipologia.

Verificar qual montante lateral é compatível com a altura da folha. Vide página D-01.

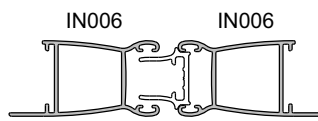
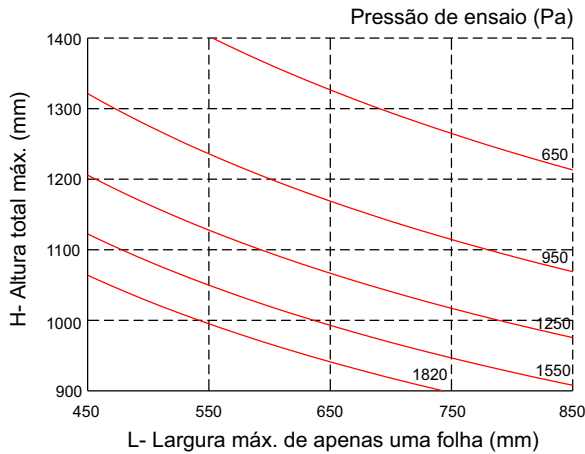
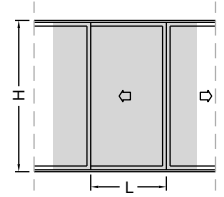

IN006	IN006
Área = 169 mm ²	Área = 169 mm ²
Jx = 16.052 mm ⁴	Jx = 16.052 mm ⁴
Wx = 1.195 mm ³	Wx = 1.195 mm ³
Jx total = 32.104 mm⁴	

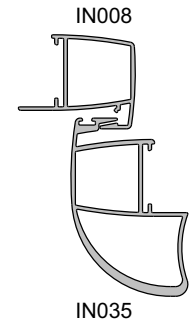

IN008	IN035
Área = 156 mm ²	Área = 346 mm ²
Jx = 16.582 mm ⁴	Jx = 124.274 mm ⁴
Wx = 1.009 mm ³	Wx = 3.892 mm ³
Jx total = 140.856 mm⁴	

Tensão admissível = 7 kg/mm² (liga 6060-T5)

Flecha admissível = H / 175

Janela de correr - 2, 3 e 4 planos com encontro central

Notas:

A largura do gráfico refere-se a apenas uma folha, ou seja, para obter a largura total da esquadria deve-se multiplicar a medida máxima encontrada no gráfico pela quantidade de folhas da tipologia.

Verificar qual montante lateral é compatível com a altura da folha. Vide página D-01.

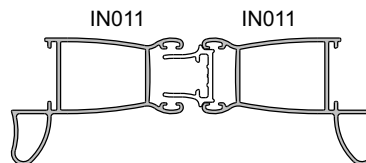
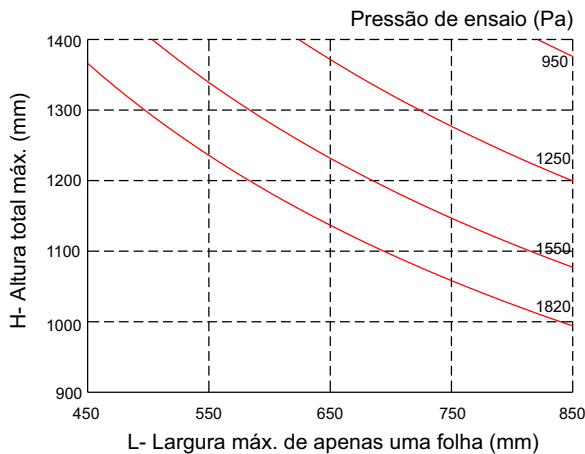
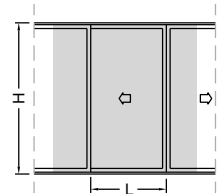

IN011	IN011
Área = 235 mm ²	Área = 235 mm ²
Jx = 35.462 mm ⁴	Jx = 35.462 mm ⁴
Wx = 1.433 mm ³	Wx = 1.433 mm ³
Jx total = 70.924 mm⁴	

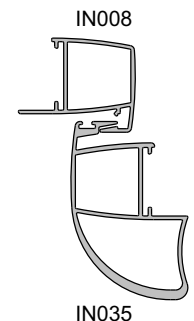

IN008	IN035
Área = 156 mm ²	Área = 346 mm ²
Jx = 16.582 mm ⁴	Jx = 124.274 mm ⁴
Wx = 1.009 mm ³	Wx = 3.892 mm ³
Jx total = 140.856 mm⁴	

Tensão admissível = 7 kg/mm² (liga 6060-T5)

Flecha admissível = H / 175

Janela de correr - 2, 3 e 4 planos com encontro central

Notas:

A largura do gráfico refere-se a apenas uma folha, ou seja, para obter a largura total da esquadria deve-se multiplicar a medida máxima encontrada no gráfico pela quantidade de folhas da tipologia.

Verificar qual montante lateral é compatível com a altura da folha. Vide página D-01.

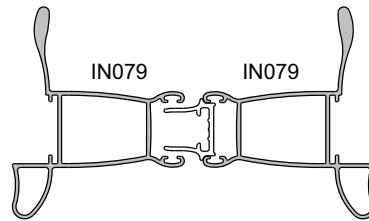
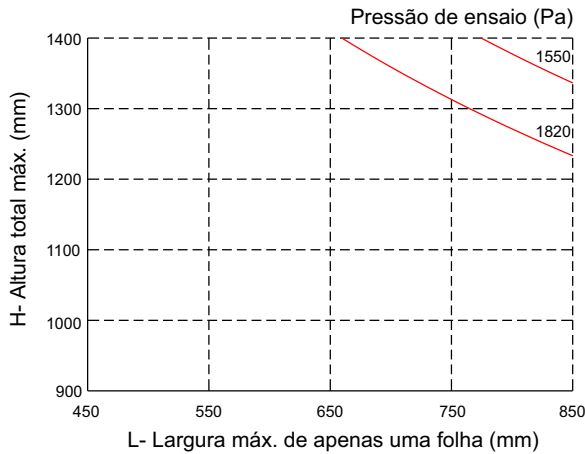
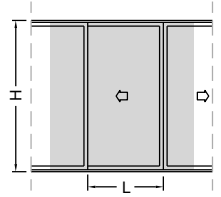

IN079	IN079
Área = 311 mm ²	Área = 311 mm ²
Jx = 107.286 mm ⁴	Jx = 107.286 mm ⁴
Wx = 2.888 mm ³	Wx = 2.888 mm ³
Jx total = 214.572 mm⁴	

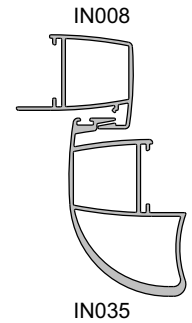

IN008	IN035
Área = 156 mm ²	Área = 346 mm ²
Jx = 16.582 mm ⁴	Jx = 124.274 mm ⁴
Wx = 1.009 mm ³	Wx = 3.892 mm ³
Jx total = 140.856 mm⁴	

Tensão admissível = 7 kg/mm² (liga 6060-T5)

Flecha admissível = H / 175

Janela de correr - 3 planos (1 folha com vidro e 2 com veneziana)

Notas:

A largura do gráfico refere-se a apenas uma folha, ou seja, para obter a largura total da esquadria deve-se multiplicar a medida máxima encontrada no gráfico pela quantidade de folhas da tipologia.

Verificar qual montante lateral é compatível com a altura da folha. Vide página D-01.

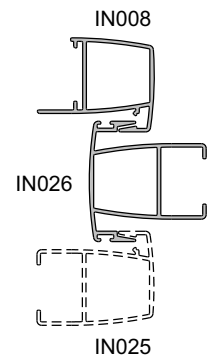
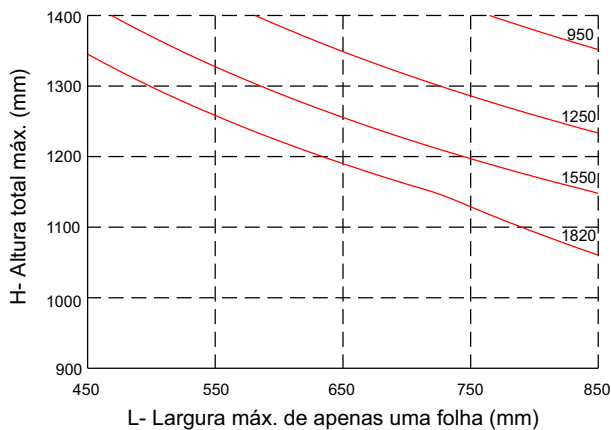
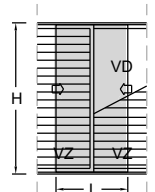

IN008	IN026
Área = 156 mm ²	Área = 210 mm ²
Jx = 16.582 mm ⁴	Jx = 48.317 mm ⁴
Wx = 1.009 mm ³	Wx = 2.428 mm ³
Jx total = 64.899 mm⁴	

Tensão admissível = 7 kg/mm² (liga 6060-T5)

Flecha admissível = H / 175

Janela de correr - 2, 3 e 4 planos

Notas:

A largura do gráfico refere-se a apenas uma folha, ou seja, para obter a largura total da esquadria deve-se multiplicar a medida máxima encontrada no gráfico pela quantidade de folhas da tipologia.

Verificar qual montante lateral é compatível com a altura da folha. Vide página D-01.

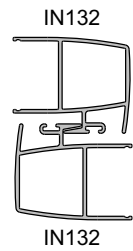
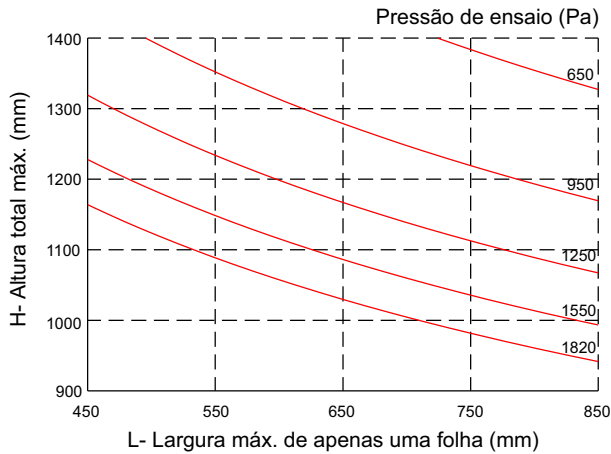
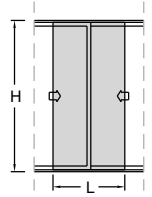

IN132	IN132
Área = 176 mm ²	Área = 176 mm ²
Jx = 21.017 mm ⁴	Jx = 21.017 mm ⁴
Wx = 1.309 mm ³	Wx = 1.309 mm ³
Jx total = 42.034 mm⁴	

Tensão admissível = 7 kg/mm² (liga 6060-T5)

Flecha admissível = H / 175

Janela de correr - 2, 3 e 4 planos com encontro central

Notas:

A largura do gráfico refere-se a apenas uma folha, ou seja, para obter a largura total da esquadria deve-se multiplicar a medida máxima encontrada no gráfico pela quantidade de folhas da tipologia.

Verificar qual montante lateral é compatível com a altura da folha. Vide página D-01.

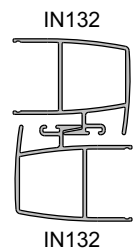
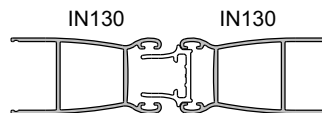
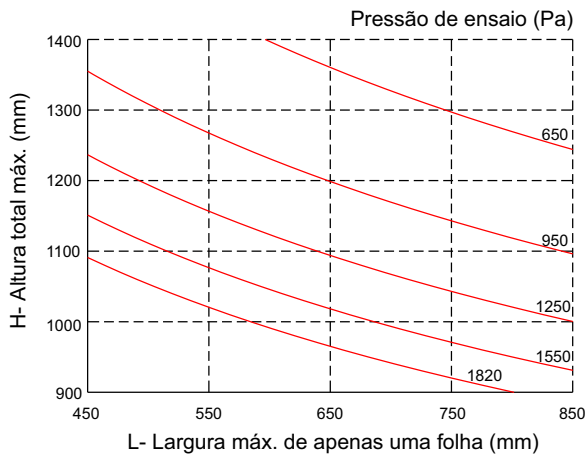
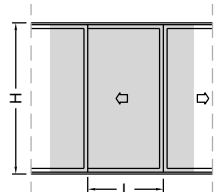

IN130	IN130
Área = 176 mm ²	Área = 176 mm ²
Jx = 17.310 mm ⁴	Jx = 17.310 mm ⁴
Wx = 1.384 mm ³	Wx = 1.384 mm ³
Jx total = 34.620 mm⁴	

IN132	IN132
Área = 176 mm ²	Área = 176 mm ²
Jx = 21.017 mm ⁴	Jx = 21.017 mm ⁴
Wx = 1.309 mm ³	Wx = 1.309 mm ³
Jx total = 42.034 mm⁴	

Tensão admissível = 7 kg/mm² (liga 6060-T5)

Flecha admissível = H / 175

Janela de correr - 2, 3 e 4 planos com encontro central

Notas:

A largura do gráfico refere-se a apenas uma folha, ou seja, para obter a largura total da esquadria deve-se multiplicar a medida máxima encontrada no gráfico pela quantidade de folhas da tipologia.

Verificar qual montante lateral é compatível com a altura da folha. Vide página D-01.

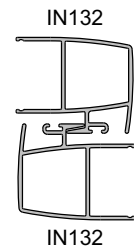
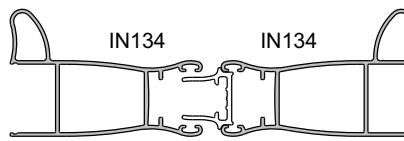
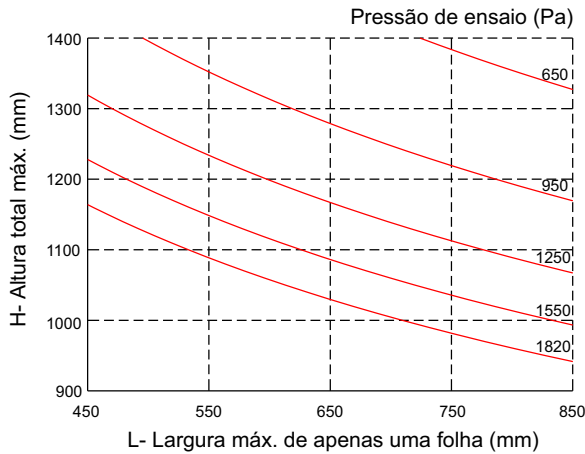
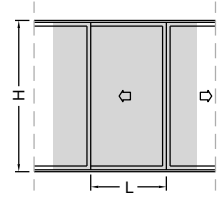

IN134	IN134
Área = 263 mm ²	Área = 263 mm ²
Jx = 40.300 mm ⁴	Jx = 40.300 mm ⁴
Wx = 1.559 mm ³	Wx = 1.559 mm ³
Jx total = 80.600 mm⁴	

IN132	IN132
Área = 176 mm ²	Área = 176 mm ²
Jx = 21.017 mm ⁴	Jx = 21.017 mm ⁴
Wx = 1.309 mm ³	Wx = 1.309 mm ³
Jx total = 42.034 mm⁴	

Tensão admissível = 7 kg/mm² (liga 6060-T5)

Flecha admissível = H / 175

Porta de correr - 2, 3 e 4 planos

Notas:

A largura do gráfico refere-se a apenas uma folha, ou seja, para obter a largura total da esquadria deve-se multiplicar a medida máxima encontrada no gráfico pela quantidade de folhas da tipologia.

Verificar qual montante lateral é compatível com a altura da folha. Vide página D-01.

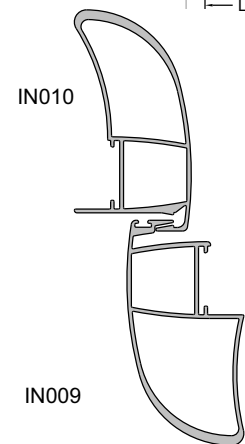
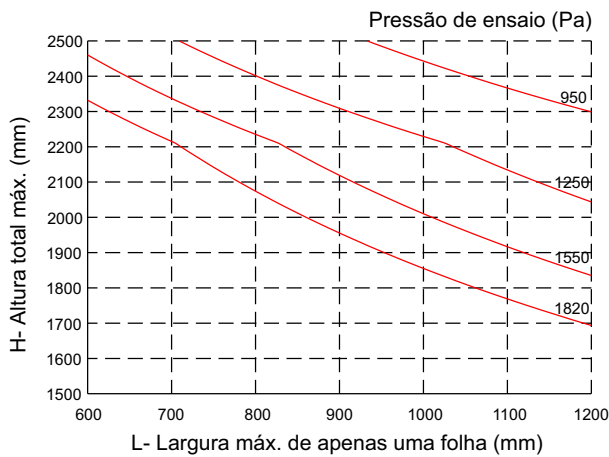
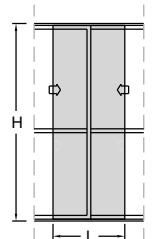

IN010	IN009
Área = 373 mm ²	Área = 376 mm ²
Jx = 226.900 mm ⁴	Jx = 223.864 mm ⁴
Wx = 6.101 mm ³	Wx = 5.832 mm ³
Jx total = 450.764 mm⁴	

Tensão admissível = 7 kg/mm² (liga 6060-T5)

Flecha admissível = H / 175

Porta de correr - 2, 3 e 4 planos

Notas:

A largura do gráfico refere-se a apenas uma folha, ou seja, para obter a largura total da esquadria deve-se multiplicar a medida máxima encontrada no gráfico pela quantidade de folhas da tipologia.

Verificar qual montante lateral é compatível com a altura da folha. Vide página D-01.

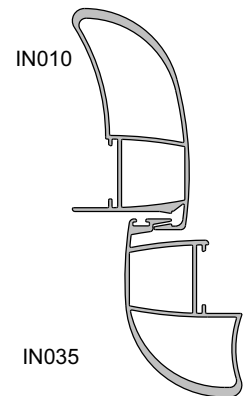
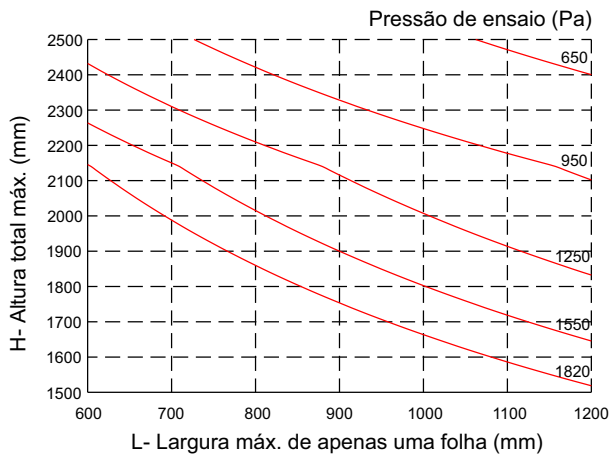
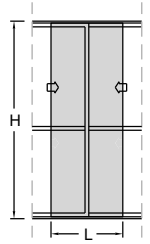

IN010	IN035
Área = 373 mm ²	Área = 346 mm ²
Jx = 226.900 mm ⁴	Jx = 124.274 mm ⁴
Wx = 6.101 mm ³	Wx = 3.892 mm ³
Jx total = 351.174 mm⁴	

Tensão admissível = 7 kg/mm² (liga 6060-T5)

Flecha admissível = H / 175

Porta de correr - 2 e 3 planos com encontro central

Notas:

A largura do gráfico refere-se a apenas uma folha, ou seja, para obter a largura total da esquadria deve-se multiplicar a medida máxima encontrada no gráfico pela quantidade de folhas da tipologia.

Verificar qual montante lateral é compatível com a altura da folha. Vide página D-01.

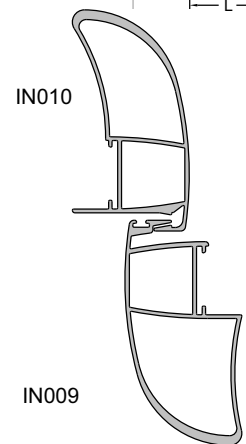
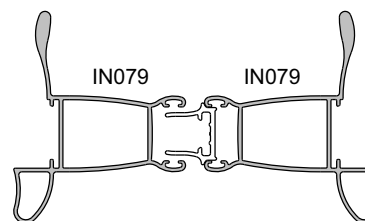
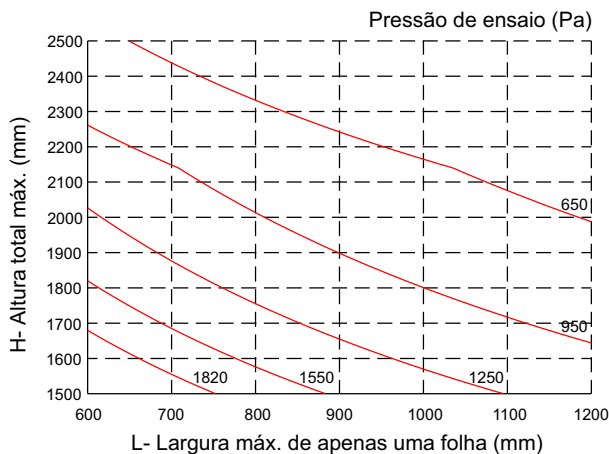
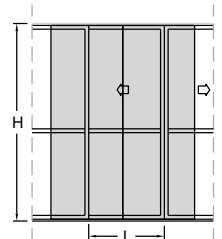

IN079	IN079
Área = 311 mm ²	Área = 311 mm ²
Jx = 107.286 mm ⁴	Jx = 107.286 mm ⁴
Wx = 2.888 mm ³	Wx = 2.888 mm ³
Jx total = 214.572 mm⁴	

IN010	IN009
Área = 373 mm ²	Área = 376 mm ²
Jx = 226.900 mm ⁴	Jx = 223.864 mm ⁴
Wx = 6.101 mm ³	Wx = 5.832 mm ³
Jx total = 450.764 mm⁴	

Tensão admissível = 7 kg/mm² (liga 6060-T5)

Flecha admissível = H / 175

Porta de correr - 2, 3 e 4 planos com encontro central

Notas:

A largura do gráfico refere-se a apenas uma folha, ou seja, para obter a largura total da esquadria deve-se multiplicar a medida máxima encontrada no gráfico pela quantidade de folhas da tipologia.

Verificar qual montante lateral é compatível com a altura da folha. Vide página D-01.

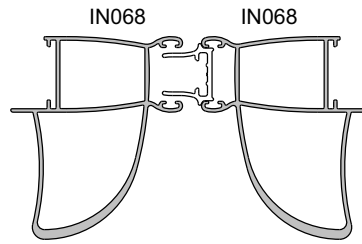
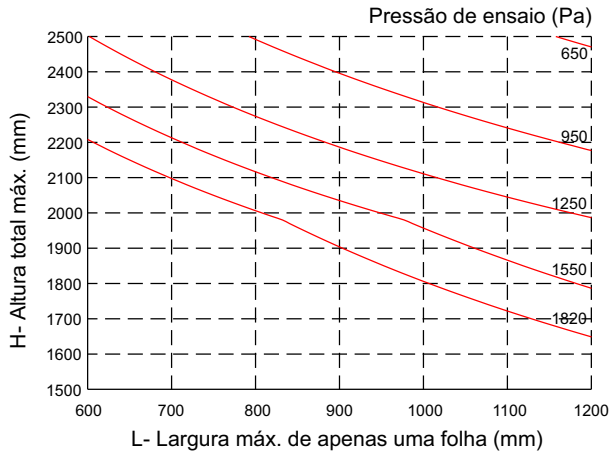

IN068	IN068
Área = 383 mm ²	Área = 383 mm ²
Jx = 191.347 mm ⁴	Jx = 191.347 mm ⁴
Wx = 5.565 mm ³	Wx = 5.565 mm ³
Jx total = 382.694 mm⁴	

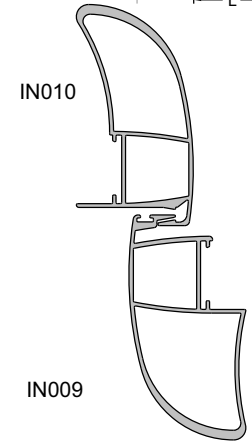
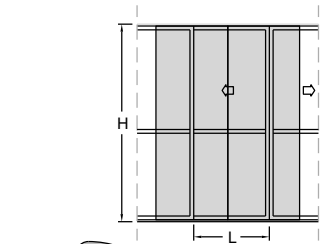

IN010	IN009
Área = 373 mm ²	Área = 376 mm ²
Jx = 226.900 mm ⁴	Jx = 223.864 mm ⁴
Wx = 6.101 mm ³	Wx = 5.832 mm ³
Jx total = 450.764 mm⁴	

Tensão admissível = 7 kg/mm² (liga 6060-T5)

Flecha admissível = H / 175

Porta de correr - 2, 3 e 4 planos com encontro central

Notas:

A largura do gráfico refere-se a apenas uma folha, ou seja, para obter a largura total da esquadria deve-se multiplicar a medida máxima encontrada no gráfico pela quantidade de folhas da tipologia.

Verificar qual montante lateral é compatível com a altura da folha. Vide página D-01.

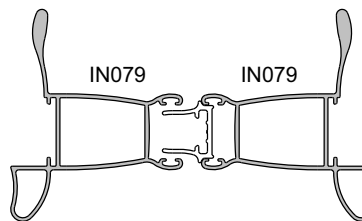
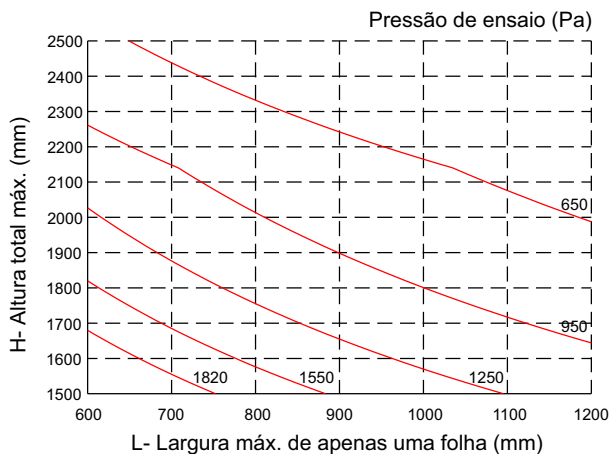

IN079	IN079
Área = 311 mm ²	Área = 311 mm ²
Jx = 107.286 mm ⁴	Jx = 107.286 mm ⁴
Wx = 2.888 mm ³	Wx = 2.888 mm ³
Jx total = 214.572 mm⁴	

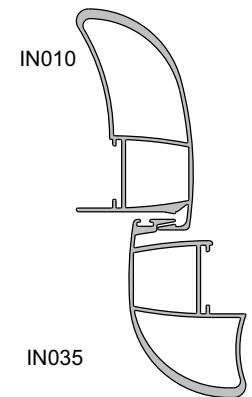
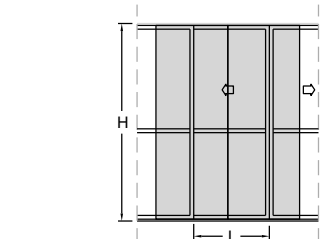

IN010	IN035
Área = 373 mm ²	Área = 346 mm ²
Jx = 226.900 mm ⁴	Jx = 124.274 mm ⁴
Wx = 6.101 mm ³	Wx = 3.892 mm ³
Jx total = 351.174 mm⁴	

Tensão admissível = 7 kg/mm² (liga 6060-T5)

Flecha admissível = H / 175

Limites por esforço de uso

Porta de correr - 2, 3 e 4 planos com encontro central

Notas:

A largura do gráfico refere-se a apenas uma folha, ou seja, para obter a largura total da esquadria deve-se multiplicar a medida máxima encontrada no gráfico pela quantidade de folhas da tipologia.

Verificar qual montante lateral é compatível com a altura da folha. Vide página D-01.

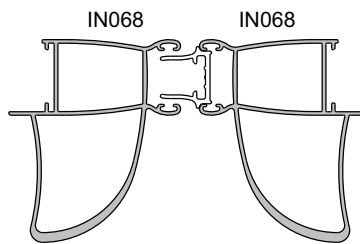
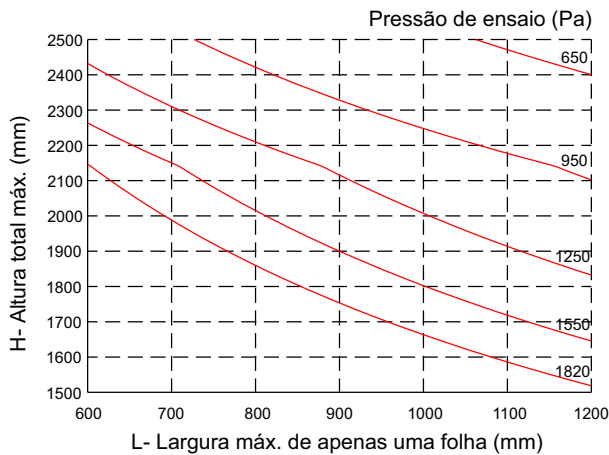
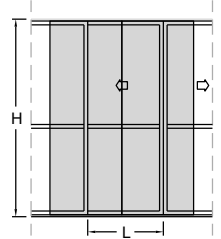

IN068	IN068
Área = 383 mm ²	Área = 383 mm ²
Jx = 191.347 mm ⁴	Jx = 191.347 mm ⁴
Wx = 5.565 mm ³	Wx = 5.565 mm ³
Jx total = 382.694 mm⁴	

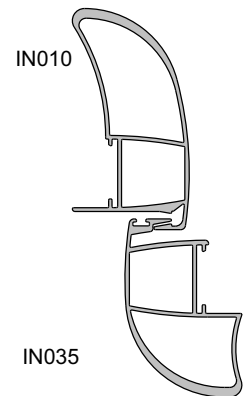

IN010	IN035
Área = 373 mm ²	Área = 346 mm ²
Jx = 226.900 mm ⁴	Jx = 124.274 mm ⁴
Wx = 6.101 mm ³	Wx = 3.892 mm ³
Jx total = 351.174 mm⁴	

Tensão admissível = 7 kg/mm² (liga 6060-T5)

Flecha admissível = H / 175

Porta de correr - 3 planos (1 folha com vidro e 2 com veneziana)

Notas:

A largura do gráfico refere-se a apenas uma folha, ou seja, para obter a largura total da esquadria deve-se multiplicar a medida máxima encontrada no gráfico pela quantidade de folhas da tipologia.

Verificar qual montante lateral é compatível com a altura da folha. Vide página D-01.

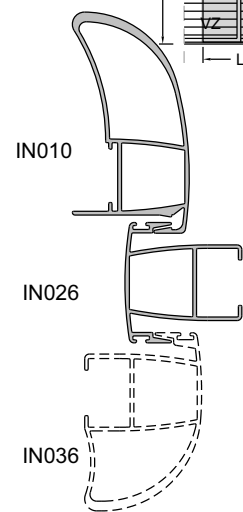
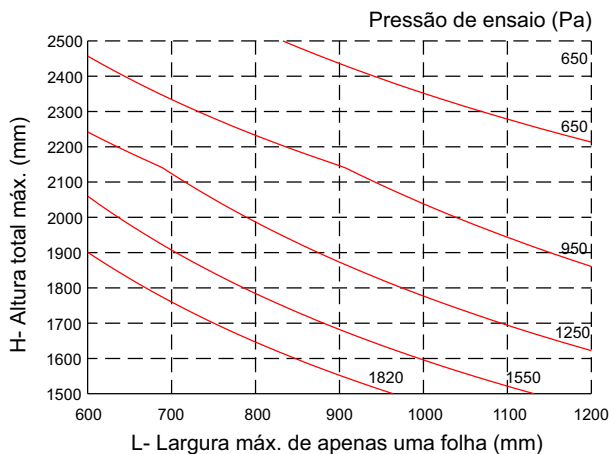
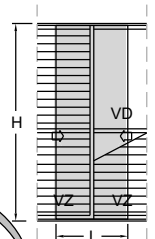

IN010	IN026
Área = 373 mm ²	Área = 210 mm ²
Jx = 226.900 mm ⁴	Jx = 48.317 mm ⁴
Wx = 6.101 mm ³	Wx = 2.428 mm ³
Jx total = 275.217 mm⁴	

Tensão admissível = 7 kg/mm² (liga 6060-T5)

Flecha admissível = H / 175

Porta de correr - 2, 3 e 4 planos

Notas:

A largura do gráfico refere-se a apenas uma folha, ou seja, para obter a largura total da esquadria deve-se multiplicar a medida máxima encontrada no gráfico pela quantidade de folhas da tipologia.

Verificar qual montante lateral é compatível com a altura da folha. Vide página D-01.

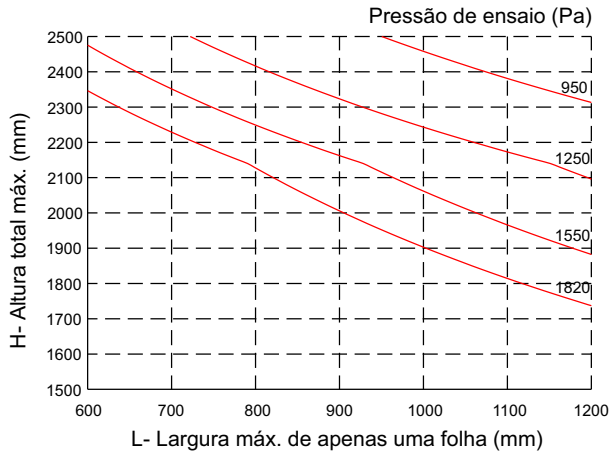

Tensão admissível = 7 kg/mm² (liga 6060-T5)

Flecha admissível = H / 175

D-10

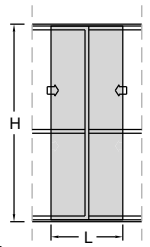

IN131

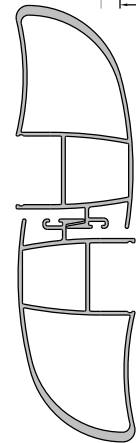

IN131

IN131	IN131
Área = 380 mm ²	Área = 380 mm ²
Jx = 229.596 mm ⁴	Jx = 229.596 mm ⁴
Wx = 6.178 mm ³	Wx = 6.178 mm ³
Jx total = 459.192 mm⁴	

Porta de correr - 2, 3 e 4 planos com encontro central

Notas:

A largura do gráfico refere-se a apenas uma folha, ou seja, para obter a largura total da esquadria deve-se multiplicar a medida máxima encontrada no gráfico pela quantidade de folhas da tipologia.

Verificar qual montante lateral é compatível com a altura da folha. Vide página D-01.

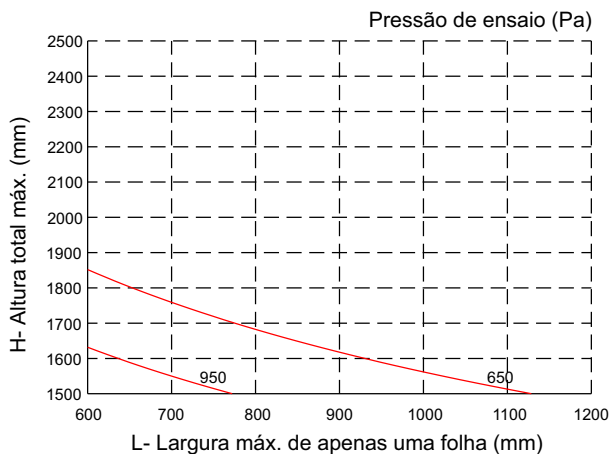

Tensão admissível = 7 kg/mm² (liga 6060-T5)

Flecha admissível = H / 175

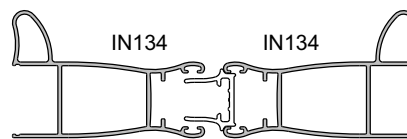

IN134	IN134
Área = 263 mm ²	Área = 263 mm ²
Jx = 40.300 mm ⁴	Jx = 40.300 mm ⁴
Wx = 1.559 mm ³	Wx = 1.559 mm ³
Jx total = 80.600 mm⁴	

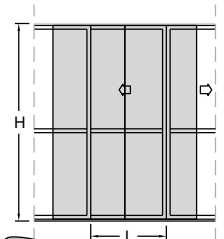

IN131

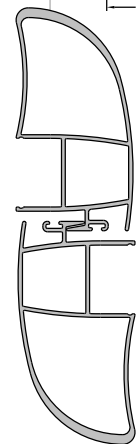

IN131

IN131	IN131
Área = 380 mm ²	Área = 380 mm ²
Jx = 229.596 mm ⁴	Jx = 229.596 mm ⁴
Wx = 6.178 mm ³	Wx = 6.178 mm ³
Jx total = 459.192 mm⁴	

Porta de correr - 2, 3 e 4 planos com encontro central

Notas:

A largura do gráfico refere-se a apenas uma folha, ou seja, para obter a largura total da esquadria deve-se multiplicar a medida máxima encontrada no gráfico pela quantidade de folhas da tipologia.

Verificar qual montante lateral é compatível com a altura da folha. Vide página D-01.

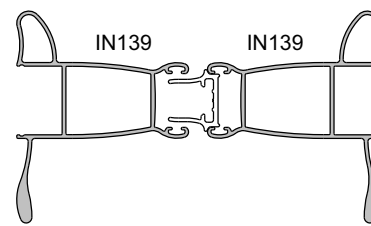
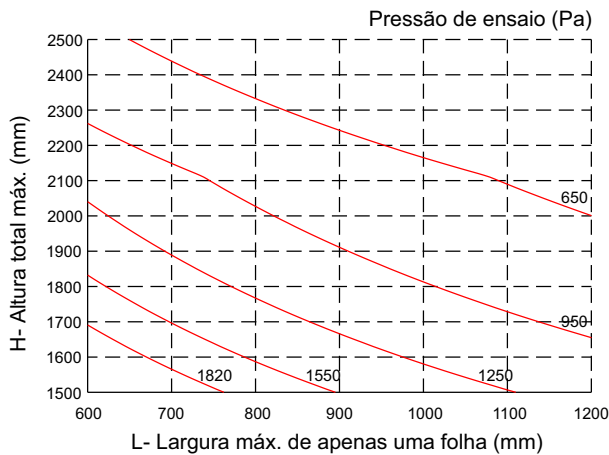

IN139	IN139
Área = 318 mm ²	Área = 318 mm ²
Jx = 107.382 mm ⁴	Jx = 107.382 mm ⁴
Wx = 2.927 mm ³	Wx = 2.927 mm ³
Jx total = 214.764 mm⁴	

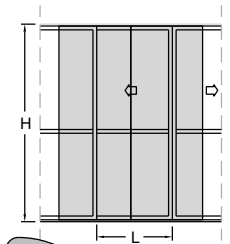

IN131

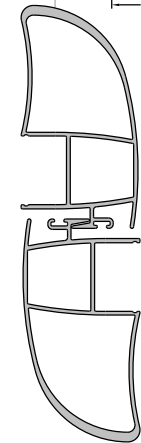

IN131

IN131	IN131
Área = 380 mm ²	Área = 380 mm ²
Jx = 229.596 mm ⁴	Jx = 229.596 mm ⁴
Wx = 6.178 mm ³	Wx = 6.178 mm ³
Jx total = 459.192 mm⁴	

Tensão admissível = 7 kg/mm² (liga 6060-T5)

Flecha admissível = H / 175

Janela ou porta de correr 2 ou 4 folhas - 2 planos com bandeira fixa

Notas:

Utilizar o perfil IN054 conforme indicado a cada folha ou na distância máxima de 850 mm por travessa.

Para outras medidas de bandeira, consultar o departamento técnico Hydro

Limite da folha da janela = 850 x 1400mm

Limite da folha da porta = 1200 x 2600 mm

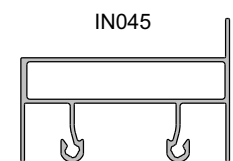
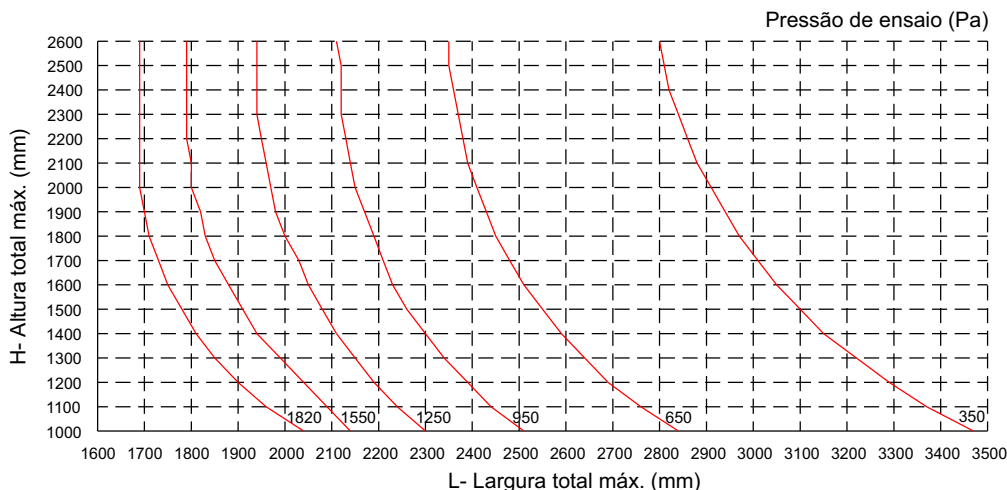
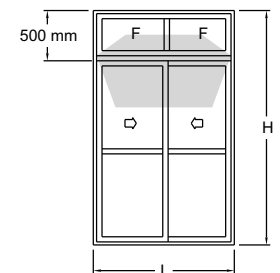
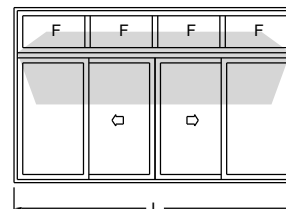
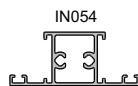

IN045
Área = 377 mm ²
Jy = 221.080 mm ⁴
Wy = 6.231 mm ³

Tensão admissível = 7 kg/mm² (liga 6060-T5)

Flecha admissível = H / 175

Janela ou porta de correr 3 ou 6 folhas - 3 planos com bandeira fixa

Notas:

Utilizar o perfil IN054 conforme indicado a cada folha ou na distância máxima de 850 mm por travessa.

Para outras medidas de bandeira, consultar o departamento técnico Hydro

Limite da folha da janela = 850 x 1400mm

Limite da folha da porta = 1200 x 2600 mm

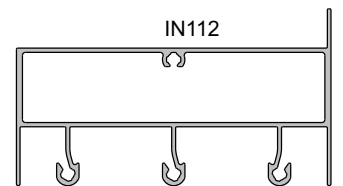
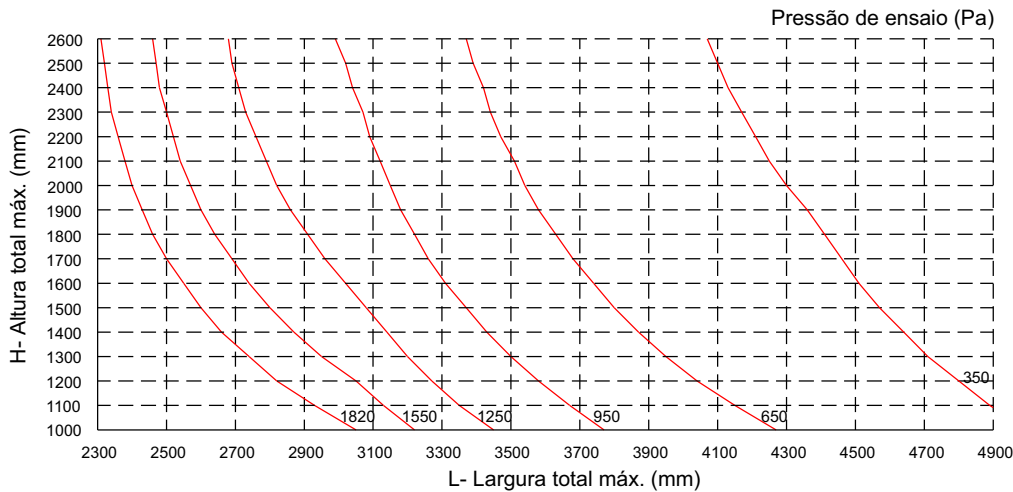
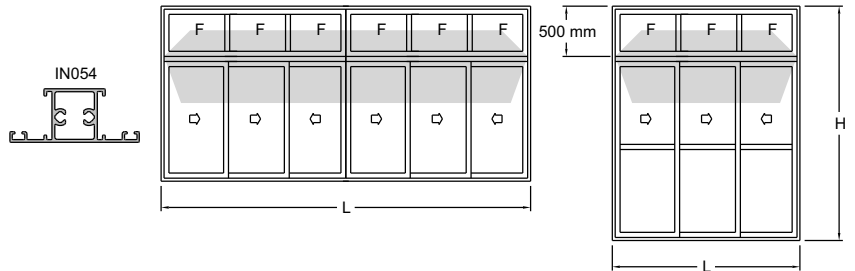

IN112
Área = 598 mm ²
Jy = 778.698 mm ⁴
Wy = 14.596 mm ³

Tensão admissível = 7 kg/mm² (liga 6060-T5)

Flecha admissível = H / 175

Janela de correr 2 ou 4 folhas - 2 planos com peitoril fixo

Notas:

Utilizar o perfil IN054 conforme indicado a cada folha ou na distância máxima de 850 mm por travessa.

Para outras medidas de bandeira, consultar o departamento técnico Hydro

Limite da folha da janela = 850 x 1400mm

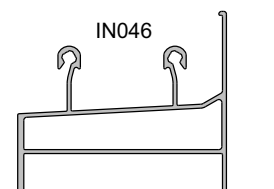
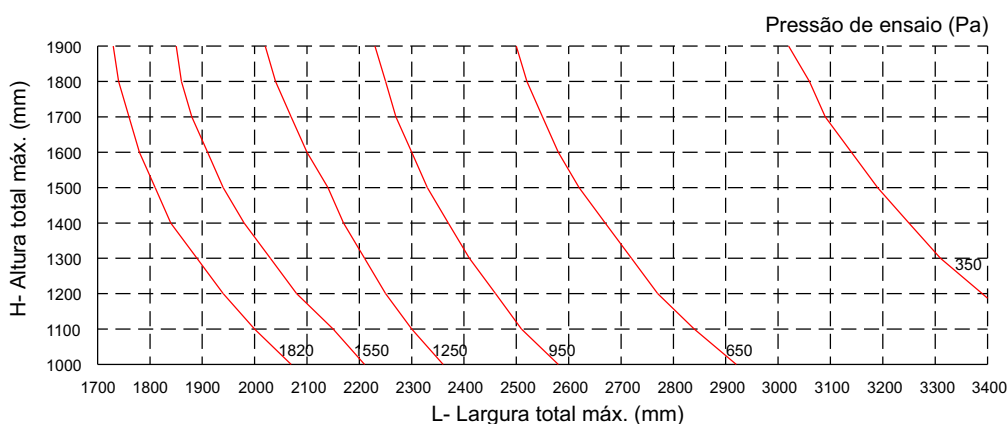
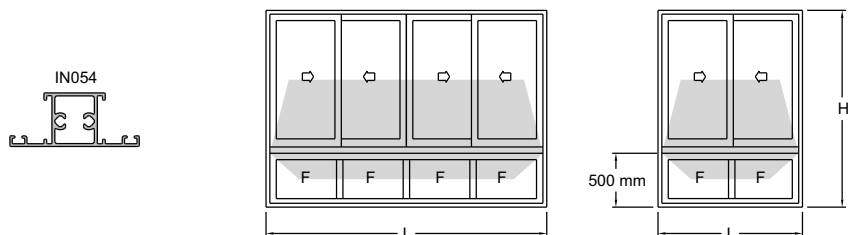

IN046
Área = 400 mm ²
Jy = 242.175 mm ⁴
Wy = 6.493 mm ³

Tensão admissível = 7 kg/mm² (liga 6060-T5)

Flecha admissível = H / 175

Janela de correr 2 ou 4 folhas - 2 planos com peitoril fixo

Notas:

Utilizar o perfil IN054 conforme indicado a cada folha ou na distância máxima de 850 mm por travessa.

Para outras medidas de bandeira, consultar o departamento técnico Hydro

Limite da folha da janela = 850 x 1400mm

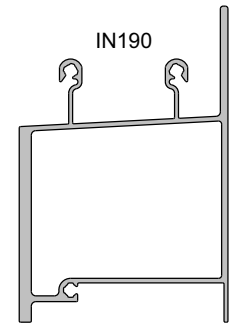
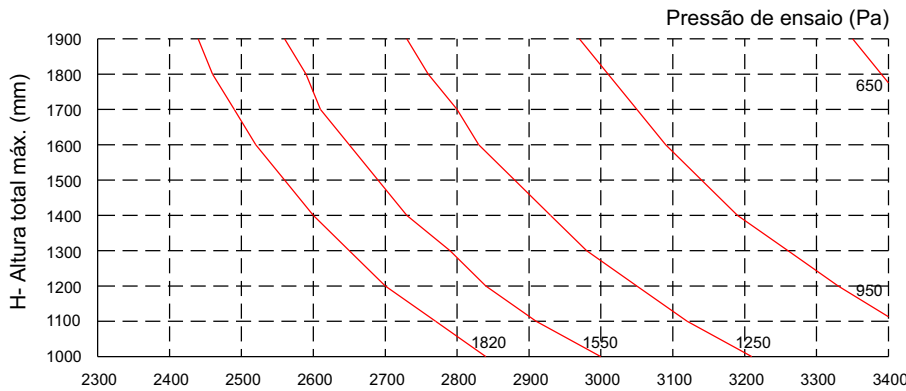
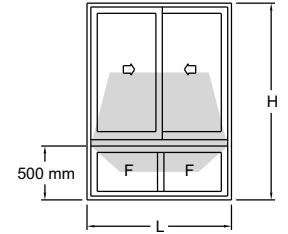
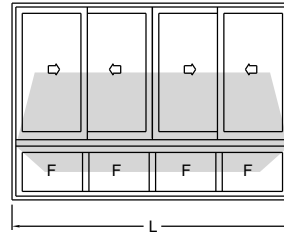
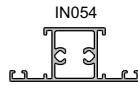

IN190
Área = 796 mm ²
Jy = 624.956 mm ⁴
Wy = 17.306 mm ³

Tensão admissível = 7 kg/mm² (liga 6060-T5)

Flecha admissível = H / 175

Janela de correr 3 ou 6 folhas - 3 planos com peitoril fixo

Notas:

Utilizar o perfil IN054 conforme indicado a cada folha ou na distância máxima de 850 mm por travessa.

Para outras medidas de bandeira, consultar o departamento técnico Hydro

Limite da folha da janela = 850 x 1400mm

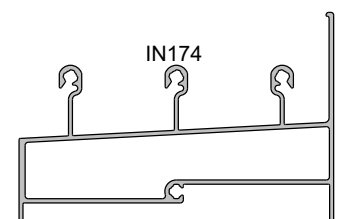
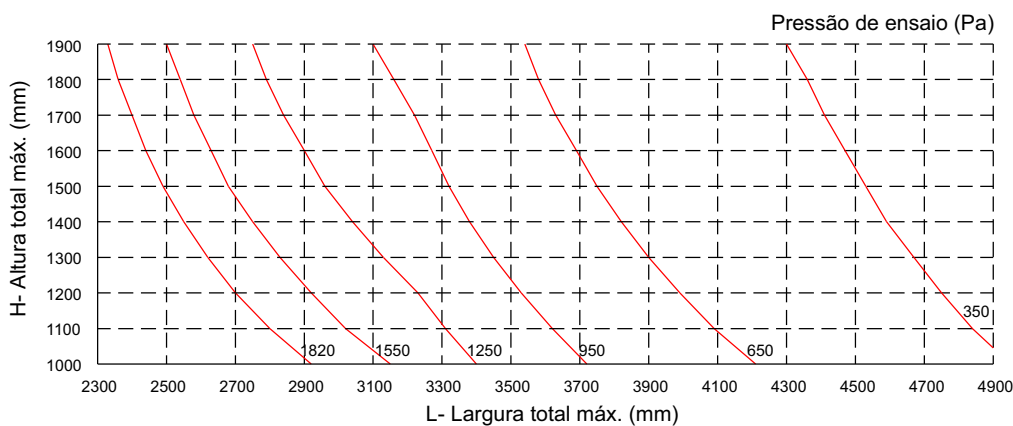
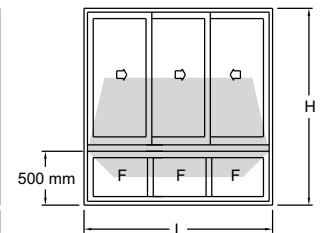
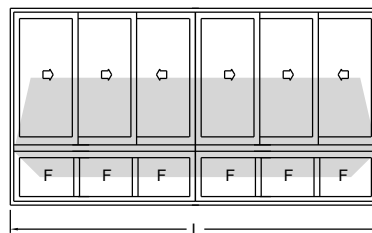
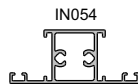

IN174
Área = 598 mm ²
Jy = 747.088 mm ⁴
Wy = 13.303 mm ³

Tensão admissível = 7 kg/mm² (liga 6060-T5)

Flecha admissível = H / 175

Janela ou porta de correr 2 ou 4 folhas - 2 planos com integrada

Notas: IN034

Largura máxima de 1800 mm em função da resistência das palhetas de persianas

Altura máxima de 2300 mm limitada pelo rolo das persianas que a caixa comporta e a especificação dos montantes da folha

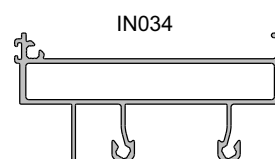
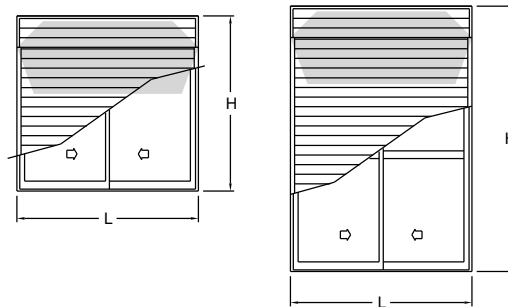

Tensão admissível = 7 kg/mm² (liga 6060-T5)

Flecha admissível = H / 175

IN034
Área = 488 mm ²
Jy = 404.752 mm ⁴
Wy = 8.821 mm ³

Janela de correr - 3 planos (1 folha com tela e 2 com vidros) e persiana integrada

Notas: IN043

Limites da folha da janela = 850 mm x 1400 mm

Limites da folha da porta = 1200 mm x 2500 mm

Altura máxima limitada pelo rolo das persianas que a caixa comporta e a especificação dos montantes da folha

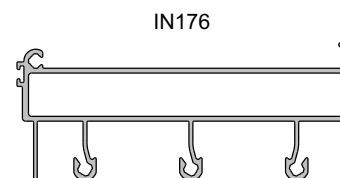
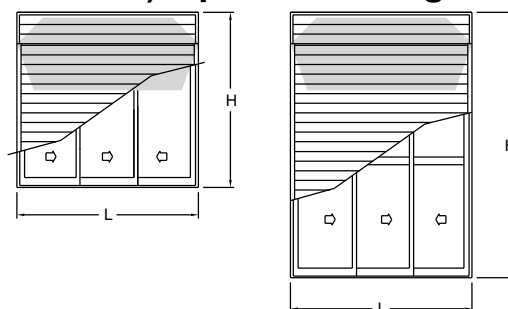

Tensão admissível = 7 kg/mm² (liga 6060-T5)

Flecha admissível = H / 175

IN176
Área = 623 mm ²
Jy = 836.200 mm ⁴
Wy = 15.234 mm ³

Travessa intermediária

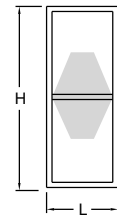
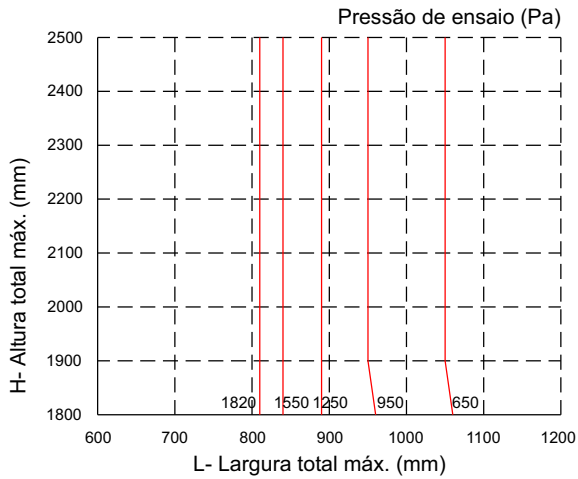

IN015

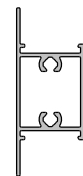

IN015
Área = 185 mm ²
Jy = 12.917 mm ⁴
Wy = 1.008 mm ³

Tensão admissível = 7 kg/mm² (liga 6060-T5)

Flecha admissível = H / 175

Travessa intermediária

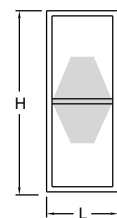
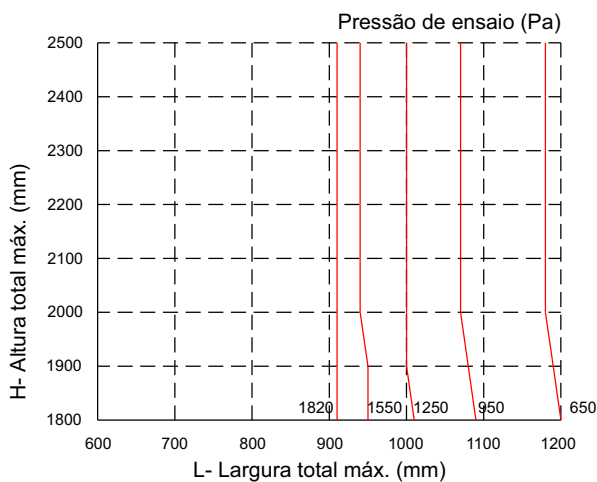

IN015

IN206



IN015	IN206
Área = 185 mm ²	Área = 129 mm ²
Jy = 12.917 mm ⁴	Jy = 7.567 mm ⁴
Wy = 1.008 mm ³	Wy = 788 mm ³
JY total = 20.484 mm⁴	

Tensão admissível = 7 kg/mm² (liga 6060-T5)

Flecha admissível = H / 175

Travessa intermediária

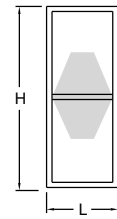
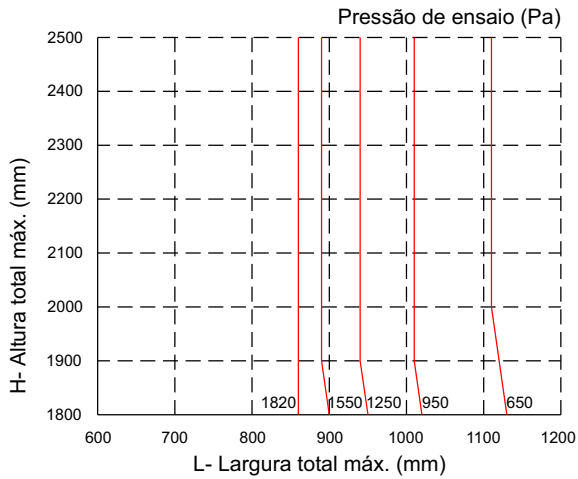

IN031

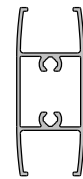

IN031
Área = 218 mm ²
Jy = 16.251 mm ⁴
Wy = 1.457 mm ³

Tensão admissível = 7 kg/mm² (liga 6060-T5)

Flecha admissível = H / 175

Travessa intermediária

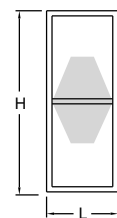
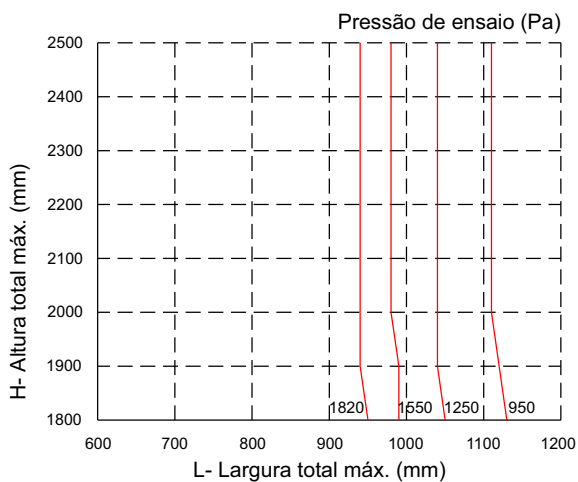

IN031

IN206



IN031	IN206
Área = 218 mm ²	Área = 129 mm ²
Jy = 16.251 mm ⁴	Jy = 7.567 mm ⁴
Wy = 1.457 mm ³	Wy = 788 mm ³
JY total = 23.818 mm⁴	

Tensão admissível = 7 kg/mm² (liga 6060-T5)

Flecha admissível = H / 175

Janela maxim-ar - 2 ou mais módulos

Notas:

A largura do gráfico refere-se a apenas um módulo, ou seja, para obter a largura total da esquadria deve-se multiplicar a medida máxima encontrada no gráfico pela quantidade de módulos da tipologia.

Dimensão máxima da folha maxim-ar: 900 x 900 mm

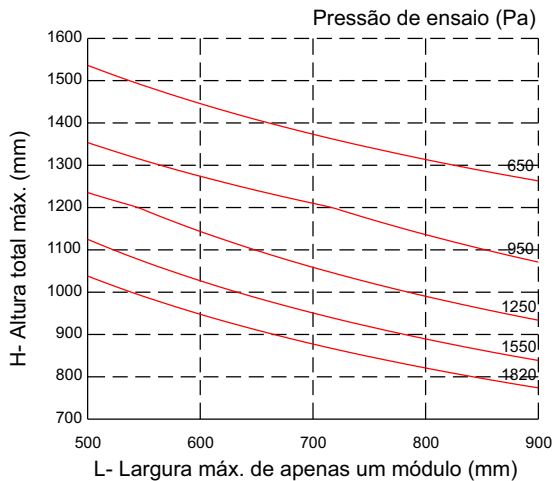
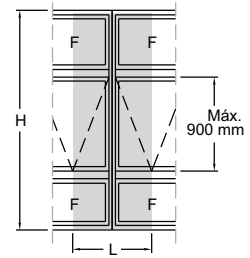

Tensão admissível = 7 kg/mm² (liga 6060-T5)

Flecha admissível = H / 175

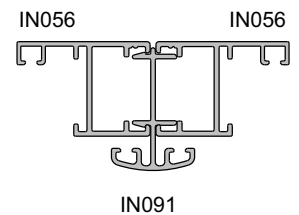

IN056	IN091	IN056
Área = 128 mm ²	Área = 112 mm ²	Área = 128 mm ²
Jx = 12.851 mm ⁴	Jx = 12.663 mm ⁴	Jx = 12.851 mm ⁴
Wx = 849 mm ³	Wx = 607 mm ³	Wx = 849 mm ³
Jx total = 38.365 mm⁴		

Janela maxim-ar - 2 ou mais módulos

Notas:

A largura do gráfico refere-se a apenas um módulo, ou seja, para obter a largura total da esquadria deve-se multiplicar a medida máxima encontrada no gráfico pela quantidade de módulos da tipologia.

Dimensão máxima da folha maxim-ar: 900 x 900 mm

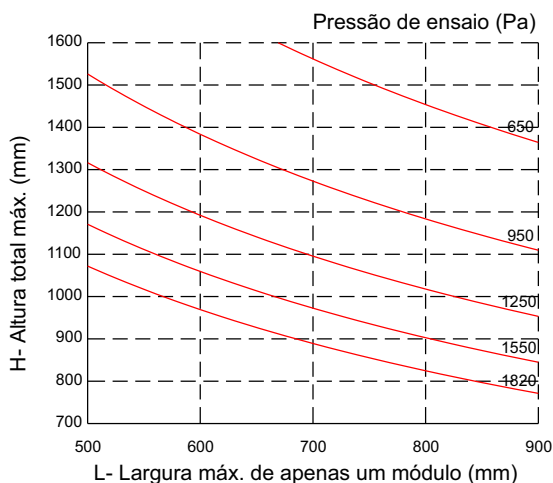
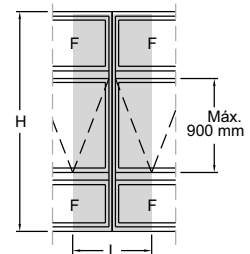

Tensão admissível = 7 kg/mm² (liga 6060-T5)

Flecha admissível = H / 175

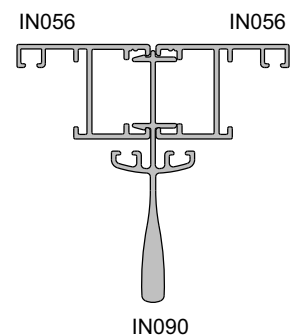

IN056	IN090	IN056
Área = 128 mm ²	Área = 242 mm ²	Área = 128 mm ²
Jx = 12.851 mm ⁴	Jx = 87.786 mm ⁴	Jx = 12.851 mm ⁴
Wx = 849 mm ³	Wx = 2.277 mm ³	Wx = 849 mm ³
Jx total = 113.488 mm⁴		

Janela maxim-ar / Quadro fixo - 2 ou mais módulos

Notas:

A largura do gráfico refere-se a apenas um módulo, ou seja, para obter a largura total da esquadria deve-se multiplicar a medida máxima encontrada no gráfico pela quantidade de módulos da tipologia.

Dimensão máxima da folha maxim-ar: 900 x 900 mm

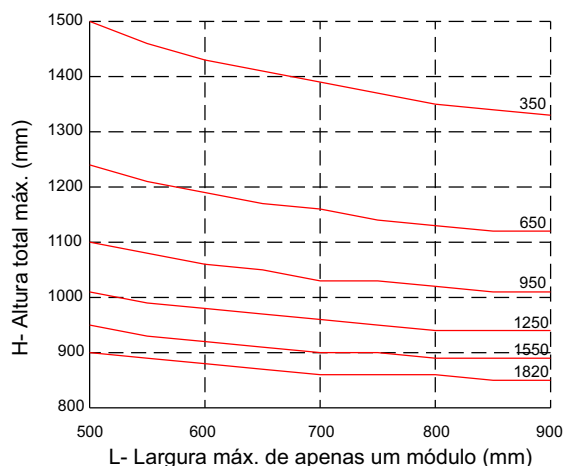

Tensão admissível = 7 kg/mm² (liga 6060-T5)

Flecha admissível = H / 175

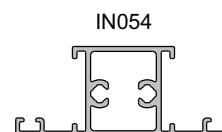
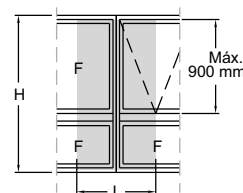

IN054
Área = 220 mm ²
Jx = 16.150 mm ⁴
Wx = 1.117 mm ³

Quadro fixo - 2 ou mais módulos

Notas:

A largura do gráfico refere-se a apenas um módulo, ou seja, para obter a largura total da esquadria deve-se multiplicar a medida máxima encontrada no gráfico pela quantidade de módulos da tipologia.

Dimensão máxima da folha maxim-ar: 900 x 900 mm

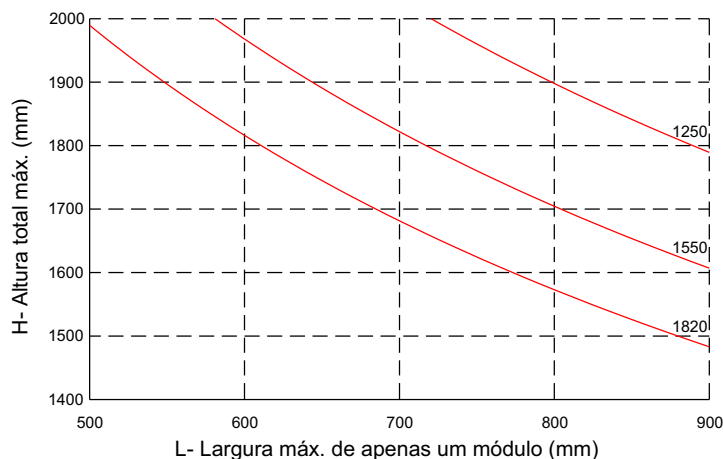

Tensão admissível = 7 kg/mm² (liga 6060-T5)

Flecha admissível = H / 175

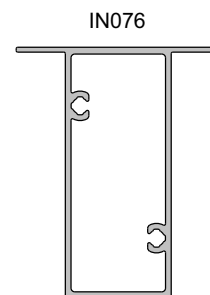
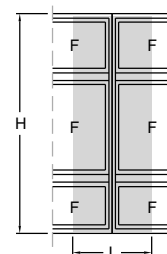

IN076
Área = 380 mm ²
Jx = 237.366 mm ⁴
Wx = 6.754 mm ³

Cód.	Pág.	Cód.	Pág.	Cód.	Pág.	Cód.	Pág.
CL006	E-02	IN037	E-04	IN113	E-18	IN205	E-33
CL011	E-02	IN038	E-30	IN114	E-05	IN206	E-33
CM060	E-01	IN039	E-29	IN115	E-09	IN207	E-11
CM098	E-01	IN043	E-04	IN116	E-32	IN208	E-33
CM151	E-01	IN044	E-04	IN117	E-38	IN218	E-15
CM173	E-01	IN045	E-05	IN118	E-39	IN219	E-05
CM174	E-01	IN046	E-05	IN119	E-39	MH001	E-27
CM200	E-01	IN049	E-38	IN120	E-39	MH004	E-23
CM211	E-02	IN051	E-20	IN121	E-12	MH006	E-25
DS238	E-32	IN052	E-10	IN122	E-12	MH008	E-29
FC368	E-33	IN054	E-34	IN123	E-12	MH095	E-34
IN003	E-04	IN055	E-37	IN128	E-24	MH096	E-34
IN004	E-16	IN056	E-34	IN129	E-24	MH106	E-39
IN005	E-16	IN057	E-35	IN130	E-22	MH125	E-39
IN006	E-13	IN058	E-35	IN131	E-19	MH176	E-33
IN007	E-13	IN059	E-37	IN132	E-22	MN015	E-32
IN008	E-13	IN060	E-36	IN134	E-22	MN034	E-31
IN009	E-14	IN061	E-36	IN139	E-22	MN038	E-31
IN010	E-14	IN063	E-36	IN151	E-13	MN055	E-31
IN011	E-13	IN064	E-37	IN155	E-17	MN057	E-31
IN012	E-04	IN065	E-38	IN156	E-18	MN058	E-31
IN013	E-04	IN066	E-38	IN158	E-37	PD371	E-25
IN014	E-30	IN068	E-14	IN159	E-21	PD372	E-25
IN015	E-16	IN069	E-19	IN171	E-34	RM019	E-03
IN016	E-25	IN071	E-36	IN172	E-34	RM020	E-02
IN017	E-39	IN074	E-23	IN173	E-32	RM021	E-03
IN018	E-39	IN076	E-06	IN174	E-10	RM025	E-03
IN020	E-09	IN077	E-06	IN175	E-04	RM026	E-03
IN021	E-09	IN078	E-38	IN176	E-28	US621	E-41
IN022	E-07	IN079	E-14	IN177	E-28	VZ075	E-42
IN023	E-07	IN090	E-35	IN178	E-28	VZ077	E-42
IN024	E-17	IN091	E-35	IN181	E-14		
IN025	E-17	IN095	E-08	IN186	E-39		
IN026	E-17	IN096	E-08	IN187	E-39		
IN027	E-17	IN100	E-42	IN188	E-41		
IN028	E-21	IN101	E-42	IN189	E-08		
IN029	E-18	IN102	E-07	IN190	E-05		
IN031	E-21	IN104	E-06	IN198	E-40		
IN032	E-21	IN108	E-34	IN199	E-40		
IN033	E-27	IN109	E-20	IN200	E-40		
IN034	E-26	IN110	E-17	IN201	E-40		
IN035	E-13	IN111	E-11	IN202	E-40		
IN036	E-19	IN112	E-10	IN203	E-38		

Contramarco

CM200 0,198 kg/m

Requadro em alumínio natural

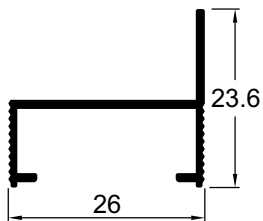

CM151 0,309 kg/m

Travessa inf. do requadro para porta

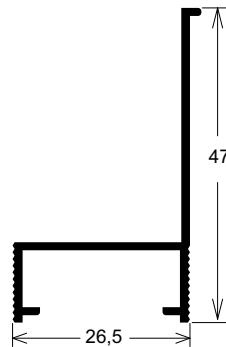

CM060 0,276 kg/m

Requadro em alumínio natural

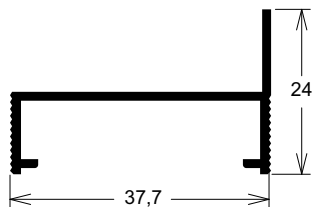

CM098 0,392 kg/m

Travessa inf. do requadro para porta

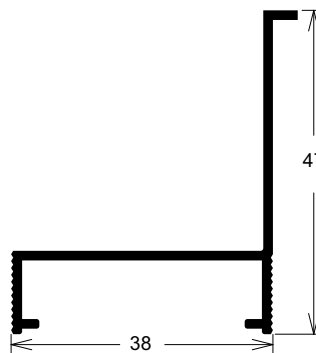

CM174 0,409 kg/m

Requadro em alumínio natural

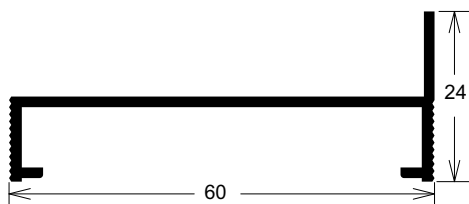

CM173 0,509 kg/m

Travessa inferior do requadro para porta

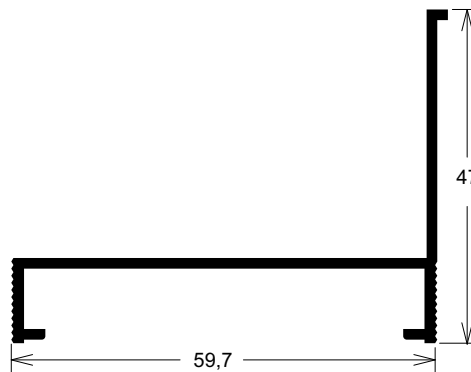

Projetos, perfis, componentes, códigos e sistemas estão sujeitos a alteração sem prévio aviso.

Conexão e arremate

RM020 0,232 kg/m

Arremate de acabamento inferior para porta

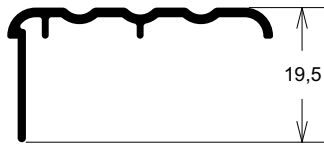

CM211 0,137 kg/m

Tampa

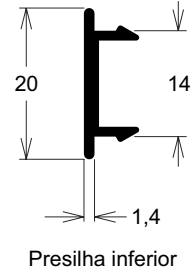

CL006 1,112 kg/m

Conexão macho

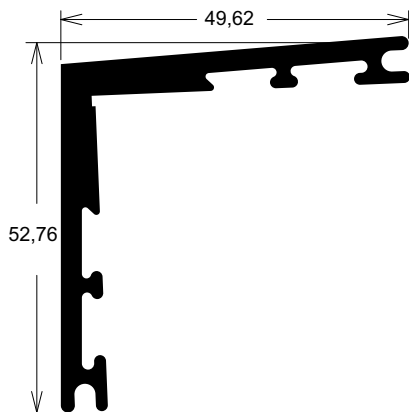

CL011 0,319 kg/m

Conexão cunha

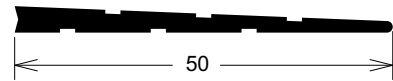

Projetos, perfis, componentes, códigos e sistemas estão sujeitos a alteração sem prévio aviso.

RM019 0,206 kg/m

Arremate de acabamento interno

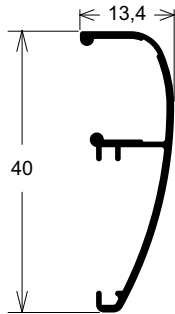
**RM025** 0,378 kg/m

Arremate de acabamento interno

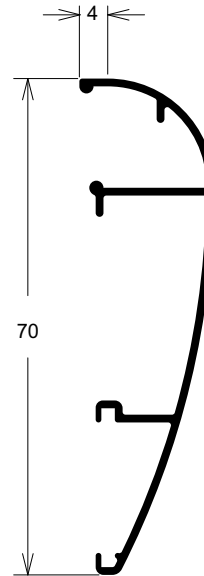
**RM021** 0,212 kg/m

Arremate de acabamento interno

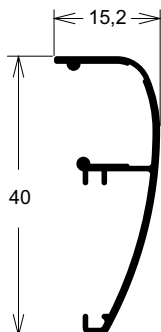
**RM026** 0,383 kg/m

Arremate de acabamento interno

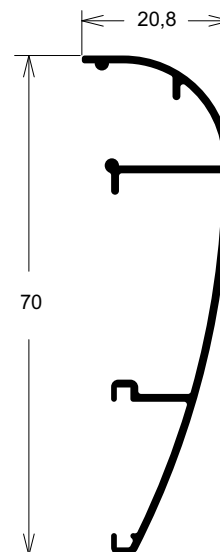

Marco 2 planos

IN043 0,408 kg/m
Marco montante lateral 2 planos

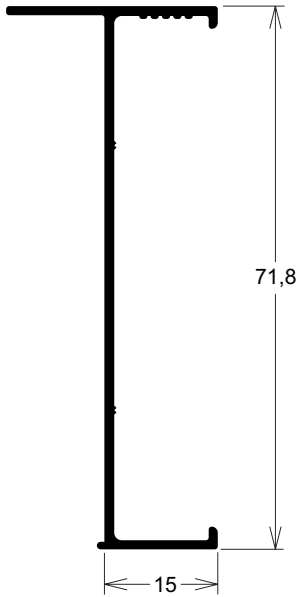

IN003 0,546 kg/m
Marco montante lateral 2 planos com mata junta

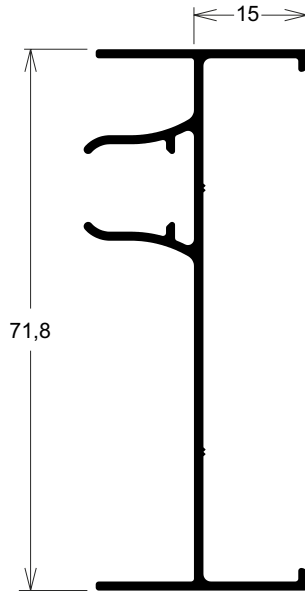

IN037 0,208 kg/m
Mata junta para marco montante lateral

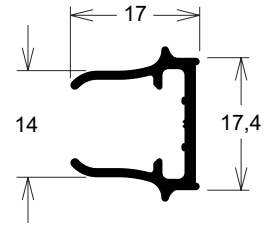

IN012 0,713 kg/m
Marco travessa superior 2 planos

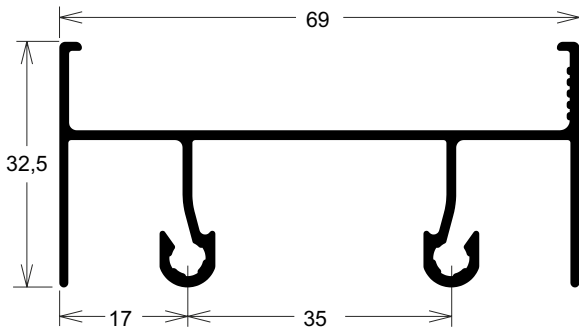

IN013 0,742 kg/m
Marco travessa inferior 2 planos

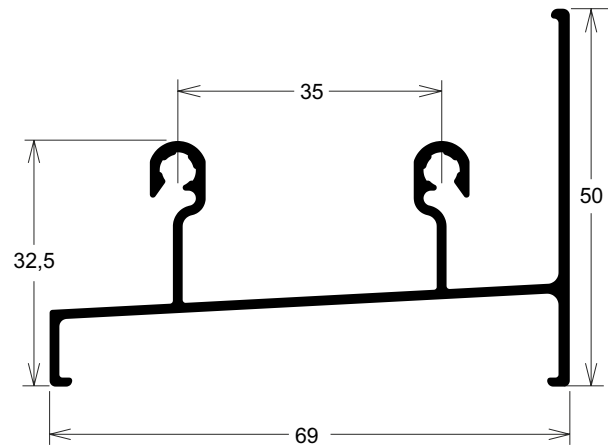

IN175 0,736 kg/m
Marco travessa inferior 2 planos (porta)

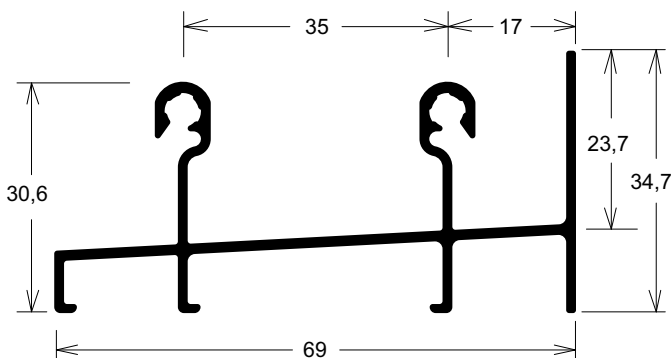

IN044 0,507 kg/m
Marco travessa superior e inferior

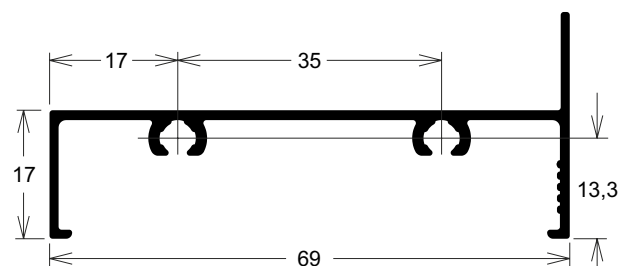

Projetos, perfis, componentes, códigos e sistemas estão sujeitos a alteração sem prévio aviso.

Marco trilho 2 planos

IN219 0,811 kg/m

Marco travessa inferior 2 planos (janela)

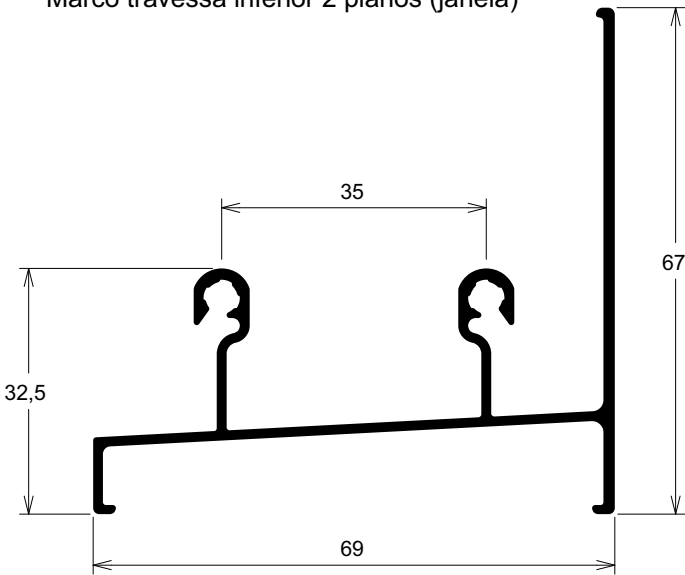

IN114 0,616 kg/m

Marco travessa inferior 2 planos (porta)

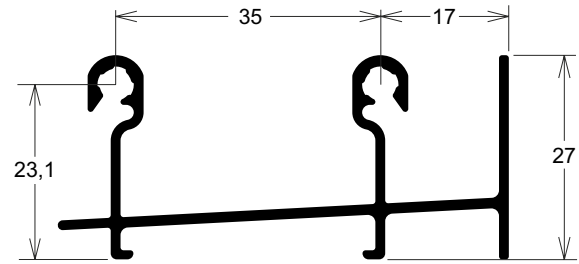

Usar este trilho somente para região I e II.
Para pressão de ensaio até 1.000 P.A.

IN190 2,157 kg/m

Marco travessa intermediária 2 planos para peitoril

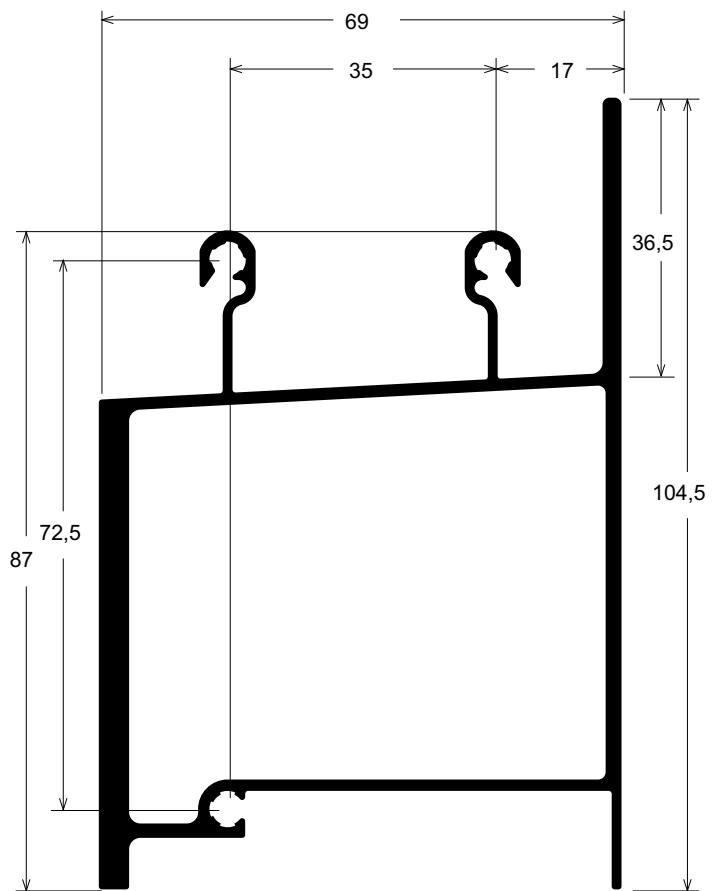

IN045 1,022 kg/m

Marco travessa intermediária 2 planos para bandeira

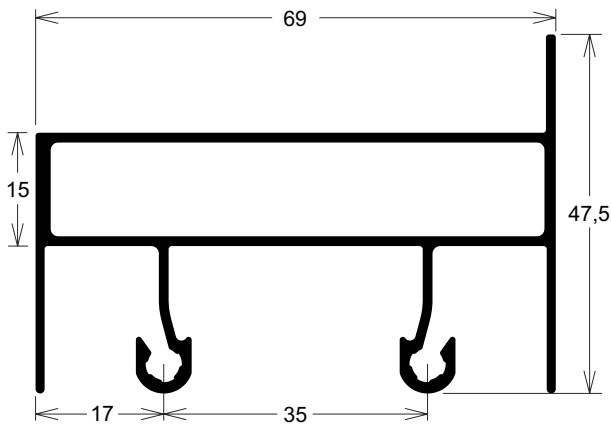

IN046 1,086 kg/m

Marco travessa intermediária 2 planos para peitoril

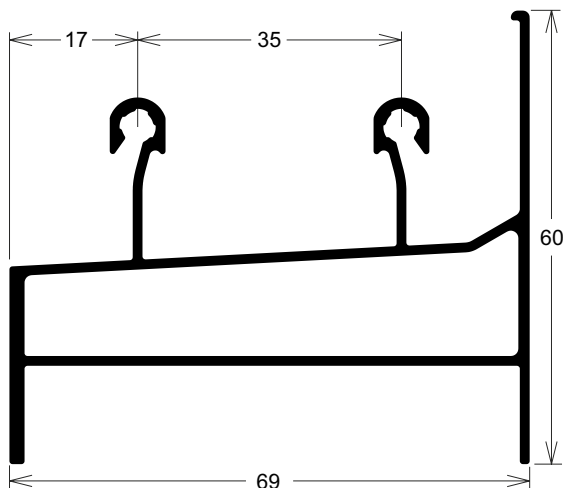

Projetos, perfis, componentes, códigos e sistemas estão sujeitos a alteração sem prévio aviso.

Marco e trilho 2 planos

IN104 0,364kg/m
Trilho único

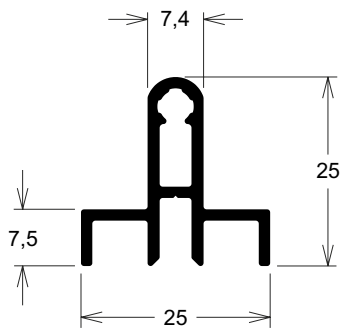

OBS.: Ver Instrução de Montagem

Situação de vedação melhorada ou reforçada

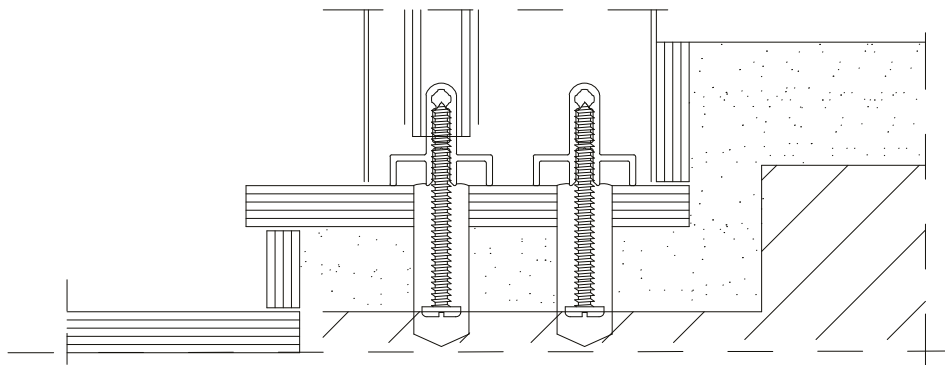

IN076 1,030kg/m
Marco coluna intermediária

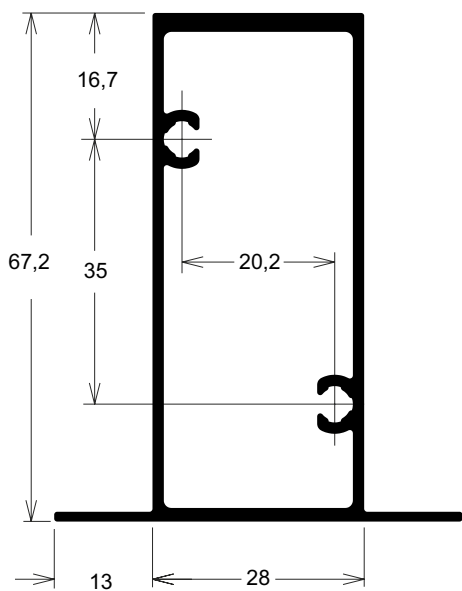

IN077 0,723kg/m
Marco montante 02 planos junção

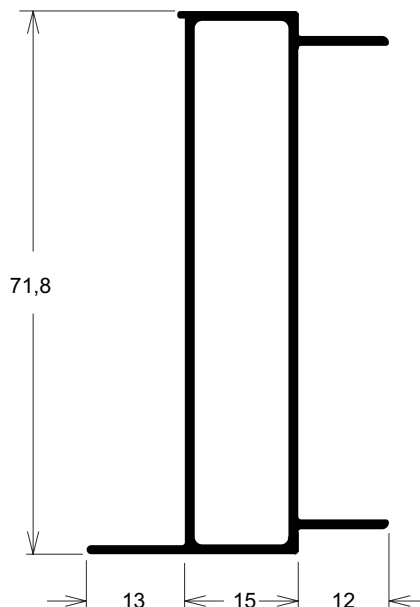

Projetos, perfis, componentes, códigos e sistemas estão sujeitos a alteração sem prévio aviso.

Marco 3 planos

IN022 0,707 kg/m

Marco montante lateral 3 planos com mata junta central

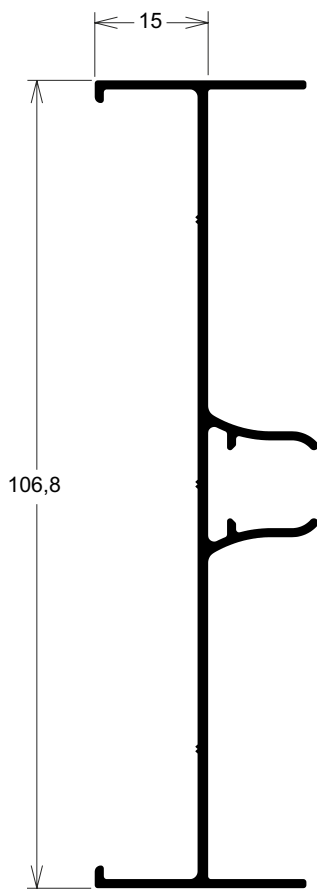

IN023 0,823 kg/m

Marco montante lateral 3 planos com mata junta

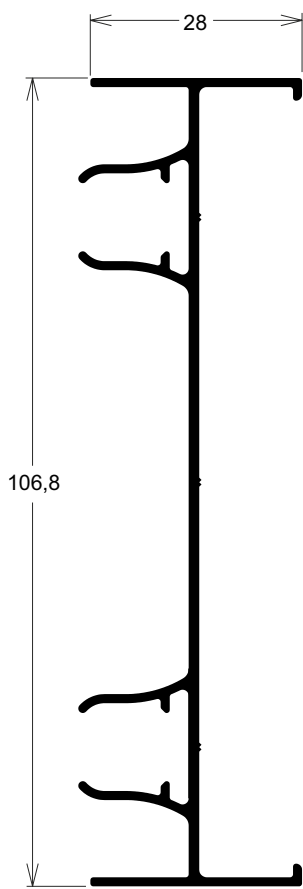

IN102 0,560 kg/m

Marco montante lateral 3 planos

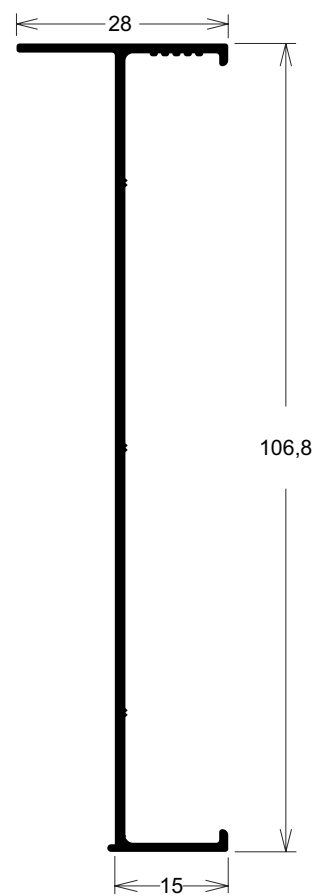

Projetos, perfis, componentes, códigos e sistemas estão sujeitos a alteração sem prévio aviso.

Marco 3 planos

IN095 0,775 kg/m

Marco montante lateral 3 planos com mata junta central

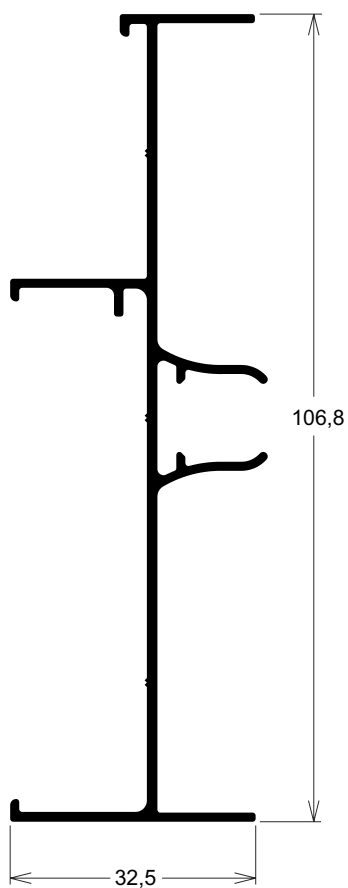

IN096 0,891 kg/m

Marco montante lateral 3 planos com mata junta

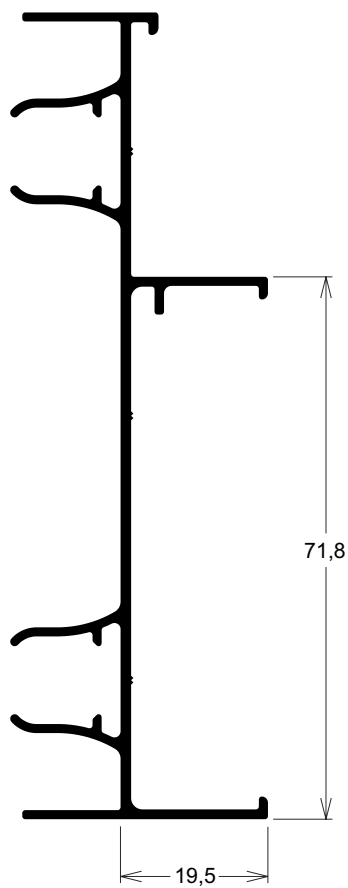

IN189 1,119 kg/m

Marco montante junção

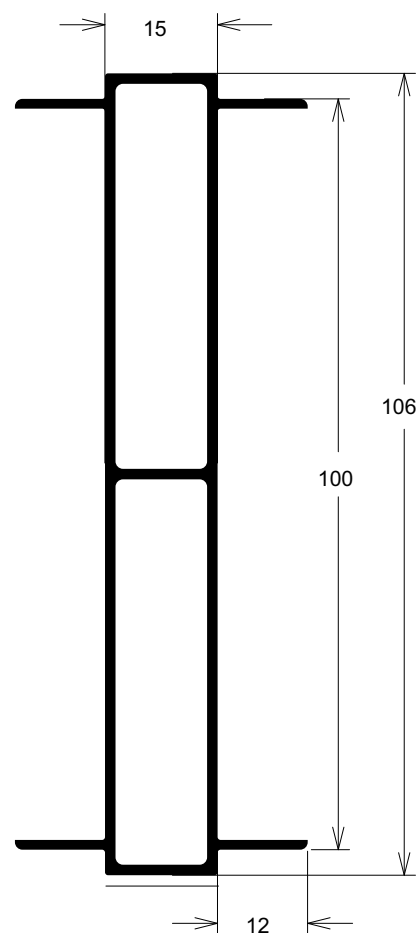

Projetos, perfis, componentes, códigos e sistemas estão sujeitos a alteração sem prévio aviso.

Marco trilho 3 planos

IN021	0,983 kg/m
--------------	------------

Marco travessa superior 3 planos

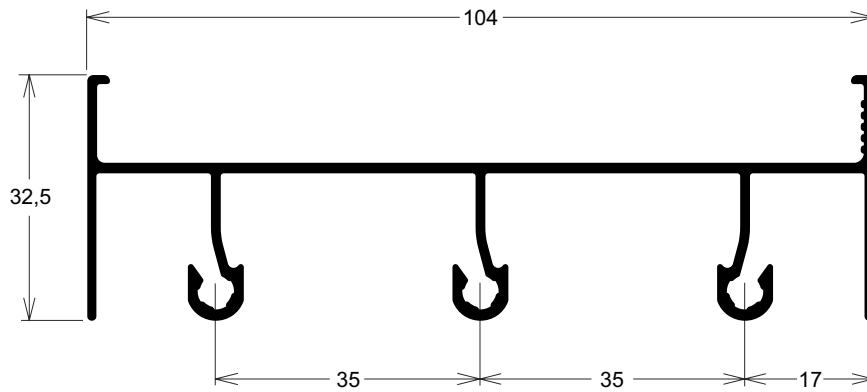

IN020	1,023 kg/m
--------------	------------

Marco travessa inferior 3 planos

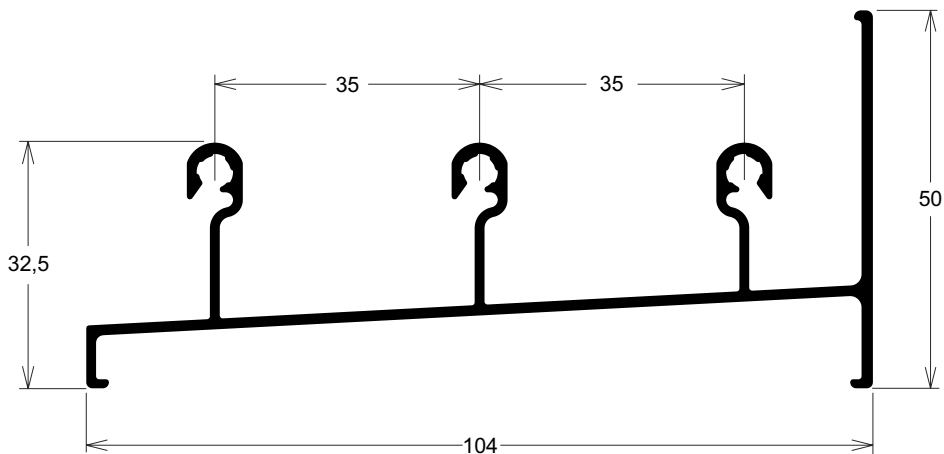

IN115	0,916 kg/m
--------------	------------

Marco travessa inferior 3 planos (Porta)

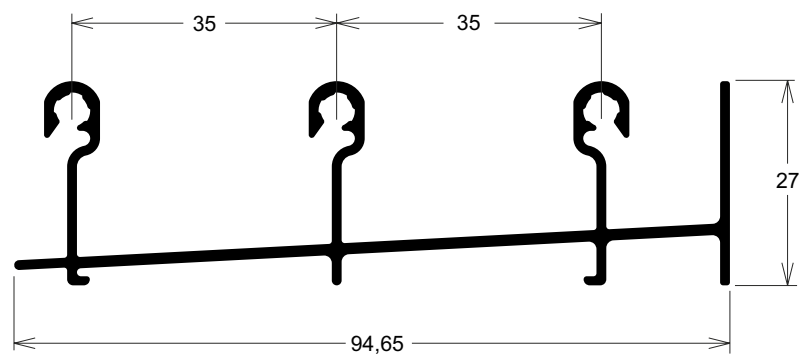

Empregar este trilho somente para regiões I e II.
OBS.:Ver Instrução de Montagem

Marco trilho 3 planos

IN052 0,983 kg/m

Marco travessa superior 3 planos (Porta)

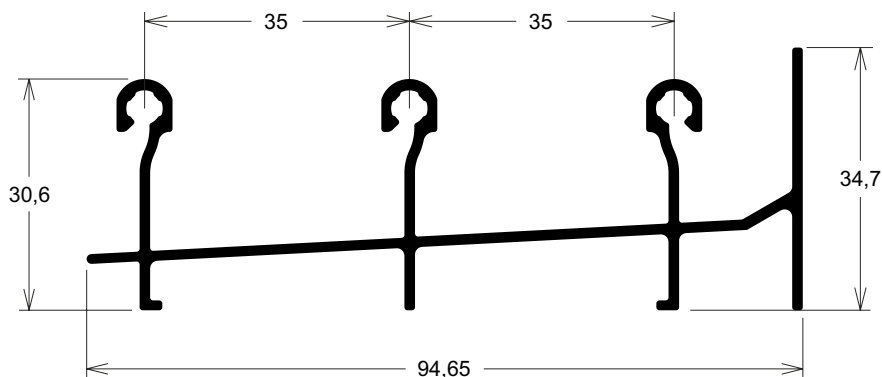

OBS.: Ver Instrução de Montagem

IN112 1,620 kg/m

Marco travessa intermediária 3 planos para bandeira

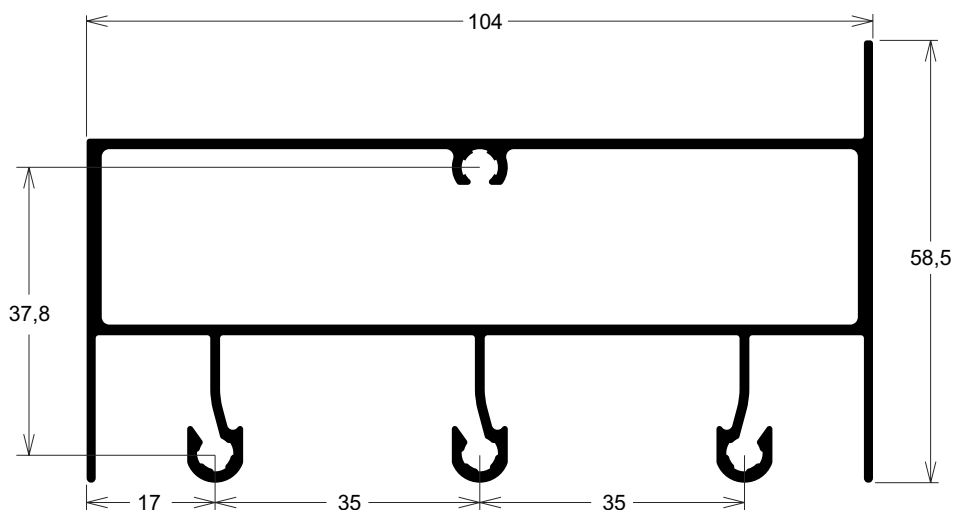

IN174 1,621 kg/m

Marco travessa intermediária 3 planos para peitoril

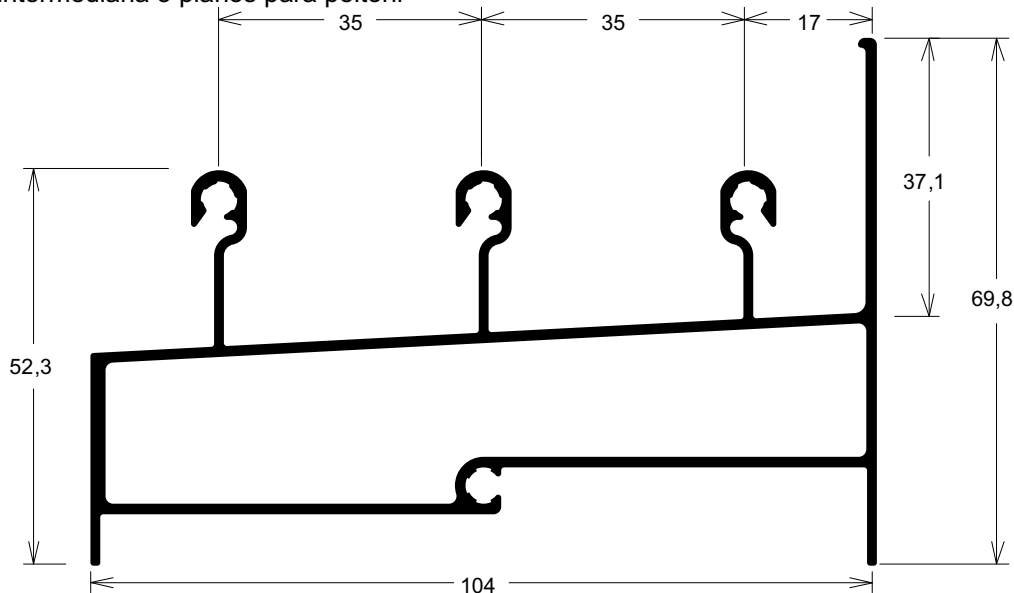

Projetos, perfis, componentes, códigos e sistemas estão sujeitos a alteração sem prévio aviso.

Marco trilho 3 planos

IN207 0,680 kg/m

Marco travessa superior e inferior

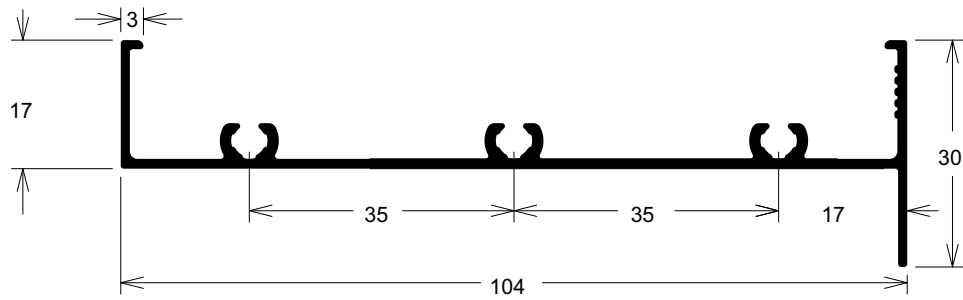
**IN111** 0,660 kg/m

Marco travessa superior e inferior

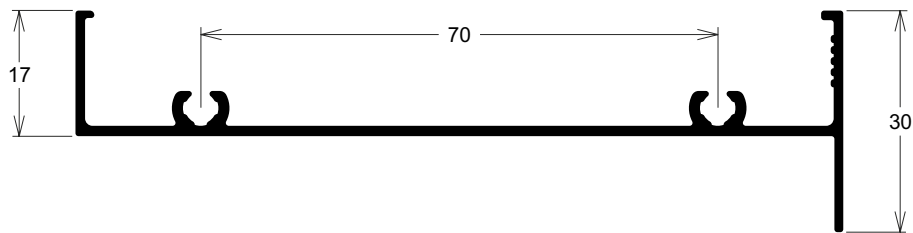

Marco trilho 4 planos

IN121 1,301 kg/m

Marco travessa superior 4 planos

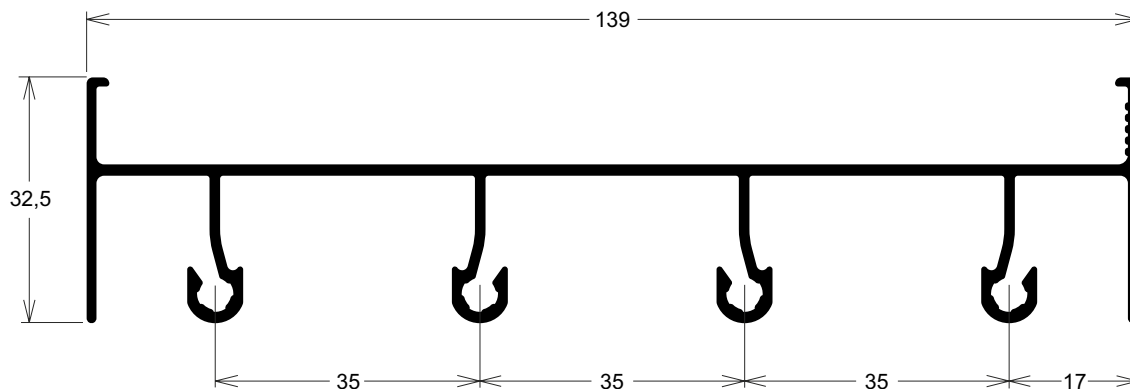

IN122 1,390 kg/m

Marco travessa inferior 4 planos

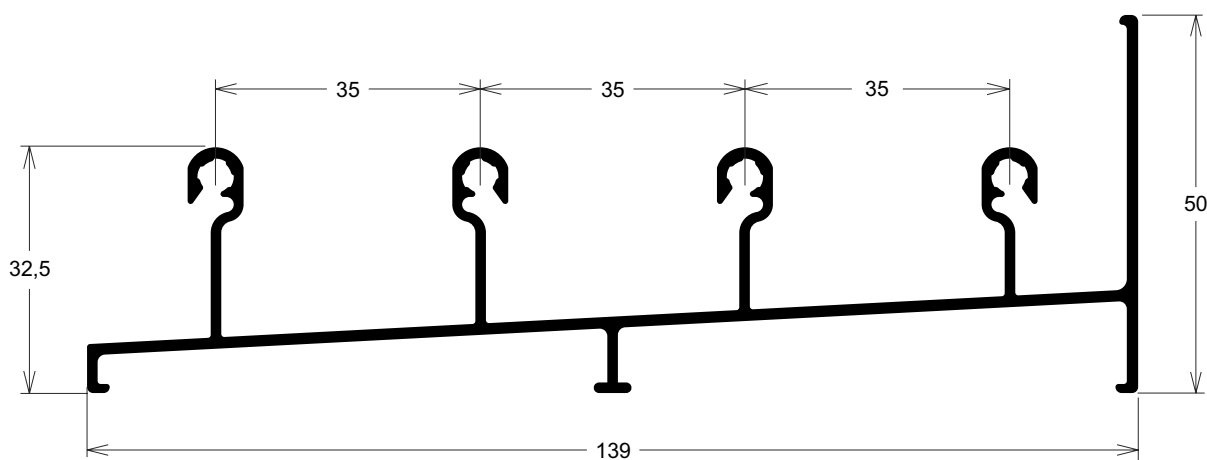

IN123 0,739 kg/m

Marco montante lateral 4 planos

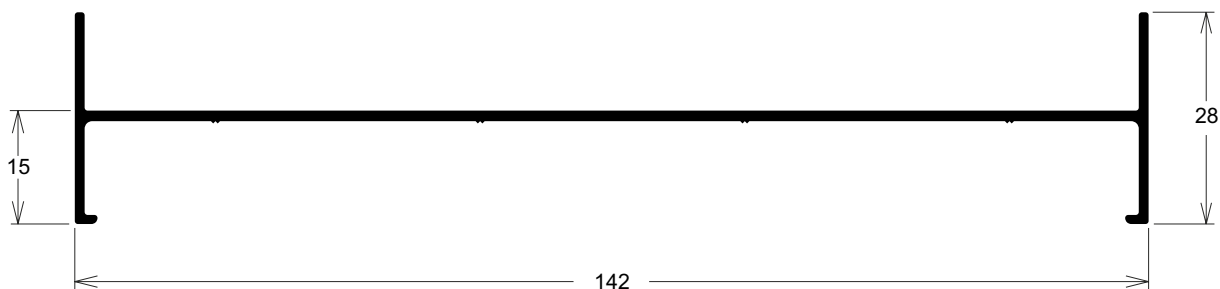

Projetos, perfis, componentes, códigos e sistemas estão sujeitos a alteração sem prévio aviso.

Folhas com baguete

IN006 | 0,458 kg/m
Folha montante lateral

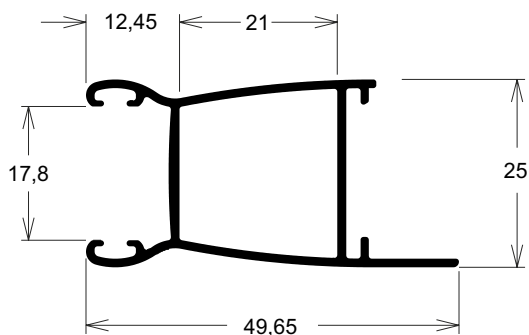

IN008 | 0,423 kg/m
Folha montante mão de amigo

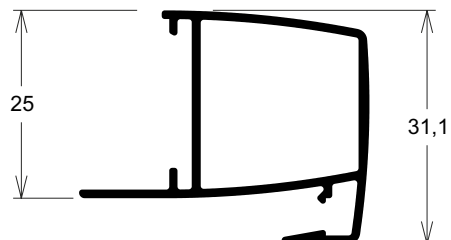

IN035 | 0,934 kg/m
Folha montante mão de amigo com reforço

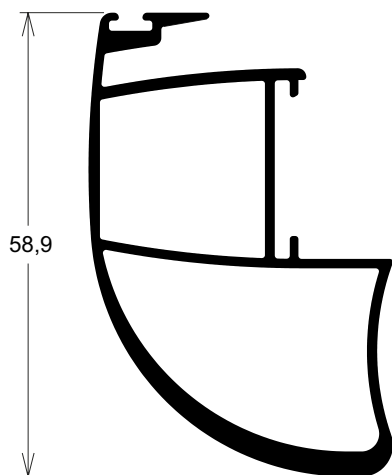

IN007 | 0,440 kg/m
Folha montante mão de amigo

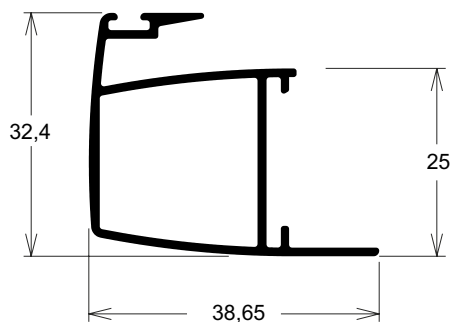

IN011 | 0,635 kg/m
Folha montante lateral com reforço

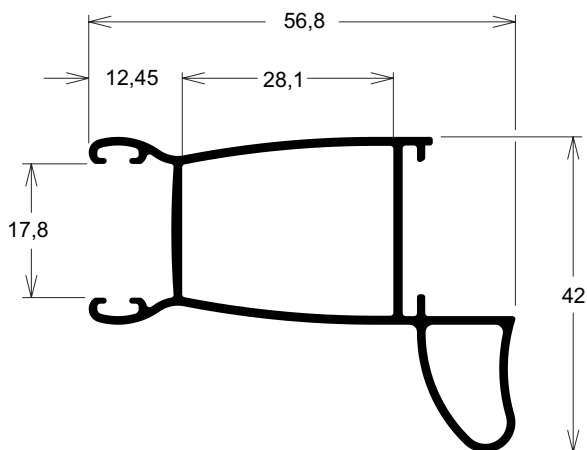

IN151 | 0,698 kg/m
Folha montante lateral com reforço

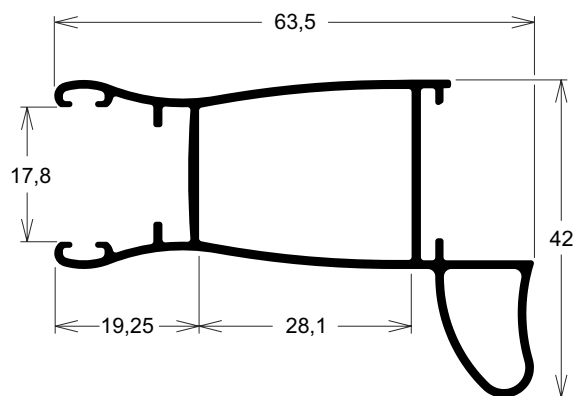

Projetos, perfis, componentes, códigos e sistemas estão sujeitos a alteração sem prévio aviso.

Folhas com baguete

IN079 | 0,841 kg/m

Folha montante lateral com reforço

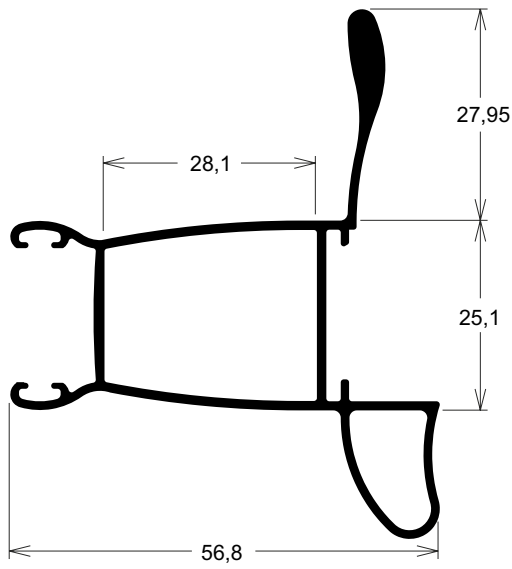

IN010 | 1,014 kg/m

Folha montante mão de amigo com reforço

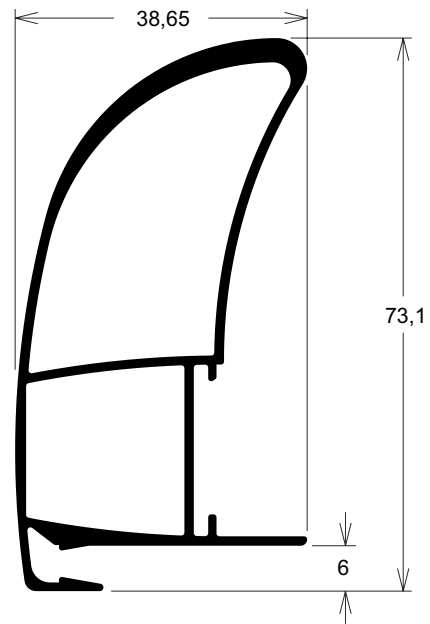

IN068 | 1,038 kg/m

Folha montante lateral com reforço

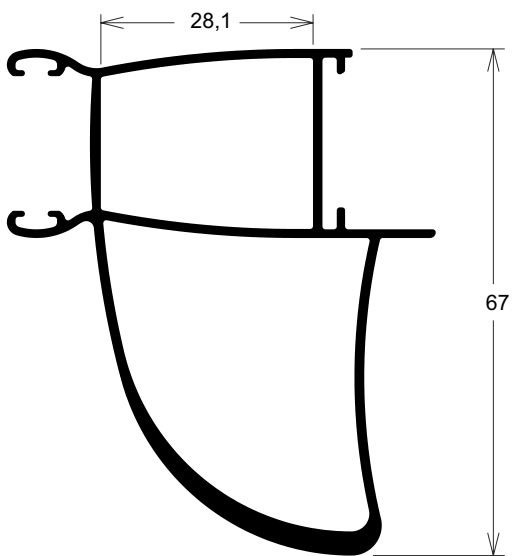

IN009 | 1,018 kg/m

Folha montante mão de amigo com reforço

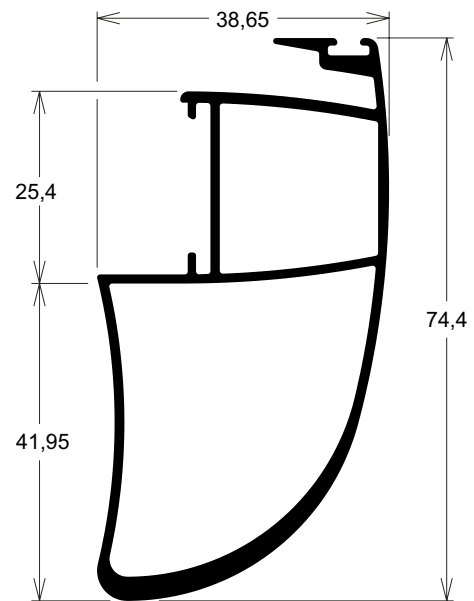

IN181 | 0,512 kg/m

Folha montante mão de amigo central

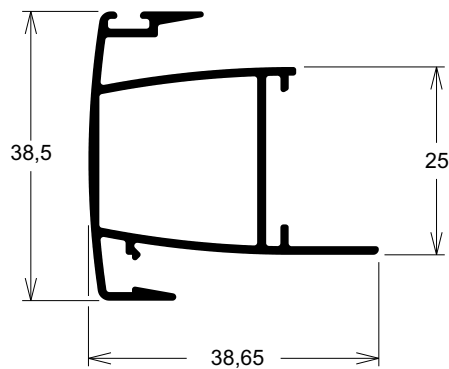

Projetos, perfis, componentes, códigos e sistemas estão sujeitos a alteração sem prévio aviso.

Folhas com baguete

IN218 0,990 kg/m

Folha montante mão de amigo com reforço

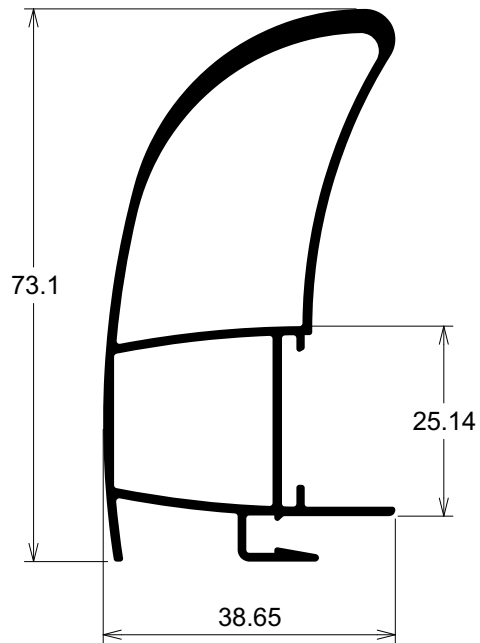

Folhas com baguete

IN004 0,470 kg/m
Folha travessa

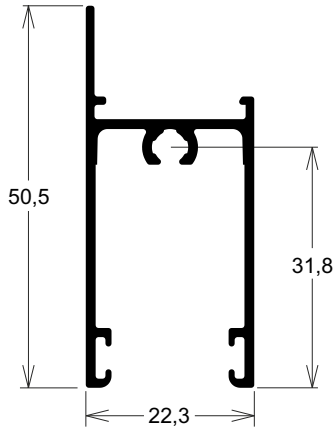

IN005 0,929 kg/m
Folha travessa inferior

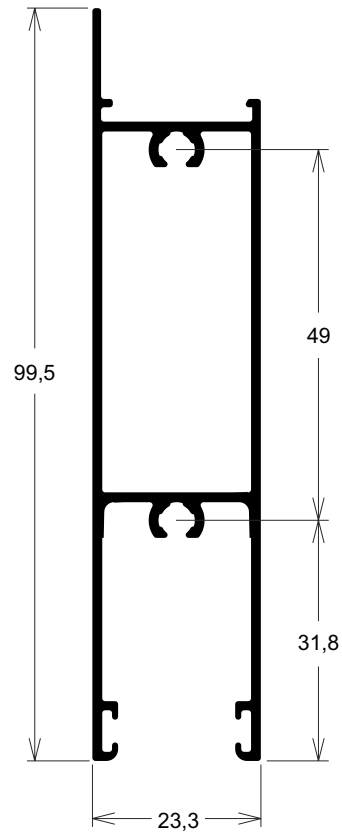

IN015 0,503 kg/m
Folha travessa intermediária

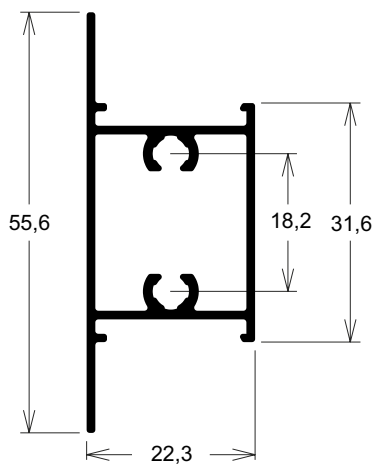

Projetos, perfis, componentes, códigos e sistemas estão sujeitos a alteração sem prévio aviso.

Folhas sem baguete

IN024 0,501 kg/m
Folha montante lateral

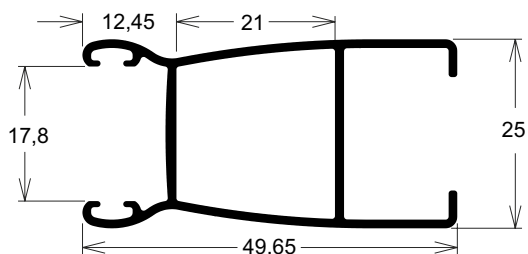

IN025 0,465 kg/m
Folha montante mão de amigo

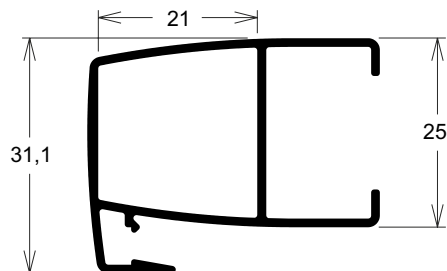

IN026 0,571 kg/m
Folha montante mão de amigo central

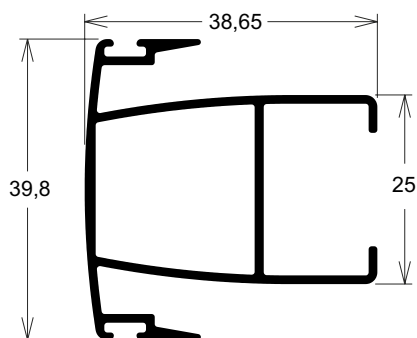

IN027 0,484 kg/m
Folha montante mão de amigo

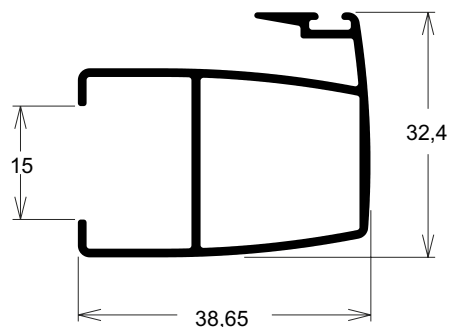

IN0155 0,501 kg/m
Folha montante mão de amigo

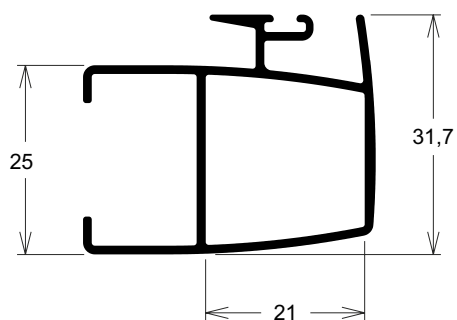

IN110 0,485 kg/m
Folha montante mão de amigo

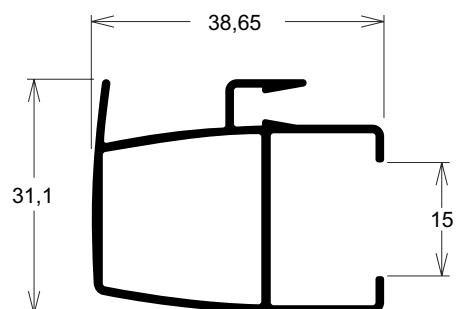

Projetos, perfis, componentes, códigos e sistemas estão sujeitos a alteração sem prévio aviso.

Folhas sem baquete

IN156 1,057 kg/m

Folha montante mão de amigo com reforço

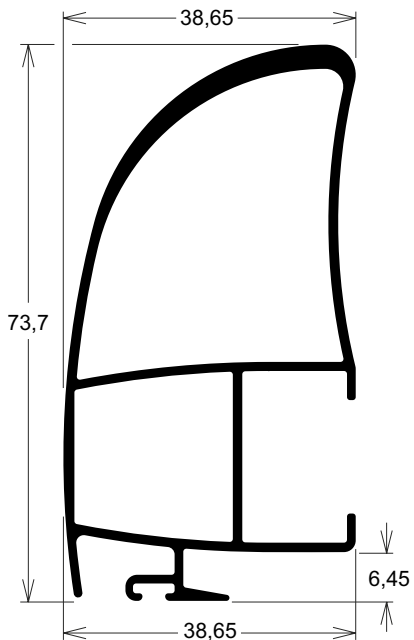

IN029 1,061 kg/m

Folha montante mão de amigo com reforço

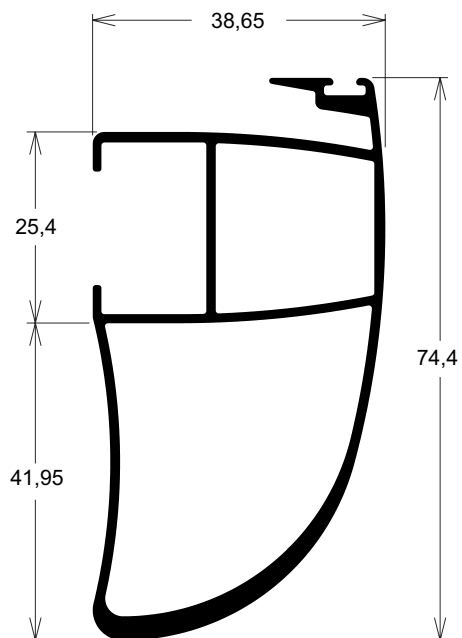

IN113 1,025 kg/m

Folha montante mão de amigo com reforço

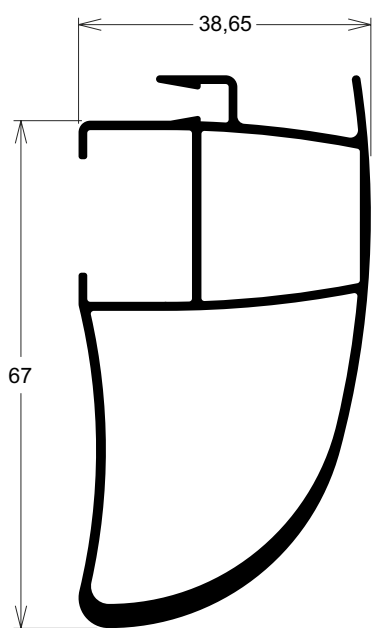

Projetos, perfis, componentes, códigos e sistemas estão sujeitos a alteração sem prévio aviso.

Folhas sem baquete

IN036 0,987 kg/m

Folha montante mão de amigo com reforço

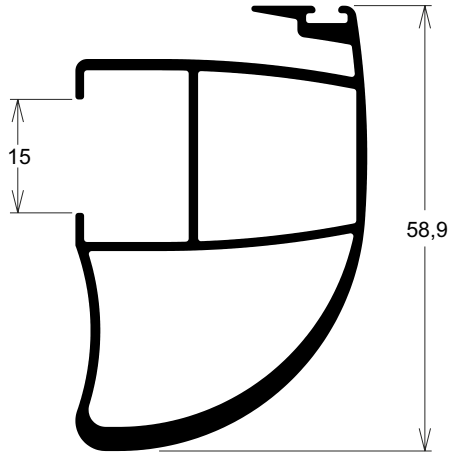

IN069 1,079 kg/m

Folha montante lateral com reforço

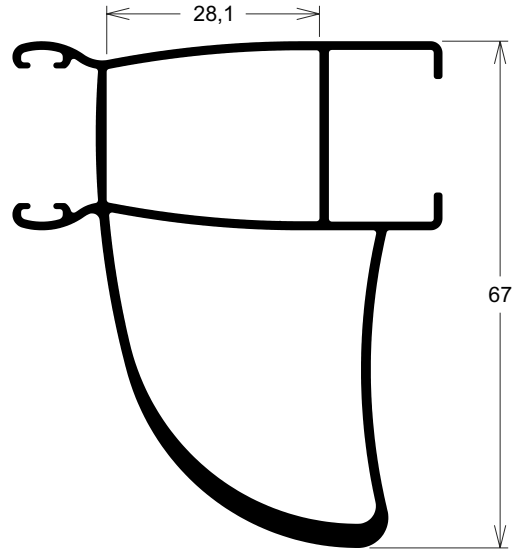

IN131 1,032 kg/m

Folha montante mão de amigo com reforço

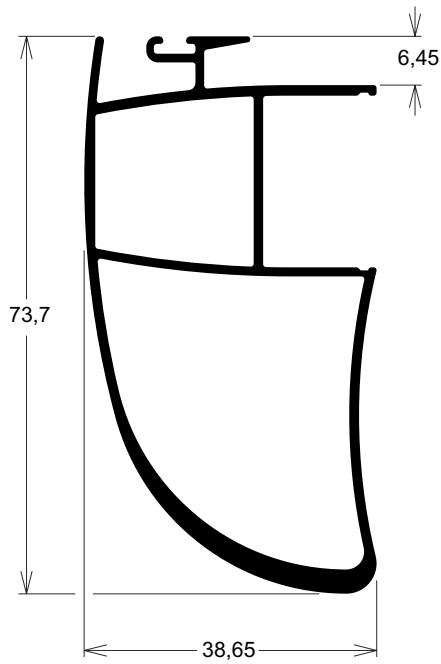

Projetos, perfis, componentes, códigos e sistemas estão sujeitos a alteração sem prévio aviso.

Folhas sem baguete

IN051 0,677 kg/m

Folha montante lateral com reforço

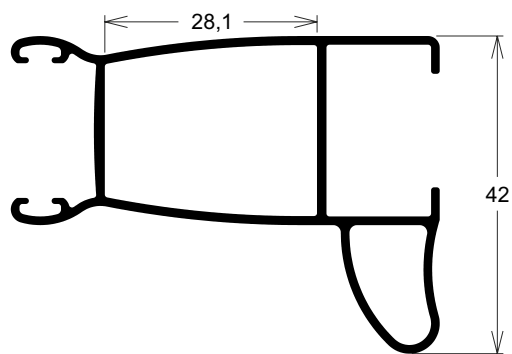

IN109 0,888 kg/m

Folha montante lateral com reforço

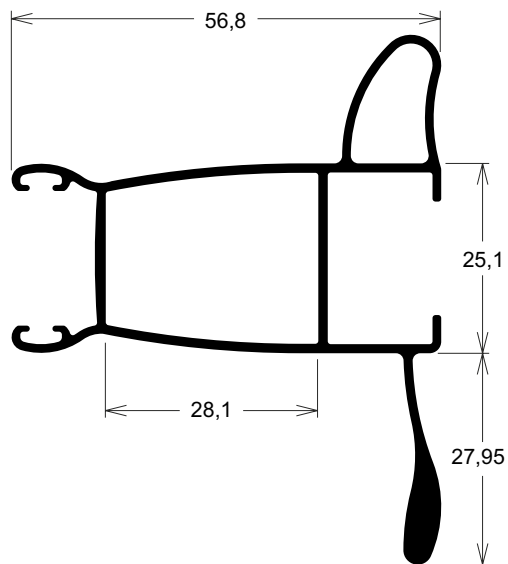

Projetos, perfis, componentes, códigos e sistemas estão sujeitos a alteração sem prévio aviso.

Folhas sem baguele

IN159 0,740 kg/m

Folha montante lateral com reforço

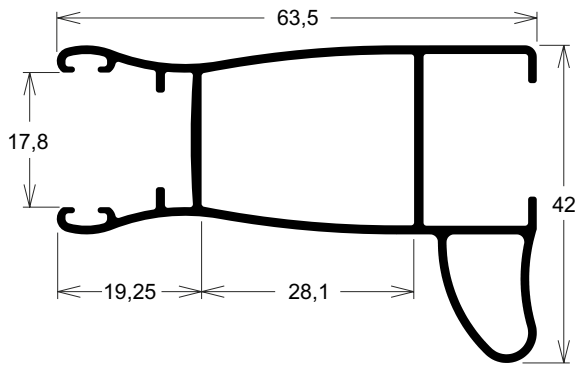

IN032 0,973 kg/m

Folha travessa inferior

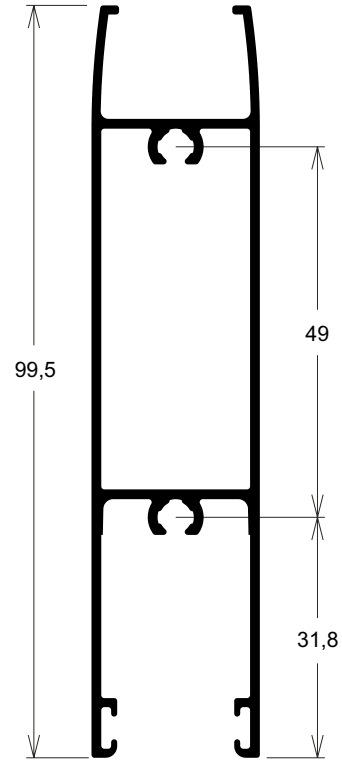

IN028 0,514 kg/m

Folha travessa

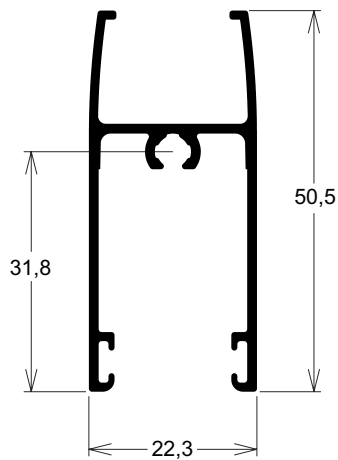

IN031 0,592 kg/m

Folha travessa intermediária

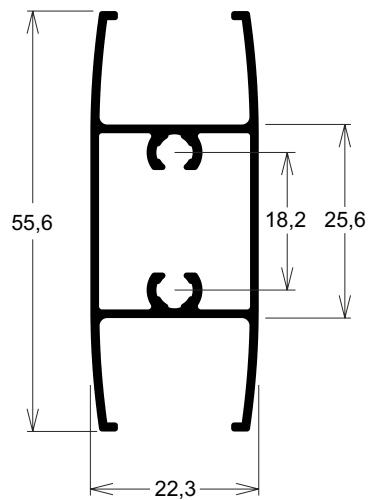

Projetos, perfis, componentes, códigos e sistemas estão sujeitos a alteração sem prévio aviso.

Folhas vidro duplo

IN130 0,477 kg/m
Folha montante lateral

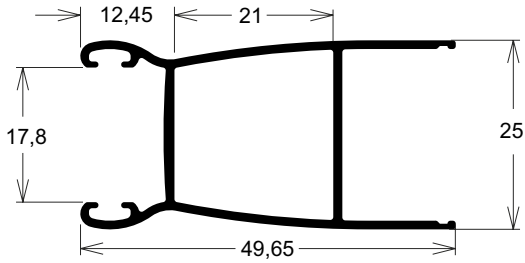

IN132 0,477 kg/m
Folha montante mão de amigo

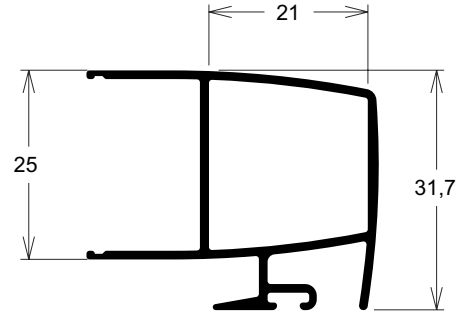

IN134 0,715 kg/m
Folha montante lateral com reforço

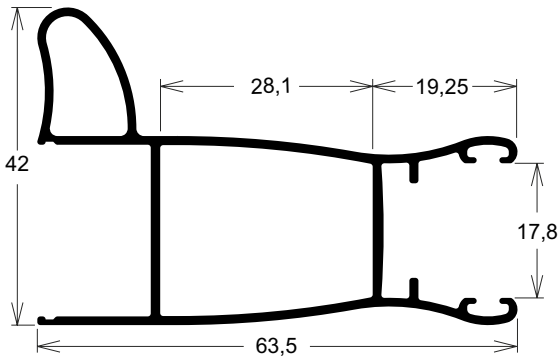

IN139 0,858 kg/m
Folha montante lateral com reforço

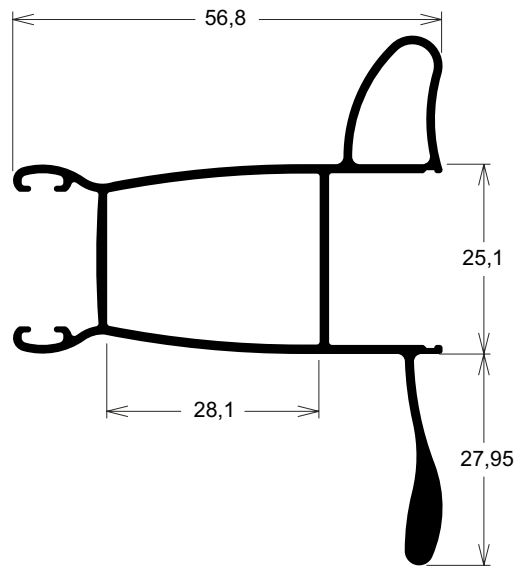

Projetos, perfis, componentes, códigos e sistemas estão sujeitos a alteração sem prévio aviso.

Marco Integrada

MH004 0,606 kg/m
Marco lateral integrada

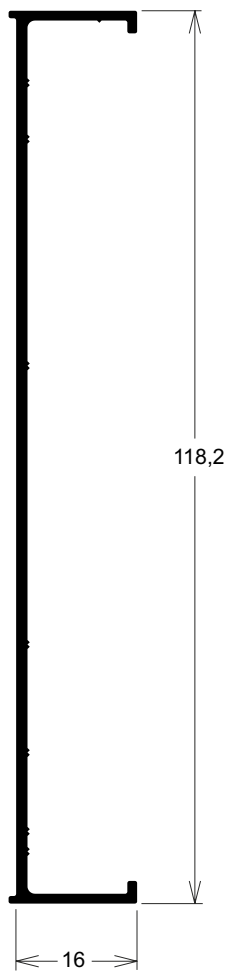

IN074 0,655 kg/m
Marco lateral integrada

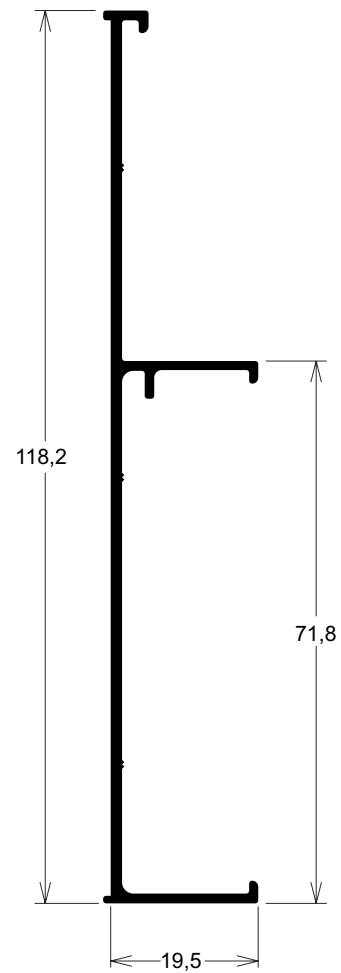

Projetos, perfis, componentes, códigos e sistemas estão sujeitos a alteração sem prévio aviso.

Folhas vidro duplo

IN128 0,517 kg/m
Folha travessa

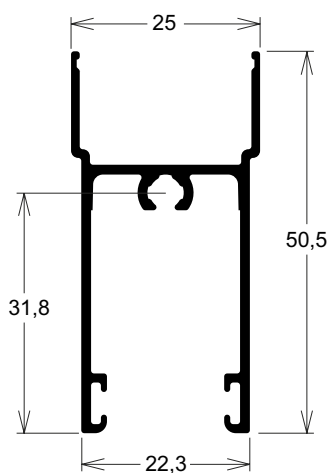

IN129 0,963 kg/m
Folha travessa inferior

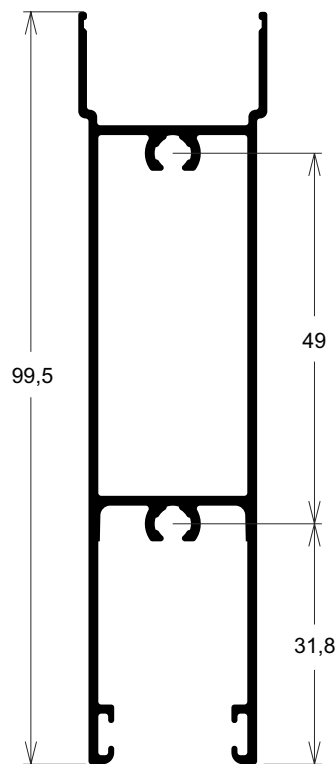

Projetos, perfis, componentes, códigos e sistemas estão sujeitos a alteração sem prévio aviso.

Guia do recolhedor integrada

IN016 1,147 Kg/m

Caixa guia do recolhedor integrada

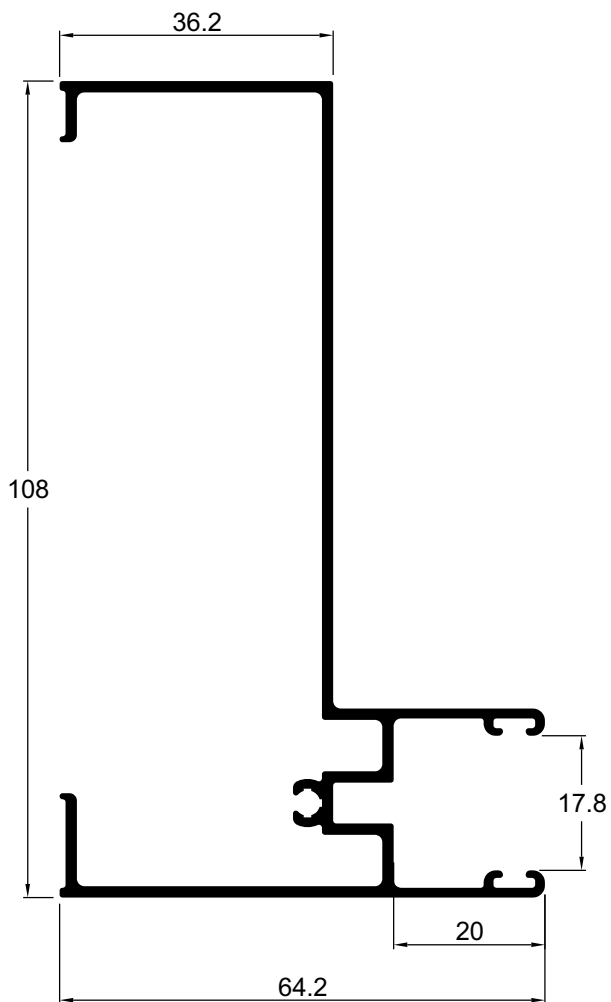

PD372 1,194 Kg/m

Caixa guia 35 do recolhedor integrada

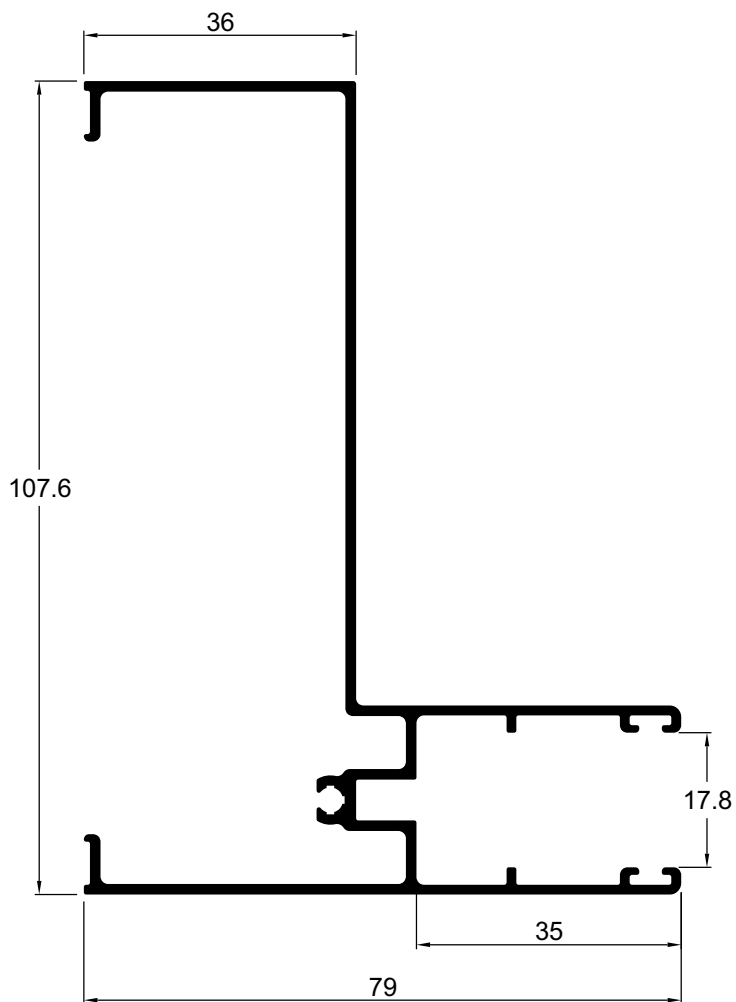

MH006 0,697 Kg/m

Guia da esteira integrada

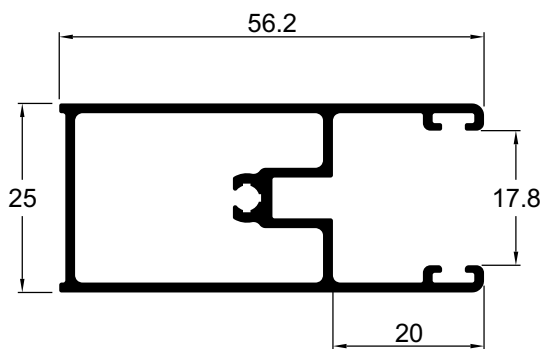

PD371 0,817 Kg/m

Guia 35 da esteira integrada

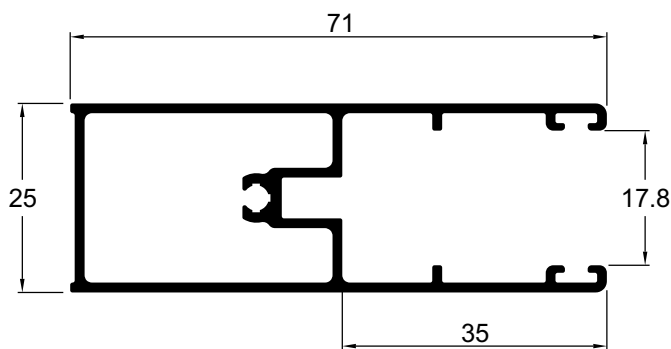

Projetos, perfis, componentes, códigos e sistemas estão sujeitos a alteração sem prévio aviso.

Marco integrada

IN034 1,323 kg/m

Marco travessa intermediária integrada

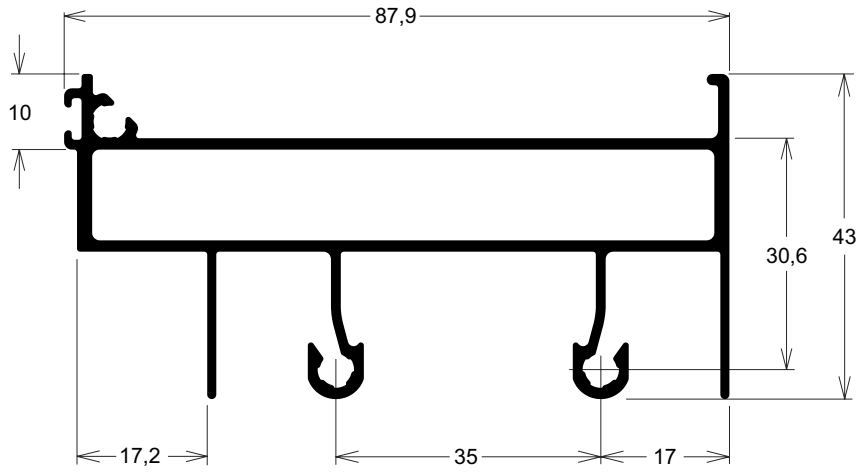

Marco integrada

MH001 0,786 kg/m

Marco travessa superior integrada

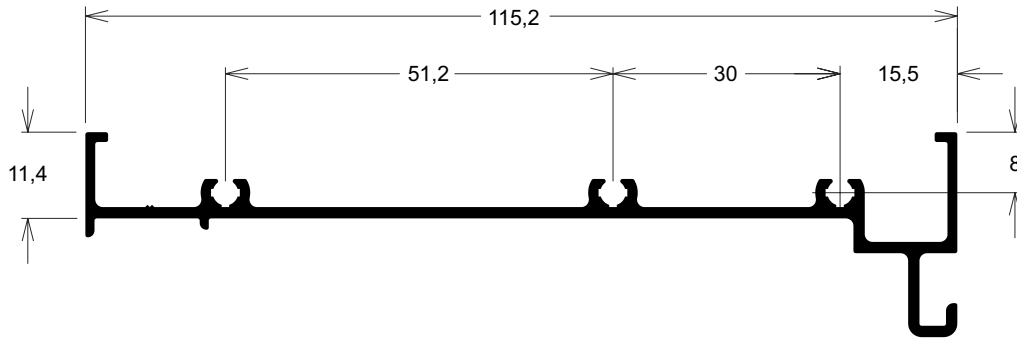

IN033 1,058 kg/m

Marco travessa inferior integrada

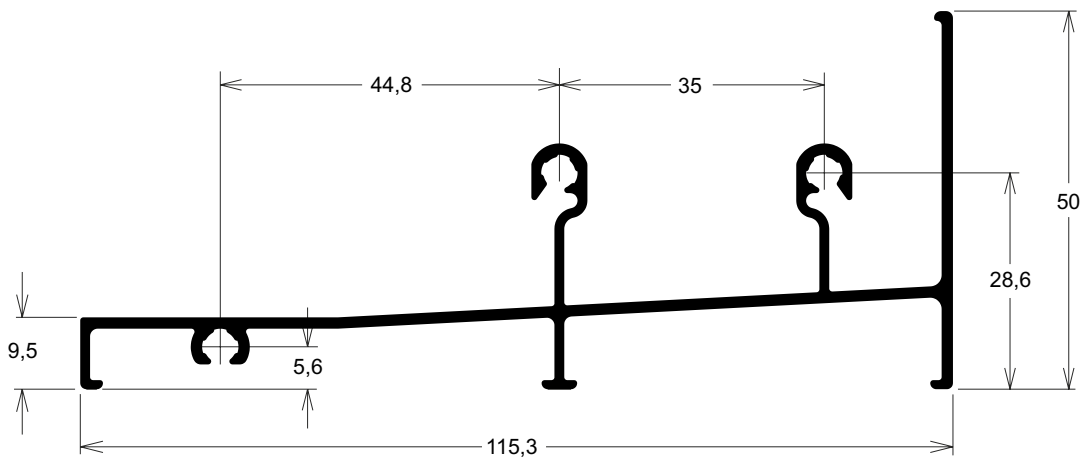

Projetos, perfis, componentes, códigos e sistemas estão sujeitos a alteração sem prévio aviso.

Marco integrada

IN178 1,132 kg/m

Marco travessa superior integrada

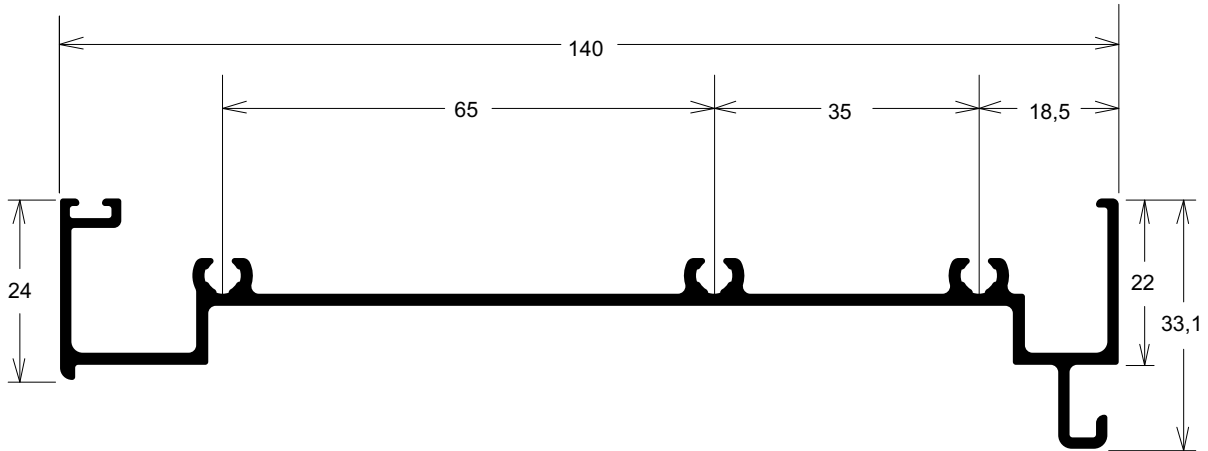

IN176 1,688 kg/m

Marco travessa intermediária integrada

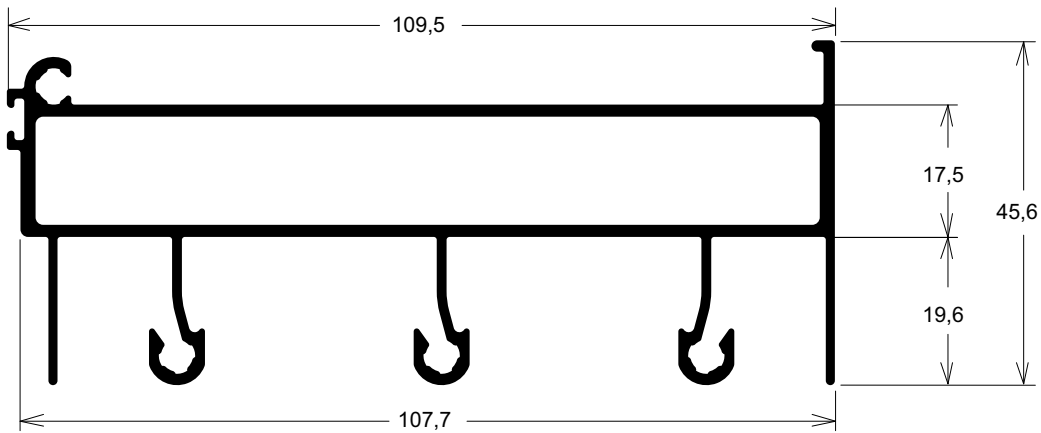

IN177 1,463 kg/m

Marco travessa inferior integrada

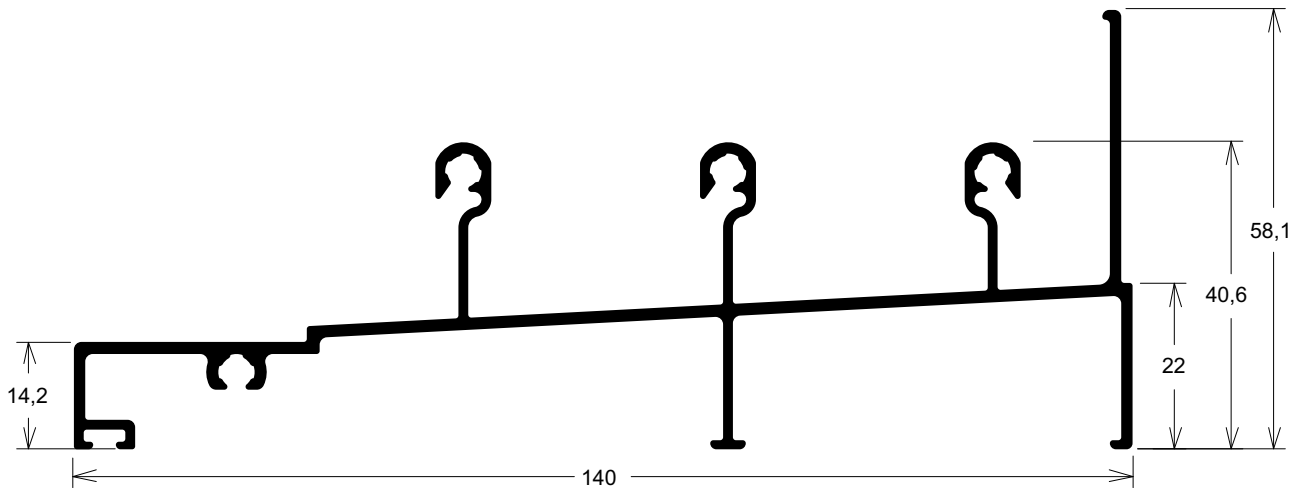

Projetos, perfis, componentes, códigos e sistemas estão sujeitos a alteração sem prévio aviso.

Caixa integrada

IN039 1,216 kg/m
Tampa externa integrada

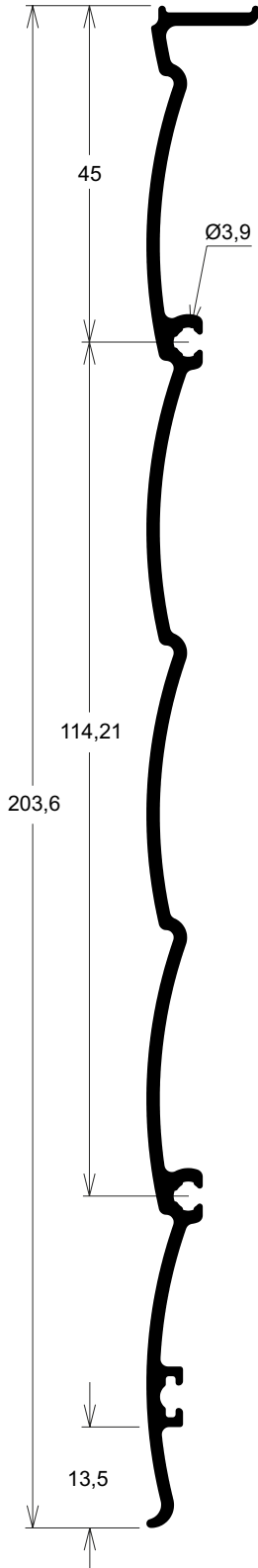

MH008 0,820 kg/m
Tampa externa integrada

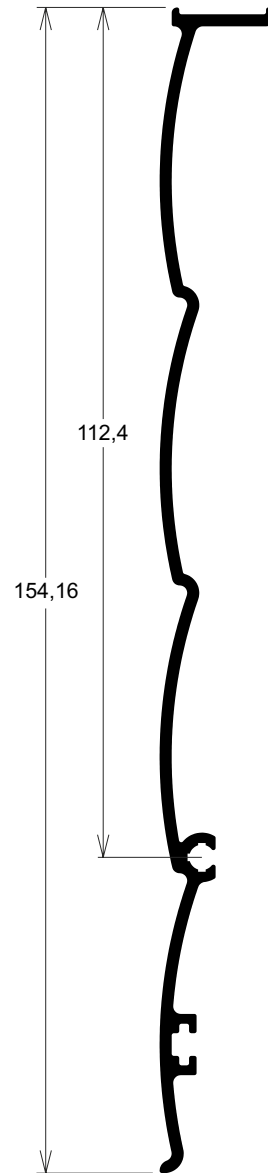

Projetos, perfis, componentes, códigos e sistemas estão sujeitos a alteração sem prévio aviso.

Caixa integrada

IN038 1,359 kg/m
Tampa interna integrada

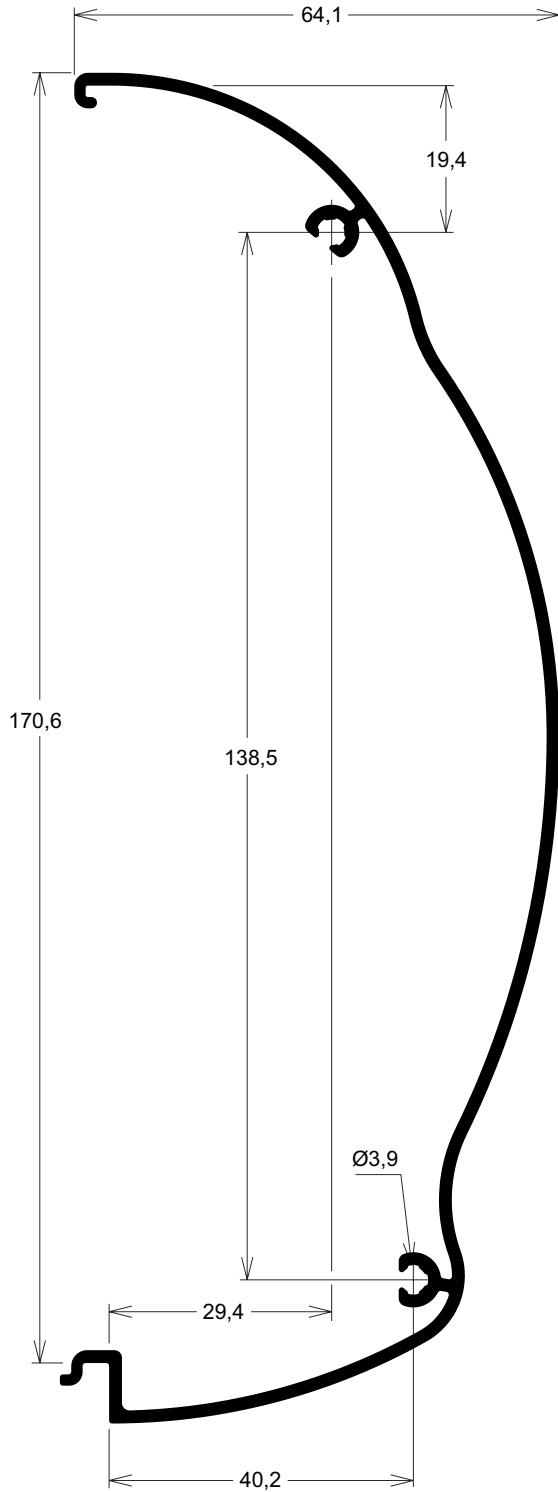

IN014 0,840 kg/m
Tampa interna integrada

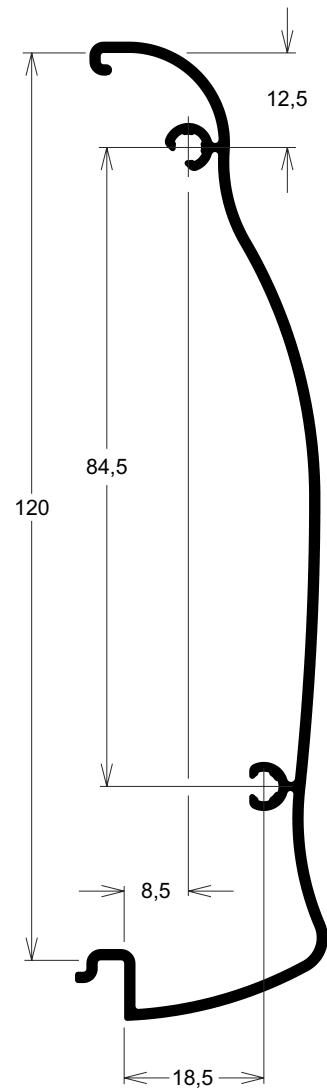

Projetos, perfis, componentes, códigos e sistemas estão sujeitos a alteração sem prévio aviso.

Guias e complementos integrada

MN038 0,884 kg/m

Travessa inferior da folha integrada

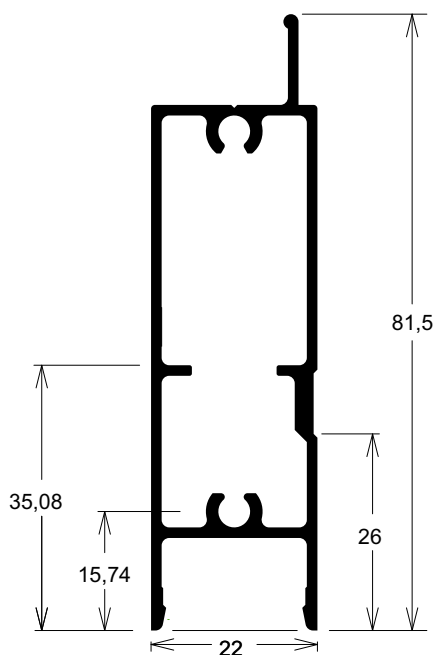

MN058 2,497 kg/m

Coluna guia da esteira integrada

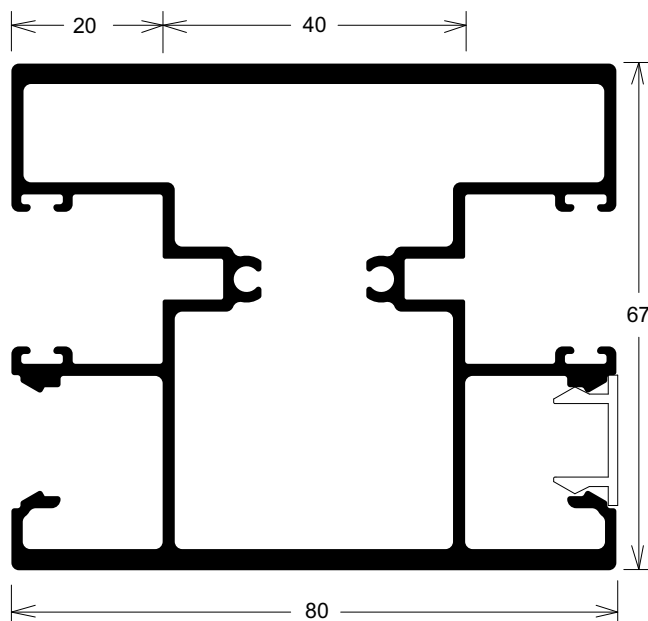

MN057 0,659 kg/m

Lateral guia da folha integrada

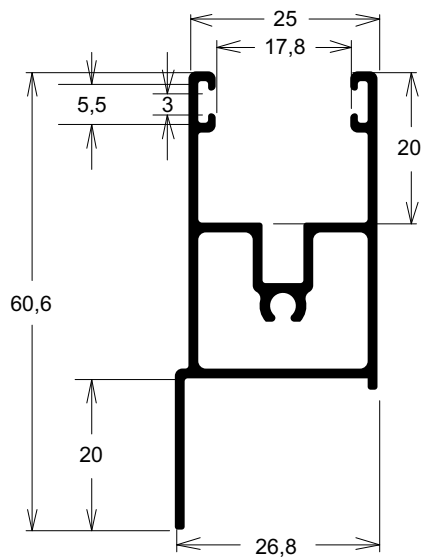

MN055 0,365 kg/m

Terminal da esteira da persiana integrada

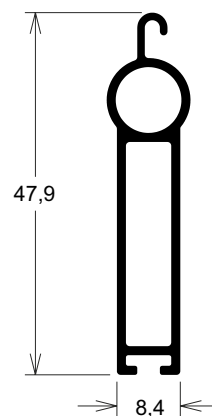

MN034 0,185 kg/m

Barra de comando da folha integrada

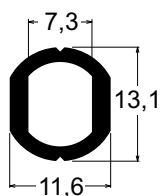

Projetos, perfis, componentes, códigos e sistemas estão sujeitos a alteração sem prévio aviso.

Eixos para integrada e complementos

DS238 0,480 kg/m

Tubo octagonal 40 integrada

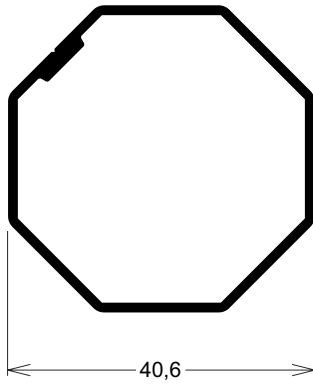

MN015 0,881 kg/m

Tubo octagonal 60 integrada

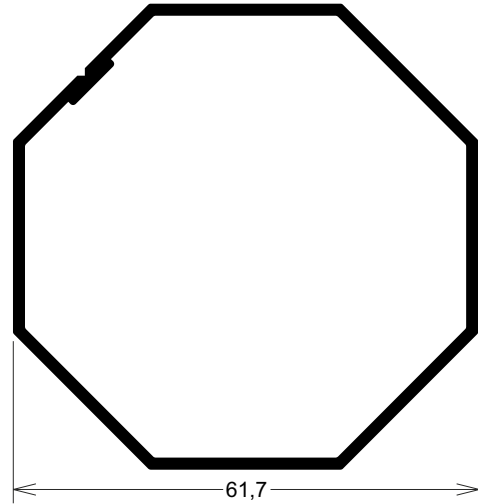

IN173 0,620 kg/m

Marco inferior e superior

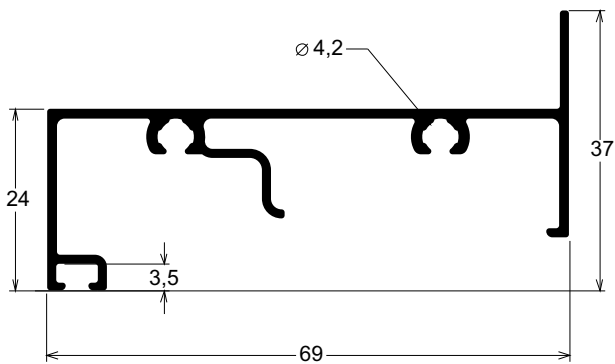

IN116 0,213 kg/m

Complemento para tela mosquiteira

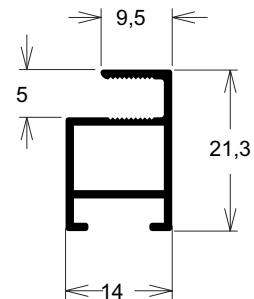

Projetos, perfis, componentes, códigos e sistemas estão sujeitos a alteração sem prévio aviso.

Complementos

MH176 0,949 kg/m
Complemento para canto 90°

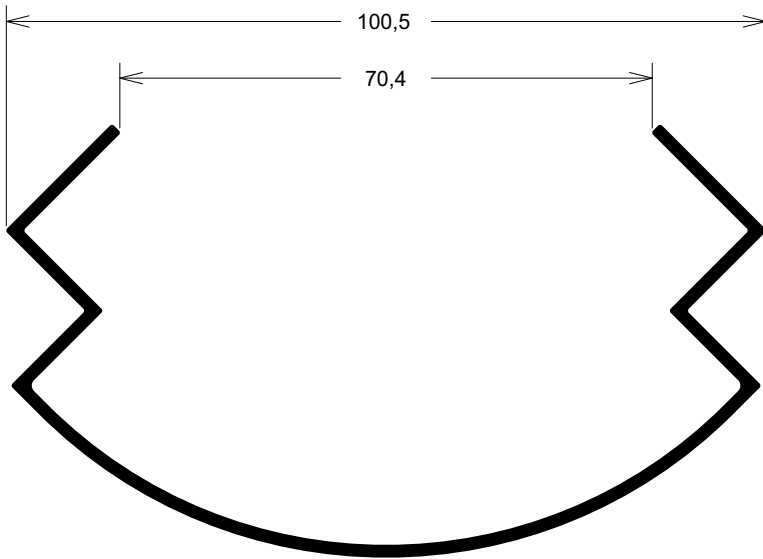

IN206 0,350 kg/m
Reforço para travessa

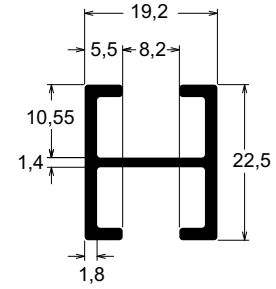

IN205 0,812 kg/m
Lambril duplo

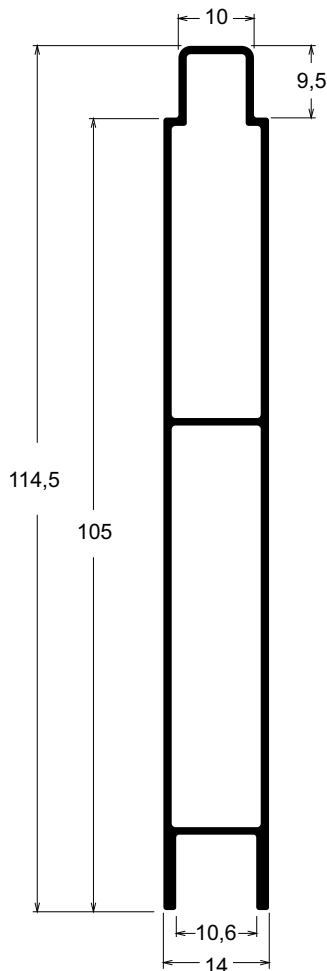

IN208 0,687 kg/m
Montante lateral com mata junta

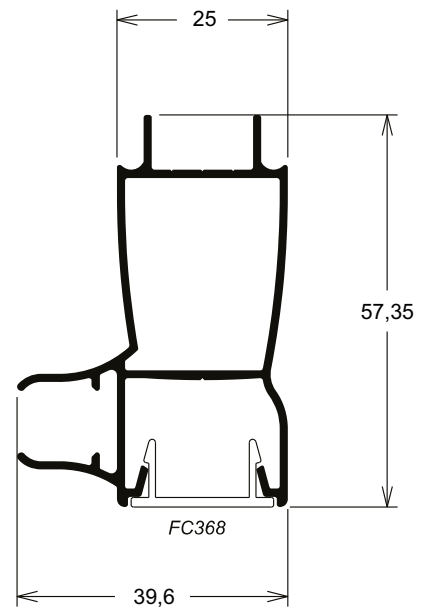

FC368 0,130 kg/m
Tampa click

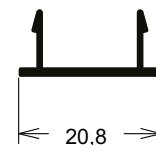

Projetos, perfis, componentes, códigos e sistemas estão sujeitos a alteração sem prévio aviso.

MH095 0,311 kg/m
Marco travessa

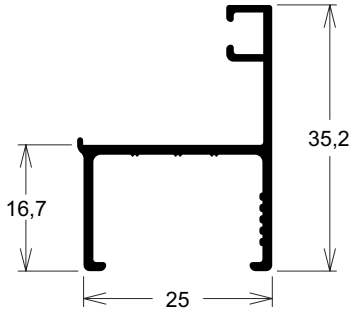

IN054 0,598 kg/m
Montante intermediário

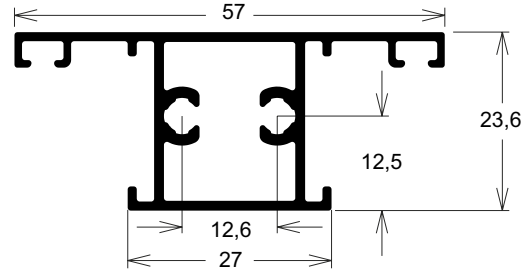

MH096 0,366 kg/m
Marco montante

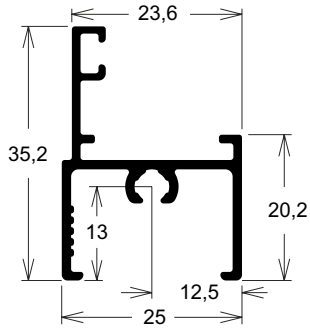

IN108 0,502 kg/m
Montante intermediário

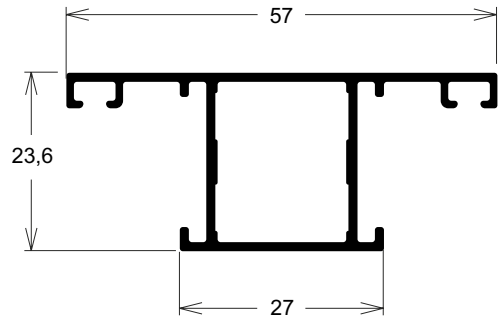

IN171 0,483 kg/m
Marco perimetral

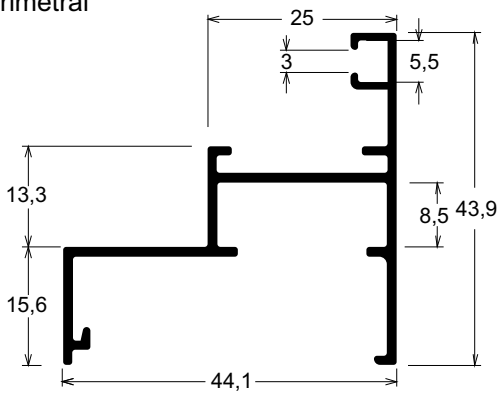

IN056 0,349 kg/m
Marco perimetral

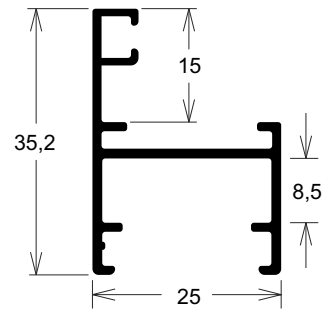

IN172 0,607 kg/m
Marco perimetral

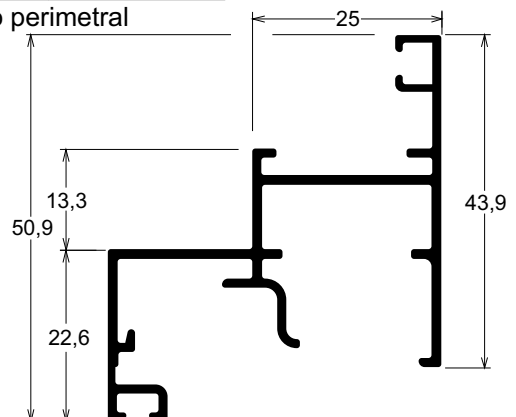

Projetos, perfis, componentes, códigos e sistemas estão sujeitos a alteração sem prévio aviso.

IN090 0,658 kg/m
Reforço montante

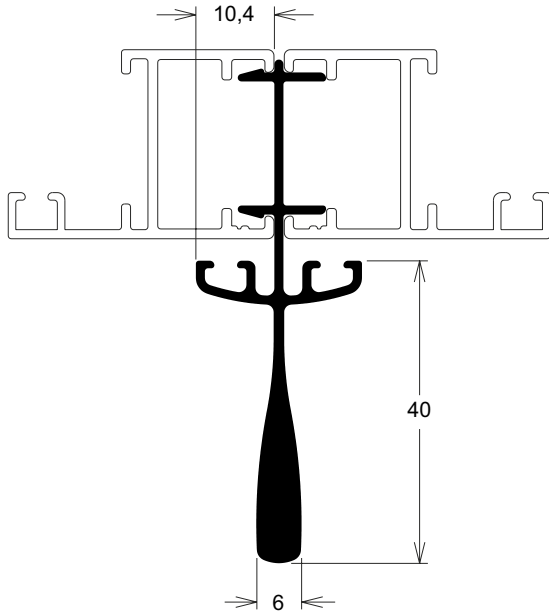

IN091 0,305 kg/m
Reforço montante

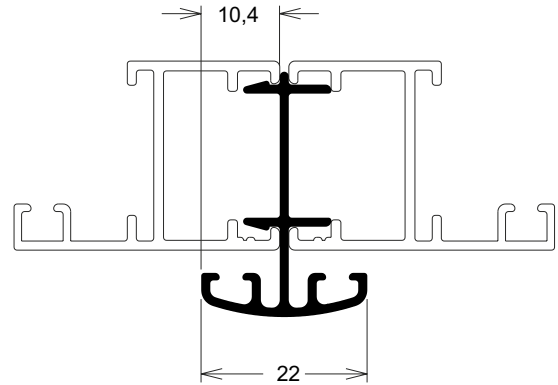

IN057 0,344 kg/m
Folha travessa superior com bague

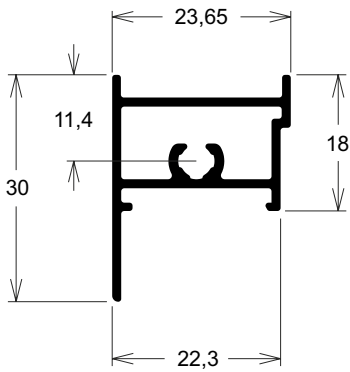

IN058 0,370 kg/m
Folha travessa superior com bague

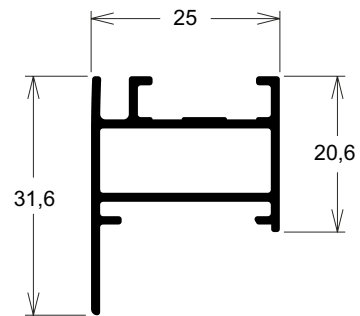

Projetos, perfis, componentes, códigos e sistemas estão sujeitos a alteração sem prévio aviso.

IN060 0,396 kg/m

Folha travessa inferior com baguete

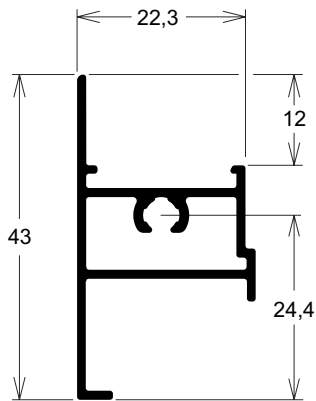

IN061 0,449 kg/m

Folha montante travessa com baguete

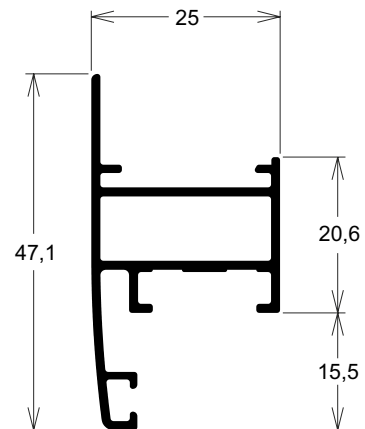

IN071 0,237 kg/m

Inversor

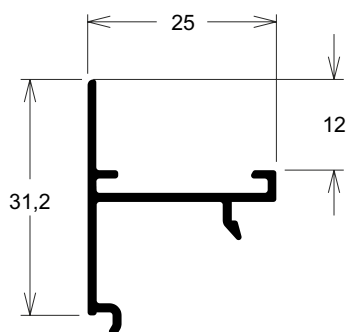

IN063 0,431 kg/m

Folha montante travessa com baguete

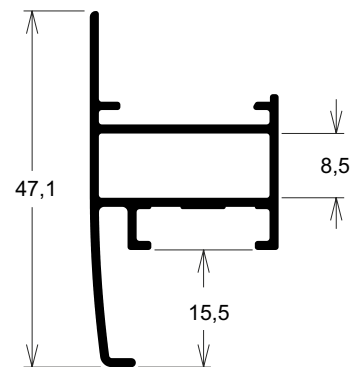

Projetos, perfis, componentes, códigos e sistemas estão sujeitos a alteração sem prévio aviso.

IN059 0,382 kg/m

Folha travessa superior sem baguete

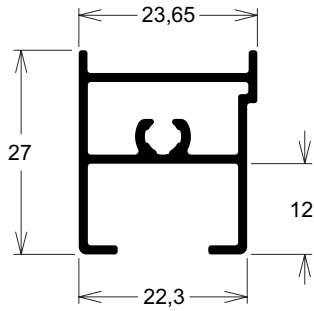

IN064 0,465 kg/m

Folha montante travessa sem baguete

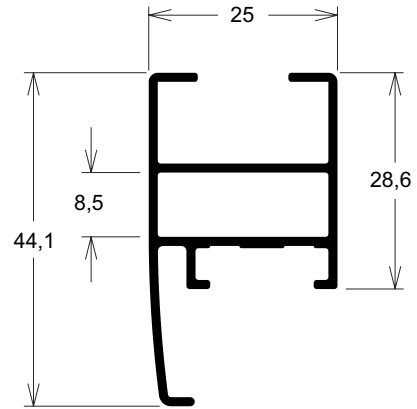

IN158 0,484 kg/m

Folha montante travessa sem baguete

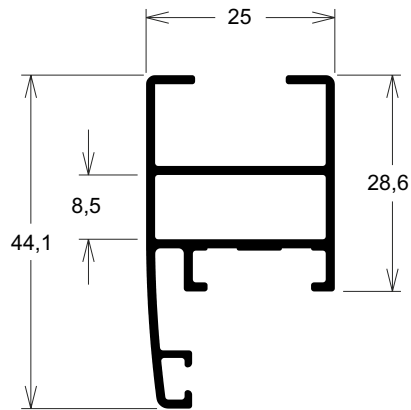

IN055 0,181 kg/m

Pingadeira do marco

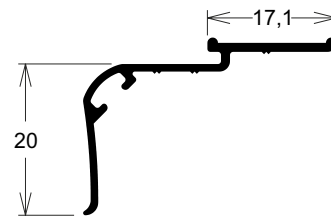

Projetos, perfis, componentes, códigos e sistemas estão sujeitos a alteração sem prévio aviso.

Porta de giro

IN065 0,612 kg/m
Marco montante e travessa

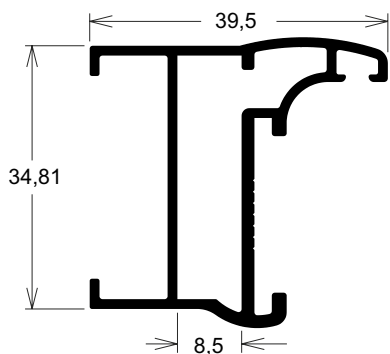

IN066 0,685 kg/m
Folha montante e travessa com baguete

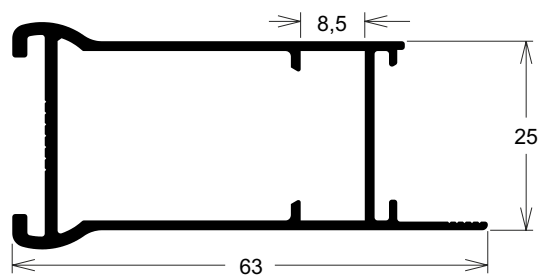

IN049 0,227 kg/m
Complemento de vedação da folha

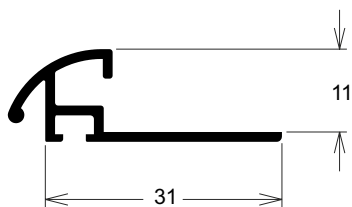

IN117 0,723 kg/m
Folha montante e travessa sem baguete

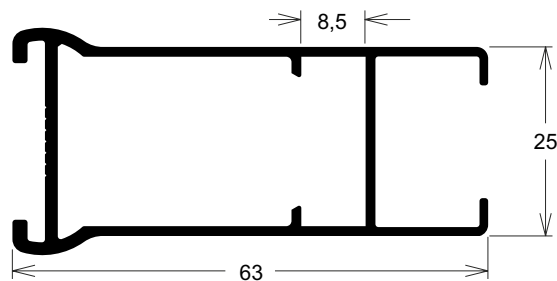

IN203 0,241 kg/m
Mata junta da folha

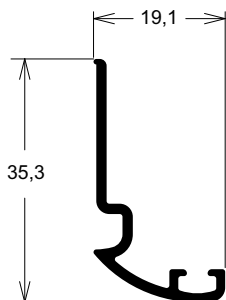

IN078 0,132 kg/m
Baguete porta palheta

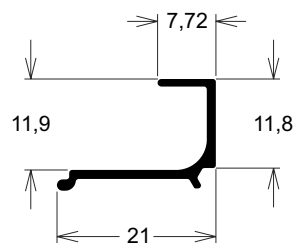

Projetos, perfis, componentes, códigos e sistemas estão sujeitos a alteração sem prévio aviso.

Baguetes

IN017 0,138 kg/m
 Baguete travessa

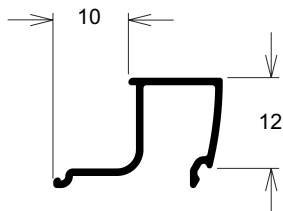

IN018 0,134 kg/m
 Baguete montante

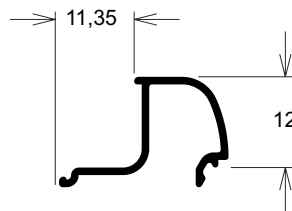

IN119 0,127 kg/m
 Baguete travessa

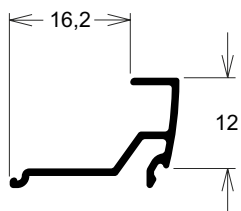

IN120 0,123 kg/m
 Baguete montante

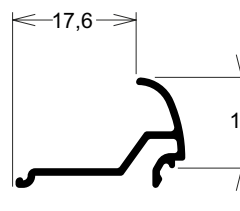

IN118 0,120 kg/m
 Baguete montante e travessa

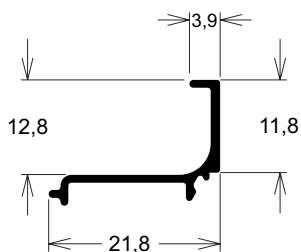

IN187 0,139 kg/m
 Baguete montante

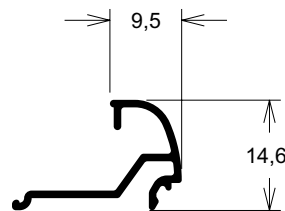

MH106 0,163 kg/m
 Baguete travessa (maxim-ar)

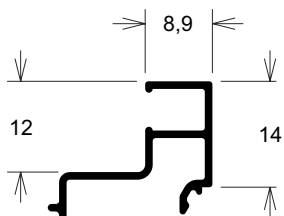

MH125 0,154 kg/m
 Baguete montante (maxim-ar)

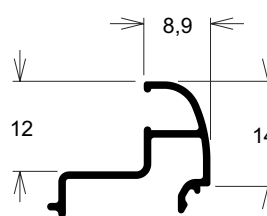

IN186 0,143 kg/m
 Baguete travessa

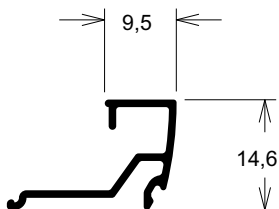

Projetos, perfis, componentes, códigos e sistemas estão sujeitos a alteração sem prévio aviso.

IN201 1,149 kg/m
Marco trilho superior

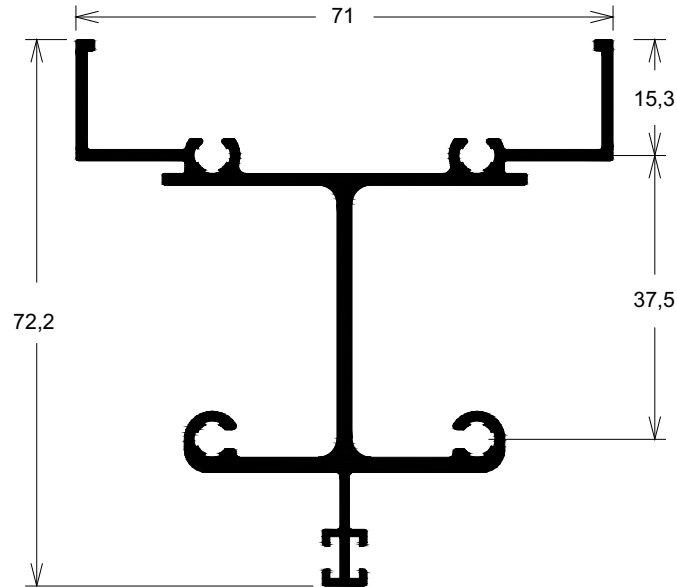

IN200 0,250 kg/m
Tampa do trilho superior

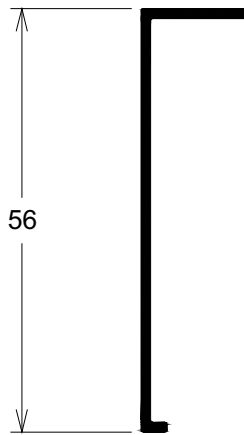

IN202 0,383 kg/m
Marco montante lateral

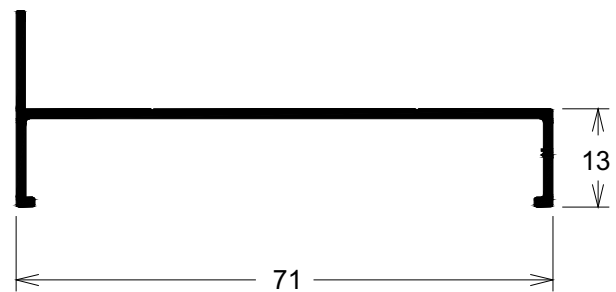

IN198 0,584 kg/m
Travessa superior da folha sem baguete

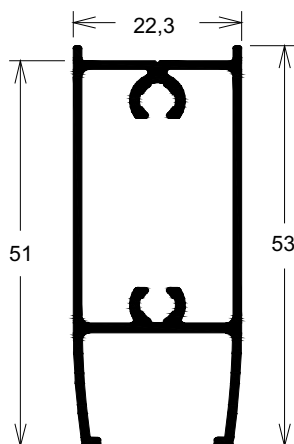

IN199 0,533 kg/m
Travessa superior da folha com baguete

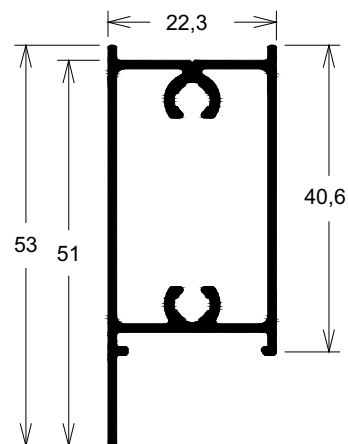

Projetos, perfis, componentes, códigos e sistemas estão sujeitos a alteração sem prévio aviso.

Veneziana

IN188 0,772 kg/m
Complemento para VP

US621 0,259 kg/m
Palheta veneziana ventilada

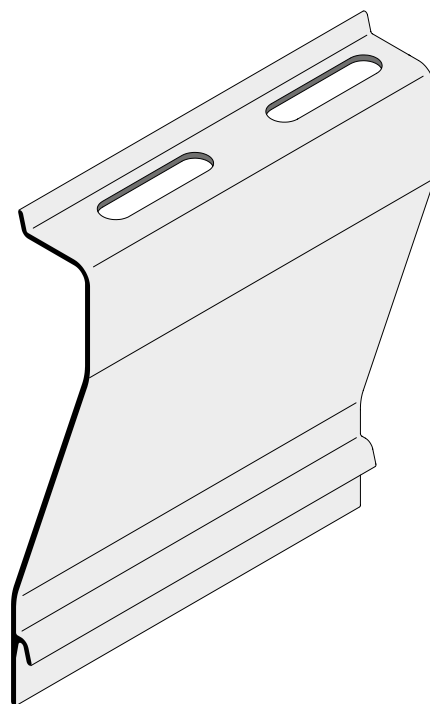
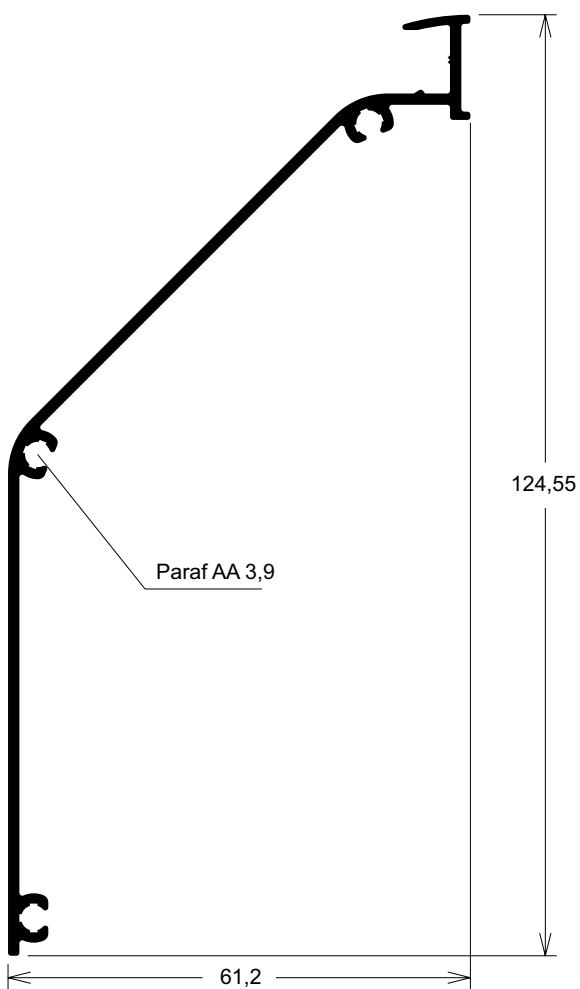

Projetos, perfis, componentes, códigos e sistemas estão sujeitos a alteração sem prévio aviso.

VZ077 0,326 kg/m
Marco montante e travessa

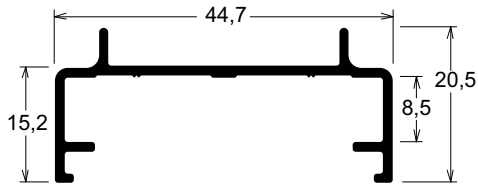

IN101 0,130 kg/m
Acoplador inferior para veneziana

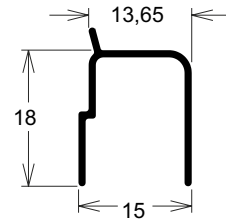

IN100 0,245 kg/m
Acoplador superior para veneziana

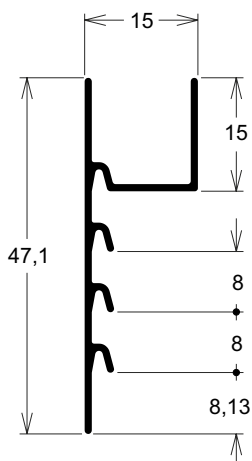

VZ075 0,259 kg/m
Palheta veneziana cega

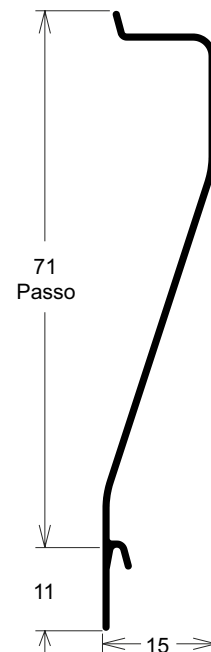

Projetos, perfis, componentes, códigos e sistemas estão sujeitos a alteração sem prévio aviso.

Cód.	Pág.	Cód.	Pág.	Cód.	Pág.
Alter. Const. Gua. Vidro	F-20	FRA990	F-10	NYL456	F-01
ARR569	F-14	FRA996	F-06	NYL457	F-03
BAT952	F-01	GUA006	F-15	NYL458	F-03
BRA	F-12	GUA007	F-16	NYL459	F-03
BRA730	F-13	GUA039	F-16	NYL462	F-01
CAL948	F-02	GUA157	F-15	NYL466	F-03
CHU838	F-18	GUA171	F-15	NYL468	F-06
CHU840	F-18	GUA172	F-15	NYL469	F-06
CHU864	F-18	GUA228	F-15	NYL475	F-03
CON370	F-02	GUA239	F-16	NYL476	F-03
CON409	F-02	GUA256	F-17	NYL477	F-05
CON441	F-02	GUA258	F-15	NYL537	F-03
CON442	F-03	GUA259	F-16	Par. Cab. Chata	F-18
CON443	F-08	GUA282	F-15	Par. Cab. Panela	F-19
CON517	F-10	GUA314	F-16	Par. Cab. Piloto	F-18
CON1026	F-08	GUA320	F-16	RBE321	F-14
DOB852	F-10	GUA329	F-16	REC013	F-04
FEC/CON	F-07	GUA385	F-17	REC030	F-04
FEC/CON/TRA	F-09	GUA386	F-17	REC035	F-04
FEC338	F-10	GUA392	F-16	REC036	F-04
FEC417	F-13	GUA393	F-15	ROL001	F-02
FEC1014	F-11	GUA396	F-16	ROL002	F-02
FEC1015	F-12	GUA397	F-15	ROL003	F-02
FEC1017	F-11	GUA398	F-17	ROL004	F-02
FEC1018	F-12	GUA399	F-17	ROL456	F-03
FEC1025	F-09	MAC1001	F-10	Silicone	F-17
FEC1051	F-11	MAC1029	F-10	TRA005	F-09
FEC1052	F-11	Motor Persiana	F-04	TRA006	F-09
FEC1132	F-11	NYL042	F-14	TRA013	F-09
FEC1190	F-09	NYL190	F-01	TRA014	F-09
FIT206	F-14	NYL369	F-06	TRA063	F-09
FIT212	F-14	NYL370	F-06	VZP045/VZC122	F-05
FIT214	F-14	NYL452	F-01		
FIT247	F-06	NYL453	F-01		
		NYL454	F-01		

NYL190

Botão de Fixação do Remate
Nylon Preto

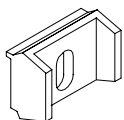

NYL462

Conexão Interna do Remate
Nylon Preto

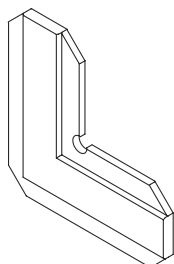

BAT952

Batedeira
Cor: Branco / Preto

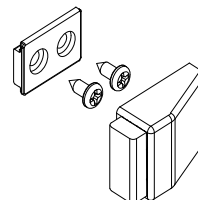

NYL452

Caixa de Dreno
Nylon Branco ou Preto

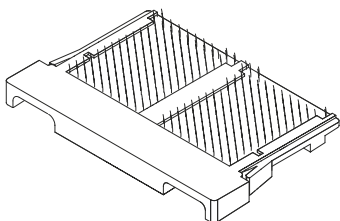

NYL453

Vedação Superior
Nylon Branco ou Preto

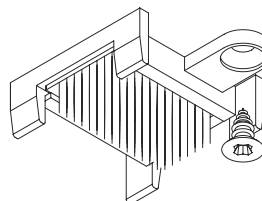

NYL454

Guia Deslizante 21 mm
Nylon Branco ou Preto

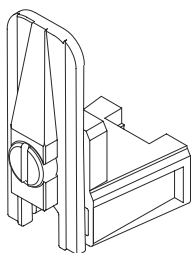

NYL456

Guia Deslizante 28 mm
Nylon Branco ou Preto

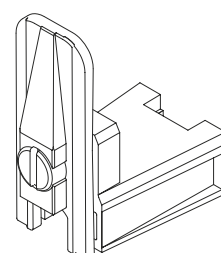

Projetos, perfis, componentes, códigos e sistemas estão sujeitos a alteração sem prévio aviso.

CON409

Contrafecho da Fechadura
Zamak Preto ou Branco

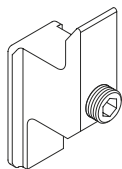

CON370

Contrafecho - Janela e Porta
Zamak Preto ou Branco

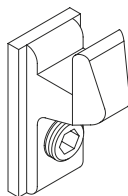

CON441

Trava da Folha Fixa
Alumínio Natural

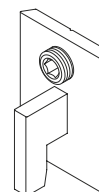

CAL948

Calço da Folha Fixa
Alumínio Natural

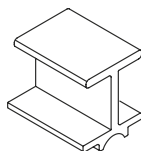

ROL001

Roldana sem Rolamento
Capacidade: 15 kg/folha

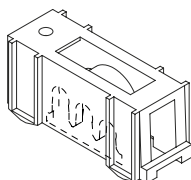

ROL002

Roldana com Reg. sem Rolam.
Capacidade: 15 kg/folha

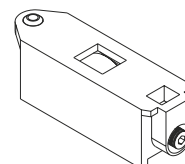

ROL003

Roldana com Reg. e Rolam.
Capacidade: 40 kg/folha

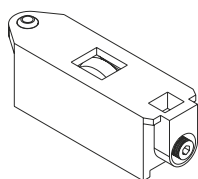

ROL004

Roldana Dupla com Reg. e Rolam.
Capacidade: 80 kg/folha

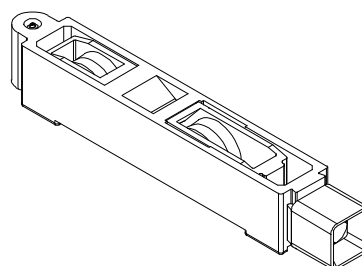

Projetos, perfis, componentes, códigos e sistemas estão sujeitos a alteração sem prévio aviso.

ROL456

Roldana para
Porta Pendurada

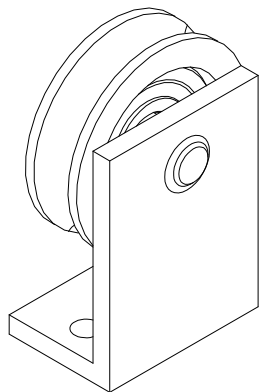

NYL537

Guia para Porta Pendurada
Nylon Preto

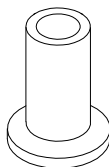

NYL466

Tampa do Montante IN035
Nylon Branco ou Preto

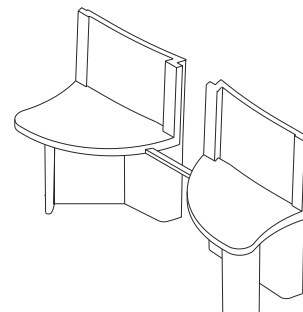

NYL457

Tampa do Montante IN009
Nylon Branco ou Preto

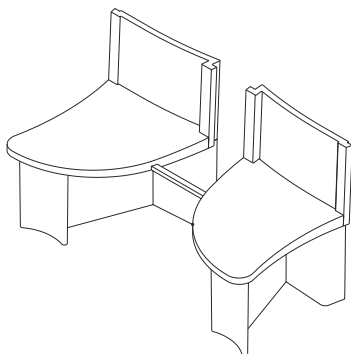

NYL458

Tampa do Montante IN010
Nylon Branco ou Preto

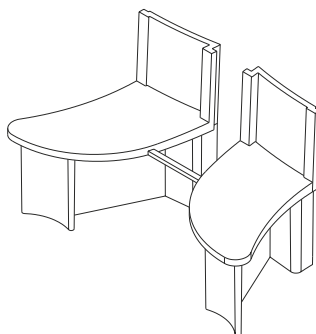

NYL459

Tampa do Montante IN011
Nylon Branco ou Preto

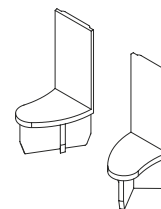

NYL475

Tampa de Acabamento
Maxim-ar - Superior
EPDM Branco ou Preto

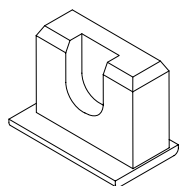

NYL476

Tampa de Acabamento
Maxim-ar - Inferior
EPDM Branco ou Preto

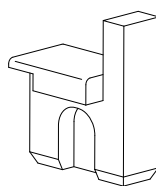

CON442

Fixador de Travessa
Alumino Natual

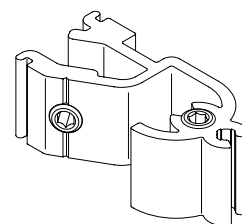

Projetos, perfis, componentes, códigos e sistemas estão sujeitos a alteração sem prévio aviso.

REC036

Recolhedor
Capacidade: 11 kg
Eixo 60 mm

REC030

Recolhedor
Capacidade: 18 kg
Eixo 40 mm

REC035

Recolhedor
Capacidade: 11 kg
Eixo 40 mm

REC013

Recolhedor
Capacidade: 18 kg
Eixo 60 mm

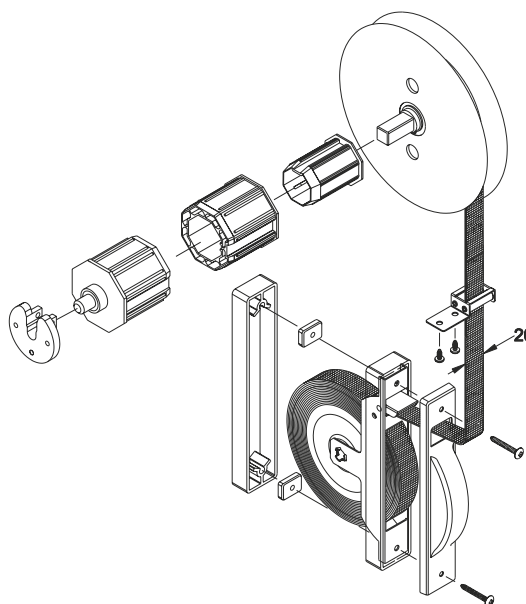

MOTOR PARA PERSIANA INTEGRADA

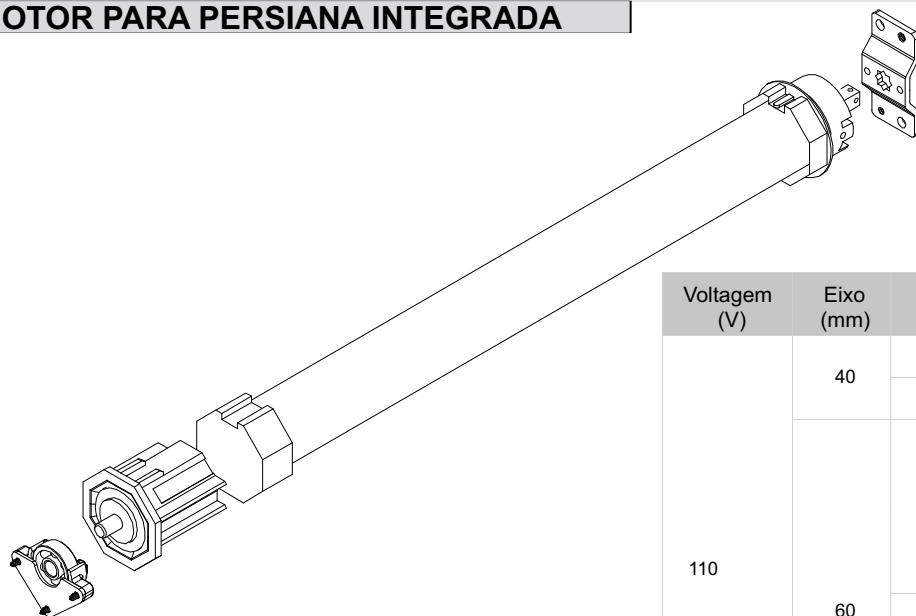

Voltagem (V)	Eixo (mm)	Acionamento	Carga (kg)	Código Hydro	
110	40	Botoeira	21	SKT001BA14	
		Controle Remoto		SKT001CB14	
	60	Botoeira	21	SKT001BA16	
				47	SKT004BA16
				70	SKT005BA16
				116	SKT006BA16
		Controle Remoto	21	SKT001CB16	
				35	SKT008CB16
	70			SKT010CB16	
	93			SKT011CB16	
	220	40	Botoeira	21	SKT001BA24
			Controle Remoto		SKT001CB24
60		Botoeira	21	SKT001BA26	
				47	SKT004BA26
				66	SKT005BA26
				88	SKT006BA26
		Controle Remoto	21	SKT001CB26	
				33	SKT008CB26
42				SKT009CB26	
66				SKT010CB26	
				88	SKT011CB26

Projetos, perfis, componentes, códigos e sistemas estão sujeitos a alteração sem prévio aviso.

VZP045 / VZC122

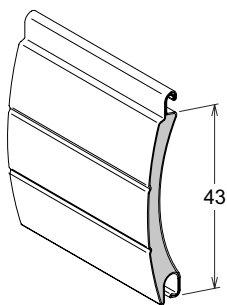

NYL477

Nota - Utilizar somente com palheta VZP045/VZC122



Tabela Palhetas	
VZP045BCO	PALHETA INTEGRADA VENTILADA A43 - BRANCA (MT)
VZP045BGE	PALHETA INTEGRADA VENTILADA A43 - BEGE (MT)
VZP045BZE	PALHETA INTEGRADA VENTILADA A43 - BRONZE (MT)
VZP045INX	PALHETA INTEGRADA VENTILADA A43 - INOX (MT)
VZP045PTA	PALHETA INTEGRADA VENTILADA A43 - PRATA (MT)
VZP045PTO	PALHETA INTEGRADA VENTILADA A43 - PRETA (MT)
VZC122BCO	PALHETA INTEGRADA CEGA A43 - BRANCA (MT)
VZC122BGE	PALHETA INTEGRADA CEGA A43 - BEGE (MT)
VZC122BZE	PALHETA INTEGRADA CEGA A43 - BRONZE (MT)
VZC122INX	PALHETA INTEGRADA CEGA A43 - INOX (MT)
VZC122PTA	PALHETA INTEGRADA CEGA A43 - PRATA (MT)
VZC122PTO	PALHETA INTEGRADA CEGA A43 - PRETO (MT)

Projetos, perfis, componentes, códigos e sistemas estão sujeitos a alteração sem prévio aviso.

ROL369

Guia e Limitador
Nylon Branco ou Preto

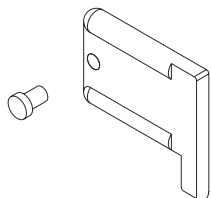

NYL370

Guia da Persiana
Nylon Branco ou Preto

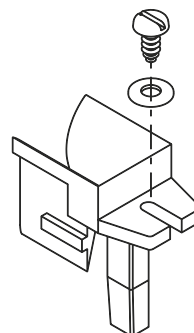

ROL469

Tampa da Caixa
Janela Integrada
Nylon Branco ou Preto

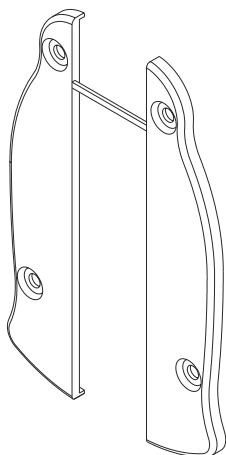

NYL468

Tampa da Caixa
Porta Integrada
Nylon Branco ou Preto

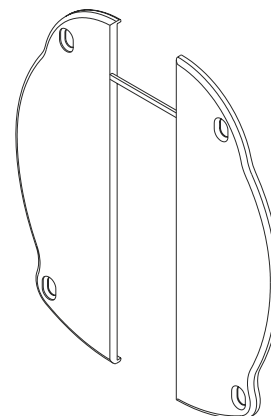

FIT247

Fita de Ligação
da Persiana
Nylon Preto

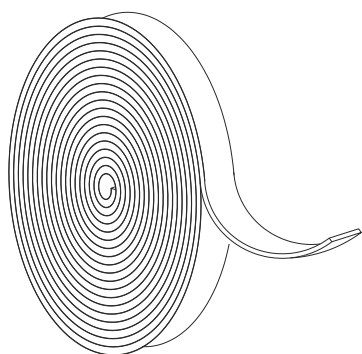

FRA996

Fechadura - Porta de Correr
Latão Fumê

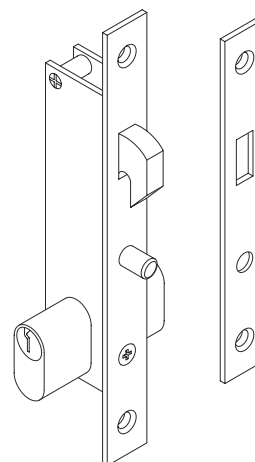

Projetos, perfis, componentes, códigos e sistemas estão sujeitos a alteração sem prévio aviso.

Fecho concha - Janela	
Código	Versão
FEC1233	Manual / automático
FEC1234*	Manual / automático
CON562**	Sem acionamento

* com chave.

** concha cega.

***cor: Todos os modelos possuem acab. branco, preto e alumínio fosco.

(Utiliza lingueta TRA063)

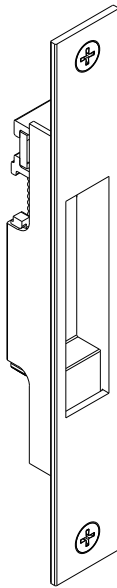

Fecho concha - Porta	
Código	Versão
FEC1231	Manual / automático
FEC1232*	Manual / automático
CON561**	Sem acionamento

* com chave.

** concha cega.

***cor: Todos os modelos possuem acab. branco, preto e alumínio fosco.

(Utiliza lingueta TRA063)

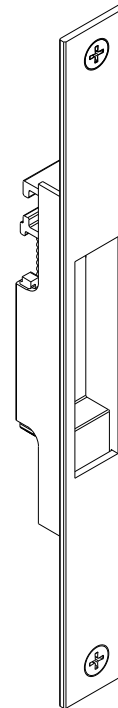

FEC / CON

Obs: Todos os fechos e conchas com chave abaixo utilizam lingueta TRA003

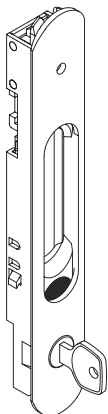

	Janelas	Portas
Fecho Concha	FEC1032	FEC1034
Concha com Chave	FEC1031	FEC1033
Concha Cega	CON446	CON447

Alumínio Branco ou Preto

Medidas das usinagens	Janelas	Portas
A	160	192
B	155	187

Usinagem

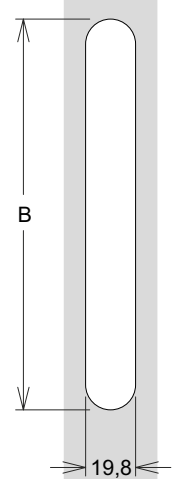
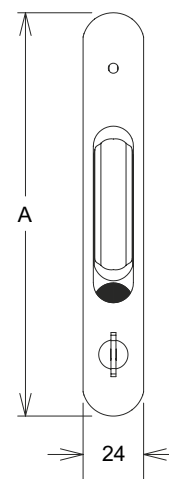

Projetos, perfis, componentes, códigos e sistemas estão sujeitos a alteração sem prévio aviso.

CON1026

Fecho Concha - Alumínio Branco ou Preto
(Utiliza lingueta TRA006)

CON443

Concha Cega
Alumínio Branco ou Preto

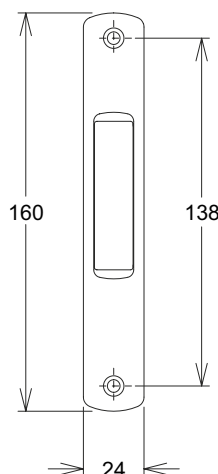
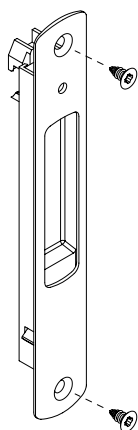

Usinagem

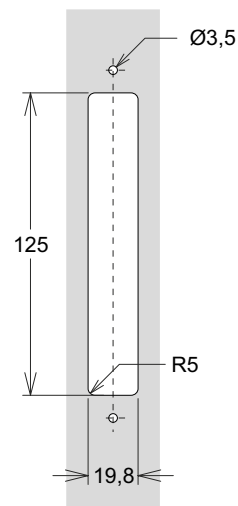

FEC / CON / TRA

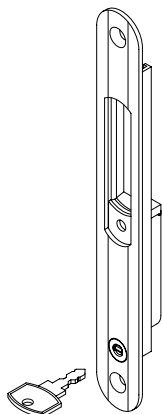

	Janelas	Portas
Fecho Concha com Chave	FEC1064	FEC1063
Fecho Concha	FEC1061	FEC1062
Concha Cega	CON280	FEC1013
Lingueta	TRA014	TRA013

Alumínio Branco ou Preto

Medidas das usinagens	Janelas	Portas
A	138	170
B	153	194
C	26	24
D	20,5	20
E	120	142

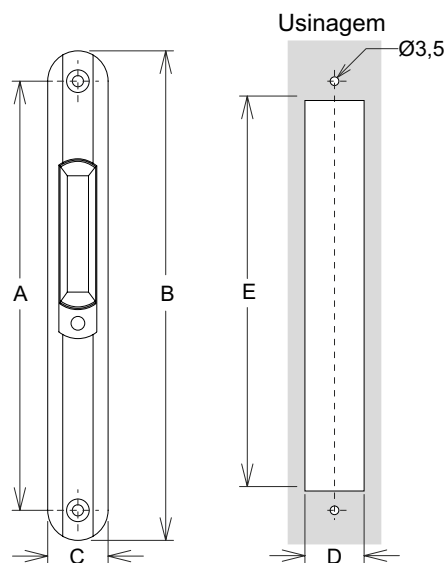

Projetos, perfis, componentes, códigos e sistemas estão sujeitos a alteração sem prévio aviso.

TRA005

Trava para Fecho
Aço Inox

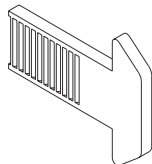

TRA006

Trava para Fecho
Aço Inox

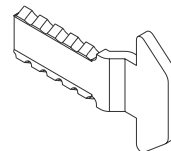

TRA013

Trava para Fecho
Aço Inox

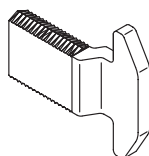

TRA014

Trava para Fecho
Aço Inox

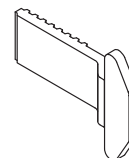

TRA063

Trava para Fecho
Aço Inox

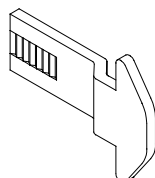

FEC1190

Fecho Central Aplicado na Folha Veneziana
Preto ou Branco

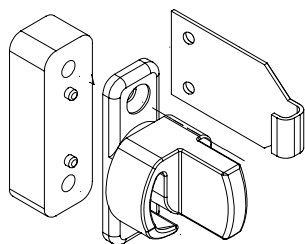

FEC1025

Fecho Central com e sem Bagueira
Preto ou Branco

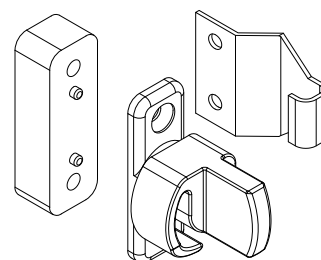

Projetos, perfis, componentes, códigos e sistemas estão sujeitos a alteração sem prévio aviso.

FRA990

Fechadura - Porta de Giro
Latão Fumê

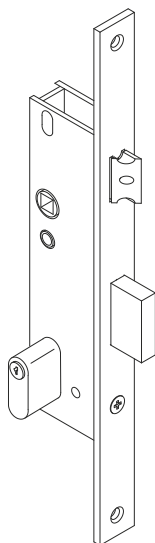

MAC1001

Maçaneta com Espelho
Alumínio Branco ou Preto

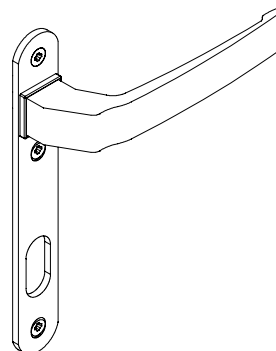

MAC1029

Maçaneta com Espelho
Alumínio Branco ou Preto

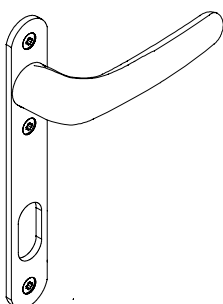

DOB852

Dobradiça 3 Abas
Alumínio Branco ou Preto

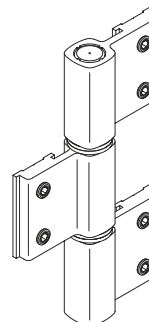

FEC338

Fecho Unha de Sobrepor
Alumínio e Nylon Preto

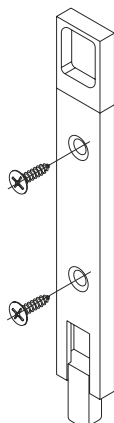

CON517

Contratesta
Alumínio Branco ou Preto

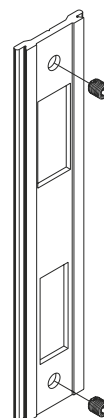

Projetos, perfis, componentes, códigos e sistemas estão sujeitos a alteração sem prévio aviso.

FEC1017

Fecho Punho
 Folha com Baguete
 Alumínio Branco ou Preto

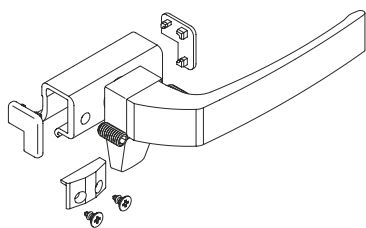

FEC1132

Fecho Punho
 Folha com Baguete
 Alumínio Branco ou Preto

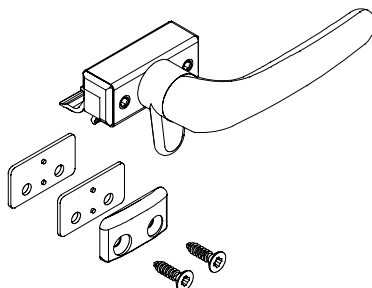

FEC1014

Fecho Punho
 Folha sem Baguete
 Alumínio Branco ou Preto

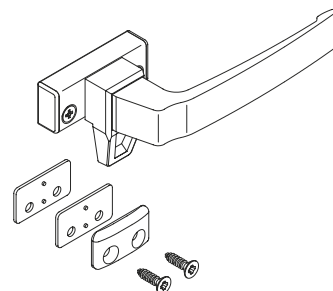

FEC1051

Fecho Punho com Chave
 Folha sem Baguete
 Alumínio Branco ou Preto

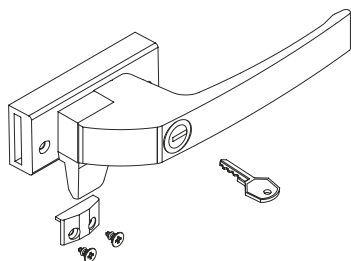

FEC1052

Fecho Punho com Chave
 Folha com Baguete
 Alumínio Branco ou Preto

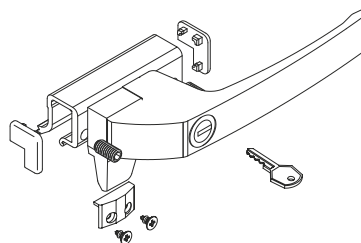

Projetos, perfis, componentes, códigos e sistemas estão sujeitos a alteração sem prévio aviso.

BRA

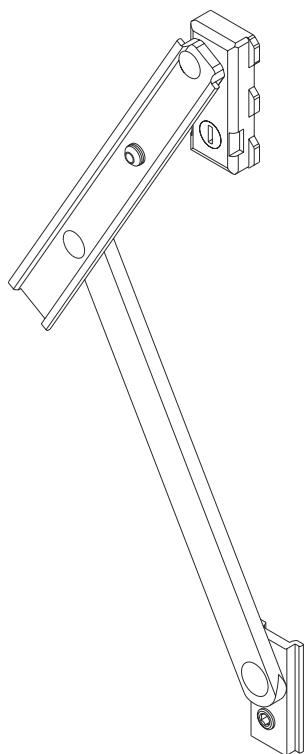

	Dimensão	Cor	Aplicação	Altura da Folha	Carga Máxima
BRA7830BCO	180	Branco	MAXIM-AR	Min: 200 Max: 300	4,2 kg
BRA7830PTO		Preto			
BRA775BCO	250	Branco		Min: 270 Max: 430	6 kg
BRA775PTO		Preto			
BRA776BCO	400	Branco		Min: 420 Max: 610	8 kg
BRA776PTO		Preto			
BRA777BCO	600	Branco		Min: 620 Max: 760	10 kg
BRA777PTO		Preto			
BRA778BCO	750	Branco		Min: 770 Max: 900	11 kg
BRA778PTO		Preto			

Alumínio Natural

FEC1015

Fecho Haste
 Folha sem Baguete
 Alumínio Branco ou Preto

FEC1018

Fecho Haste
 Folha sem Baguete
 Alumínio Branco ou Preto

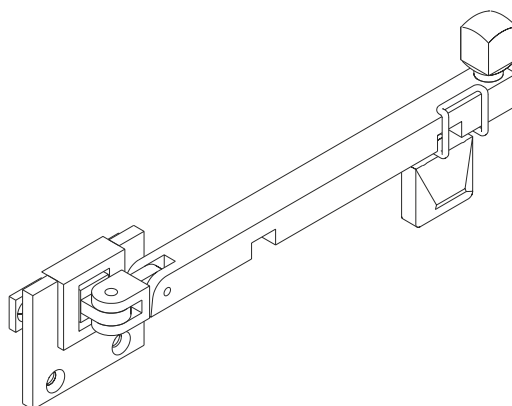

Projetos, perfis, componentes, códigos e sistemas estão sujeitos a alteração sem prévio aviso.

BRA730

Braço com Mancal
Alumínio Preto

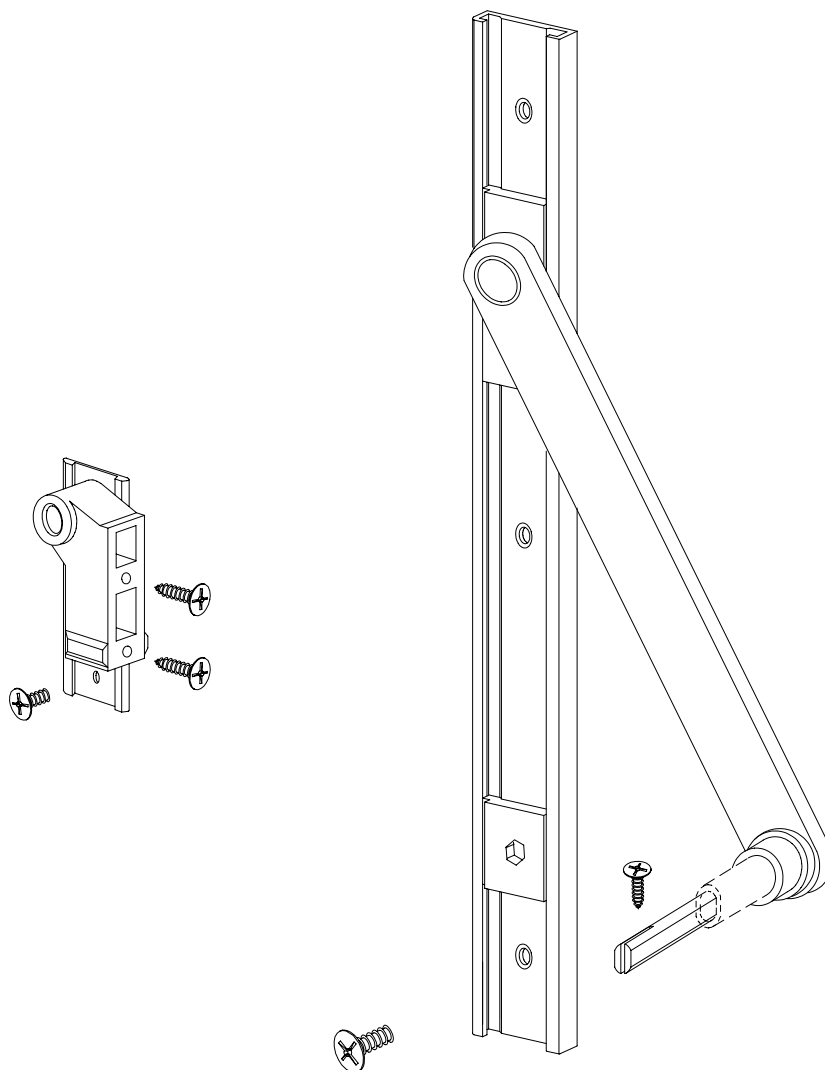

FEC417

Fecho p/ Janela
Integrada Projetante

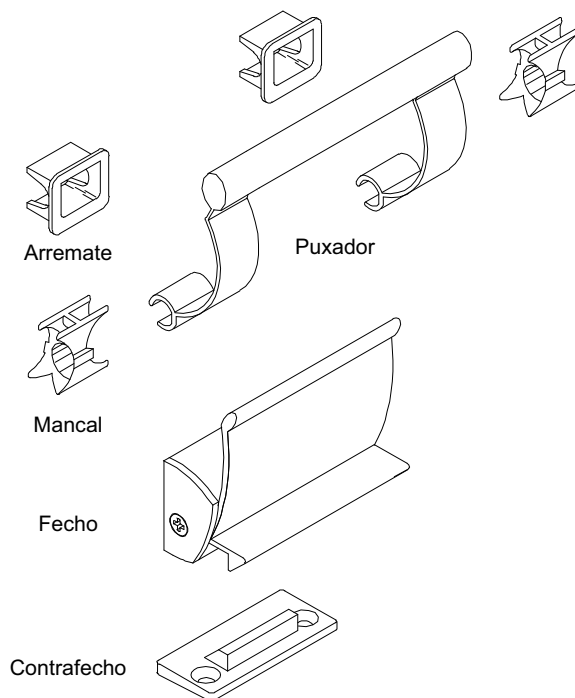

Projetos, perfis, componentes, códigos e sistemas estão sujeitos a alteração sem prévio aviso.

RBE321

Rebite Ø 3,2 x 10,2 mm
Alumínio Natural

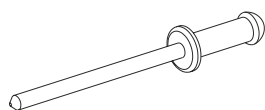

ARR569

Arruela Lisa Ø 4,3 x Ø 9 mm
Aço Inox

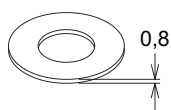

NYL042

Botão Tampa Furo
Nylon Preto ou Branco



FIT206

Fita Vedadora 5 x 6 mm
Preta

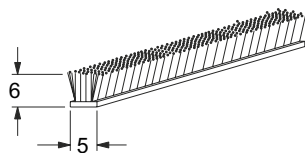

FIT212

Fita Vedadora 5 x 8 mm
Preta

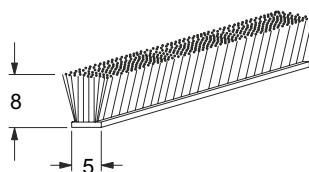

FIT214

Fita Vedadora 5 x 10 mm
Preta

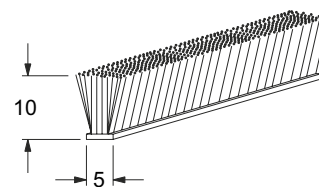

Projetos, perfis, componentes, códigos e sistemas estão sujeitos a alteração sem prévio aviso.

GUA172

Guarn. Ades. Esponjosa
11 mm x 1,8 mm
Preta

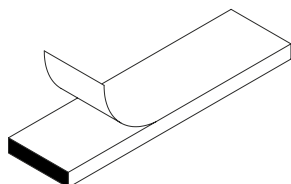

GUA171

Guarn. Ades. Esponjosa
11 mm x 3,2 mm
Preta

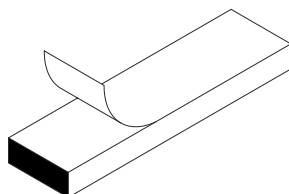

GUA258

Guarn. Ades. Esponjosa
11 mm x 4,8 mm
Preta

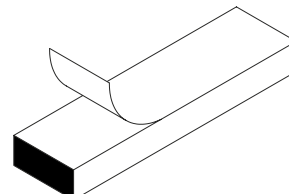

GUA157

Guarn. Ades. Esponjosa
11 mm x 6,4 mm
Preta

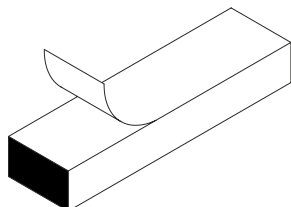

GUA228

Guarn. Ades. Esponjosa
17,5 mm x 1,81 mm
Preta

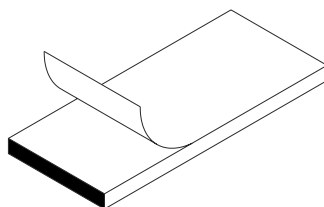

GUA282

Guarn. Ades. Esponjosa
22 mm x 2,1 mm
Preta

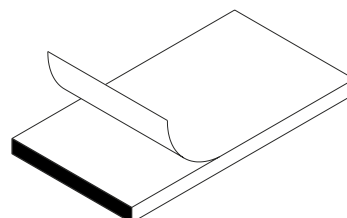

GUA393

Calço de Apoio do Vidro
8 mm x 6 mm x 20 mm
EPDM Preto

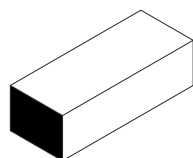

GUA006

Vedação do Engate
Ø 5 mm
EPDM Preto

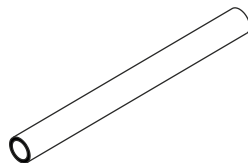

GUA397

Fixação Tela Mosquiteira
Ø 5 mm
EPDM Preto

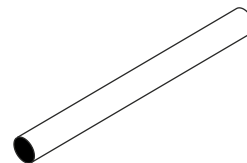

Projetos, perfis, componentes, códigos e sistemas estão sujeitos a alteração sem prévio aviso.

GUA320

Guarnição do Contramarco
EPDM Preto

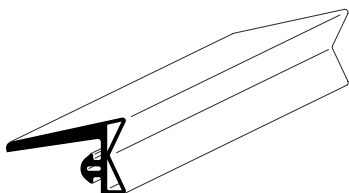

GUA329

Guarnição Inferior
EPDM Preto

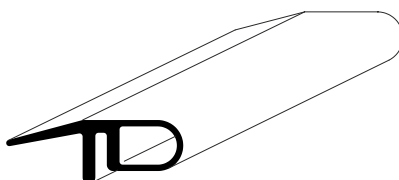

GUA314

Proteção para Canal
do Contramarco Ø 6 mm
Tarucel Cinza

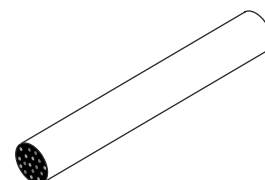

GUA396

Guarnição do Marco Porta de Giro
EPDM Preto

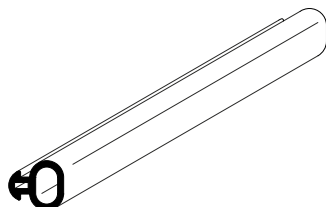

GUA007

Guarnição da Pingadeira
EPDM Preto

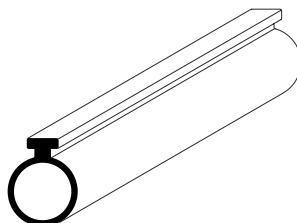

GUA239

Guarnição do Marco
EPDM Preto

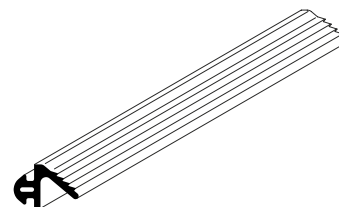

GUA392

Vedação de Porta
EPDM Preto

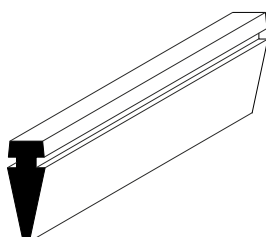

GUA039

Guarnição Cunha
EPDM Preto

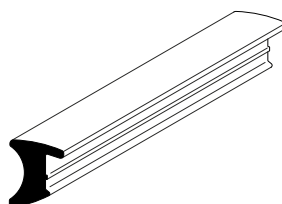

GUA259

Guarnição do Vidro
EPDM Preto

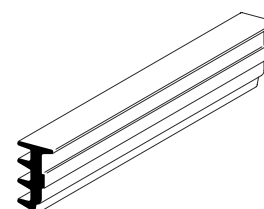

Projetos, perfis, componentes, códigos e sistemas estão sujeitos a alteração sem prévio aviso.

GUA399

Guarnição do Vidro
EPDM Preto

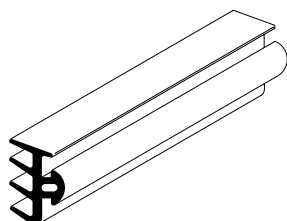

GUA256

Guarnição do Vidro
EPDM Preto

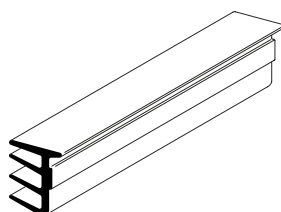

GUA385

Guarnição para Vidro de 3 mm e 4 mm
EPDM Preto

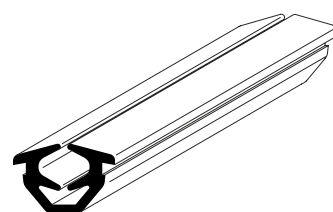

GUA386

Guarnição para Vidro de 5 mm e 6 mm
EPDM Preto

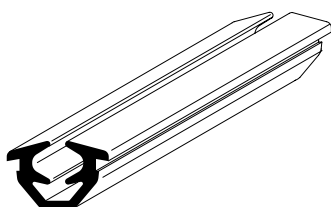

GUA398

Guarnição para Vidro Duplo de 18 mm
EPDM Preto

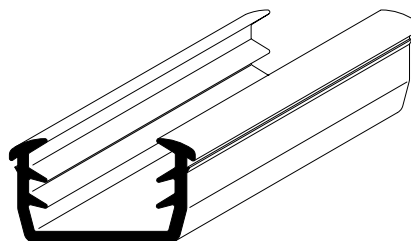

SILICONE



Tipos de Silicone	Aplicação	Cores	Código Hydro
Neutro	Alumínio x Alumínio	Branco / Preto	SILN03
Acético	Alumínio x Alvenaria	Cinza / Incolor	SILA01

Projetos, perfis, componentes, códigos e sistemas estão sujeitos a alteração sem prévio aviso.

CHU838

Chumbador
Alumínio Natural (CM093)

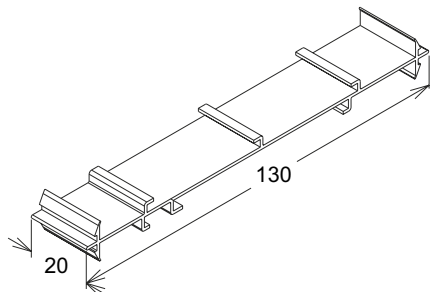

CHU864

Chumbador
Alumínio Natural (CM175)

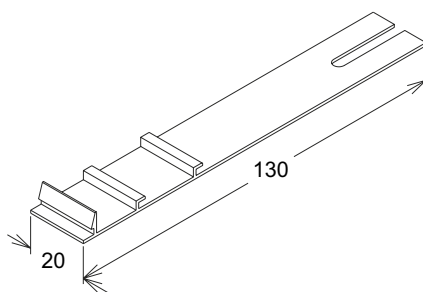

CHU840

Chumbador
Alumínio Natural (CM099)

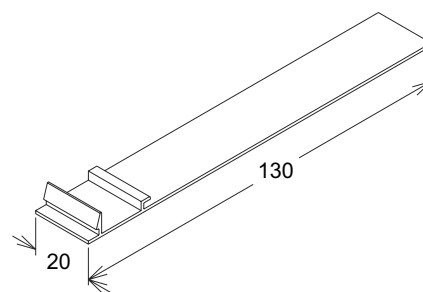

PARAFUSO A/A CABEÇA PANELA COM PONTA PILOTO

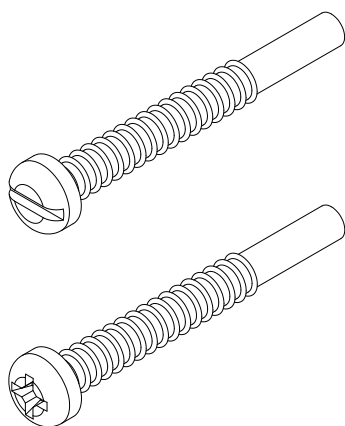

Diam. (mm)	Comp. (mm)	TIPOS DE FENDA		
		Philips	Comum	Combinada
3,9	28,5	PAR1009	PAR436	
4,8	32,0	PAR435		PAR428
4,8	50,0		PAR1011	PAR431

Material: Inox 304 - Acab. Natural / Preto / Branco

PARAFUSO A/A CABEÇA CHATA

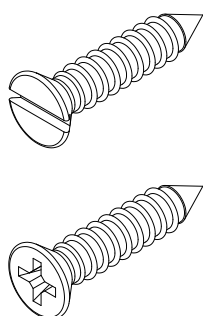

Diam. (mm)	Comp. (mm)	TIPOS DE FENDA	
		Philips	Comum
4,2	16,0	PAR1014	PAR696
4,2	25,0	PAR1041	PAR698
4,8	16,0	PAR1046	PAR720

Material: Inox 304 - Acab. Natural / Preto / Branco

Projetos, perfis, componentes, códigos e sistemas estão sujeitos a alteração sem prévio aviso.

PARAFUSO A/A CABEÇA PANELA

Diam. (mm)	Comp. (mm)	TIPOS DE FENDA	
		Philips	Comum
3,9	6,5	PAR1019	PAR704
3,9	9,5	PAR1023	PAR434
4,2	9,5	PAR1031	PAR934
4,2	16,0	PAR1025	PAR936
4,2	19,0	PAR1026	PAR721
4,2	25,0	PAR1013	PAR693
4,2	32,0	PAR1028	PAR694
4,8	13,0	PAR1032	PAR691
4,8	19,0	PAR1033	PAR695
4,8	25,0	PAR1035	PAR722
4,8	50,0	PAR1037	PAR992

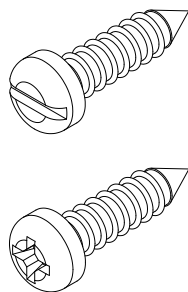

Material: Inox 304 - Acab. Natural / Preto / Branco

Alternativas construtivas - Guarnições para vidros

Detalhes	Espessura do vidro	Guarnição Interna	Guarnição Externa
	3	GUA256	GUA157
	4	GUA256	GUA157
	5	GUA256	GUA258
	6	GUA259	GUA157
	3	GUA256	GUA258
	4	GUA256	GUA258
	5	GUA256	GUA171
	6	GUA259	GUA157
	3	GUA256	GUA258
	4	GUA256	GUA258
	5	GUA256	GUA171
	6	GUA259	GUA171
	4	GUA256	GUA157
	5	GUA256	GUA258
	6	GUA259	GUA258
	4	GUA256	GUA258
	5	GUA256	GUA171
	6	GUA259	GUA171
	10	GUA256	GUA157
	10	GUA256	GUA258
	4	GUA385	- x -
	5	GUA386	- x -
	6	GUA386	- x -
	18	GUA398	- x -

Projetos, perfis, componentes, códigos e sistemas estão sujeitos a alteração sem prévio aviso.

Descrição	Pág.
Estampo 5357	G-01
Rasgos de Escoamento e Caixa de Dreno	G-02
Furação dos Marcos Laterais	G-03
Rasgos para Passagem do Trilho - Matajunta	G-03
Alojamento da Guia da Fita - Persiana / Janela	G-04
Alojamento da Guia da Fita - Persiana / Porta	G-04
Marco Janela Integrada - Caixa da Persiana	G-05
Marco porta integrada - Caixa da Persiana	G-05
Marco Janela Integrada - Extremidade Inferior	G-06
Marco Porta Integrada - Extremidade Inferior	G-06
Marco Janela Integrada - Rasgo para Recolhedor	G-06
Marco Porta Integrada - Rasgo para Recolhedor	G-07
Rasgos de Escoamento e Caixa de Dreno	G-08
Usinagens Marco Lateral - 3 Planos	G-08
Usinagens Marco Lateral - 3 Planos	G-09
Encaixes Para Montantes - Marco Maxim-ar	G-09
Furos e Encaixes Para Montantes - Marco Maxim-ar	G-10
Rasgo para Instalação dos Braços	G-11
Recortes para Instalação de Travessa com Fixador	G-11
Desabe da Pingadeira	G-12
Desabe da Junção com Reforço	G-13
Desabe da Junção	G-13
Encaixe para Guia Deslizante	G-14
Rasgos para Passagem do Trilho	G-14
Fixação da Travessa Inferior - Porta	G-15
Desabe do Reforço - Superior e Inferior	G-15
Desabe do Reforço - Superior	G-16
Desabe do Reforço - Superior e Inferior	G-16
Desabe do Reforço - Superior e Inferior	G-17
Desabe do Reforço - Superior	G-17
Alojamento das Travessas - Sem Baguete	G-18
Alojamento da Concha	G-18
Rasgo para Lingueta da Concha	G-19
Alojamento da Travessa Intermediária - Sem Baguete	G-19
Desabe das Travessas	G-20
Furo para Ajuste da Cunha de Conexão	G-20
Alojamento da Travessa Inferior	G-21
Recorte da Aba - Folha 45°	G-21
Alojamento das Travessas - Sem Baguete	G-22
Ventilação de Venezianas	G-22
Rasgo para Calço do Vidro	G-23
Recortes Remates Horizontais	G-23
Montante Porta de Giro	G-24
Matajunta Externa Porta de Giro	G-25
Matajunta Interna Porta de Giro	G-26
Trilho Integrada com Peitoril	G-27
Usinagens do Perfil IN208	G-28

ESTAMPO 5357

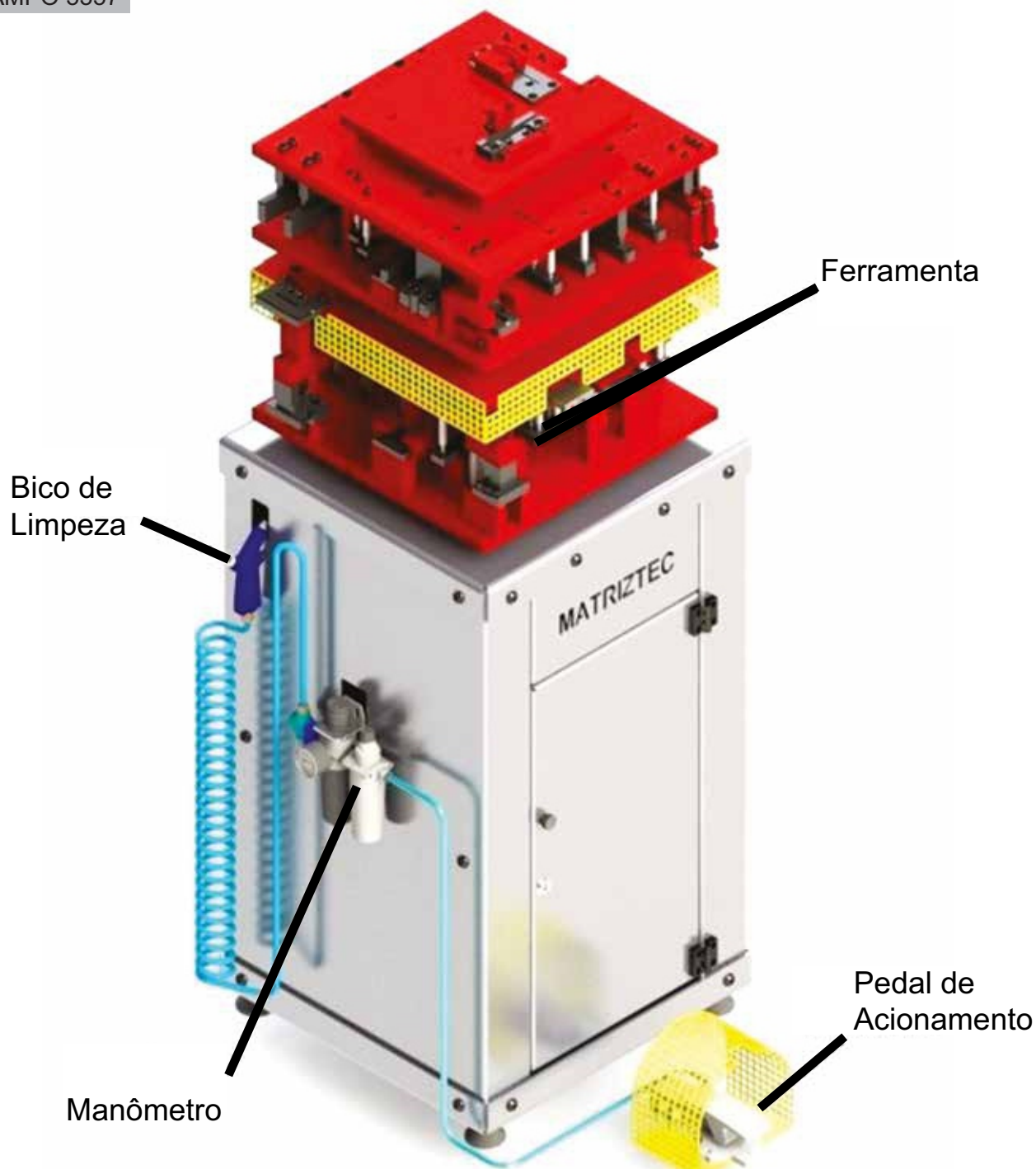

EST 625	Ferramenta manual para usinagem da tipologia janela Maxim-ar. OBS: Linhas Master e Inova
EST 626	Ferramenta pneumática para porta e janela de 2 e 3 planos com e sem baguete, com as usinagens da janela e porta integrada, com contramarco tipo cadeirinha.
EST 627	Ferramenta pneumática para porta e janela de 2 e 3 planos com e sem baguete, sem as usinagens da janela e porta integrada, para contramarco tipo cadeirinha.
EST 628	Ferramenta pneumática somente para as usinagens da janela e porta integrada das linhas Master e Inova.
EST 629	Ferramenta pneumática para usinagens dos marcos e contramarcos tipo Hydro.

RASGOS DE ESCOAMENTO E CAIXA DE DRENO

Estampos

EST626

EST627

Usina
Perfis

IN013

IN020

IN033

IN046

IN052

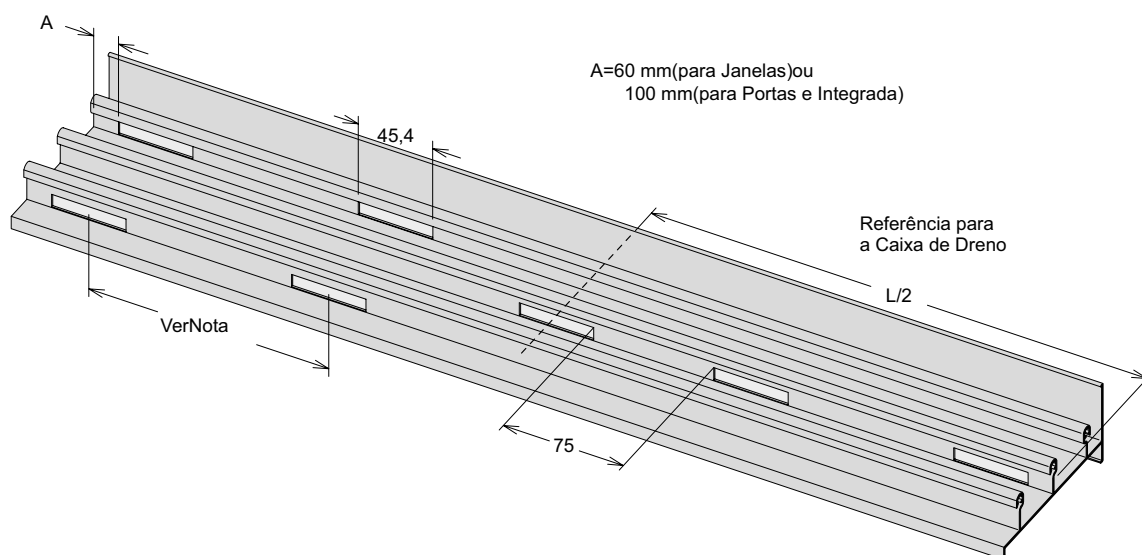

Nota:
Espaçamento máximo de 450 mm
a 500 mm entre eixos.
Para vãos maiores, aumentar o número
de rasgos de escoamento.

FURAÇÃO DOS MARCOS LATERAIS

Medida A	Recebe perfis
13,3	IN044 - IN111
28,6	IN012 - IN021

Medida B	Recebe perfis
13,3	IN044 - IN111
23,1	IN144 - IN115
26,7	IN052
28,6	IN013 - IN020

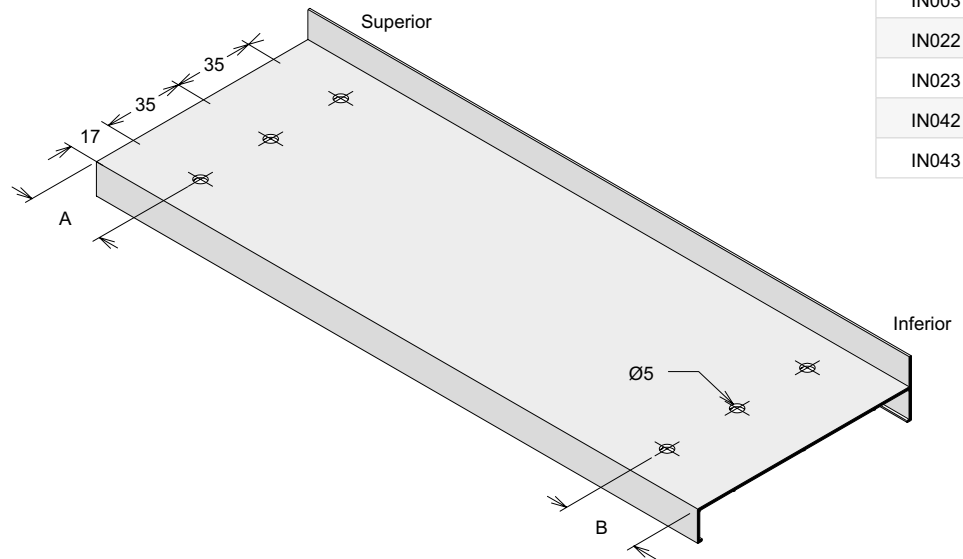

Estampos
EST626
EST627

Usina Perfis
IN003
IN022
IN023
IN042
IN043

RASGOS PARA PASSAGEM DO TRILHO - MATAJUNTA

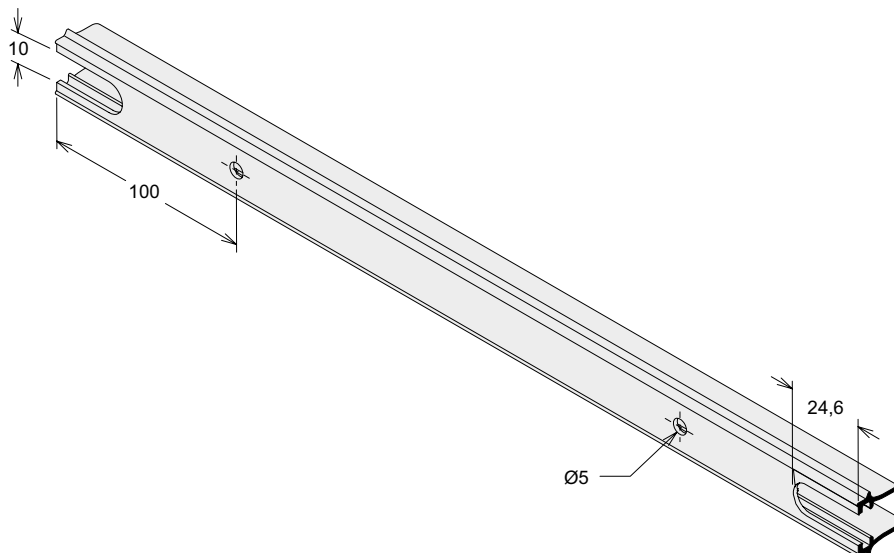

Estampos
EST626
EST627

Usina Perfil
IN037

ALOJAMENTO DA GUIA DA FITA - PERSIANA / JANELA

Estampos
EST626
EST628

Usina Perfil
IN014

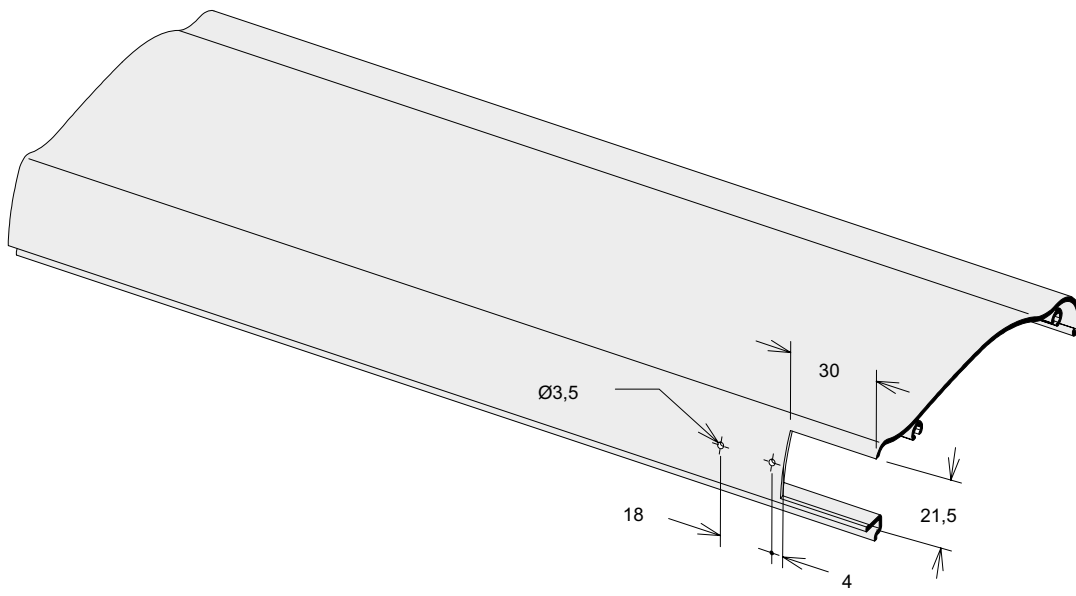

ALOJAMENTO DA GUIA DA FITA - PERSIANA / PORTA

Estampos
EST626
EST628

Usina Perfil
IN138

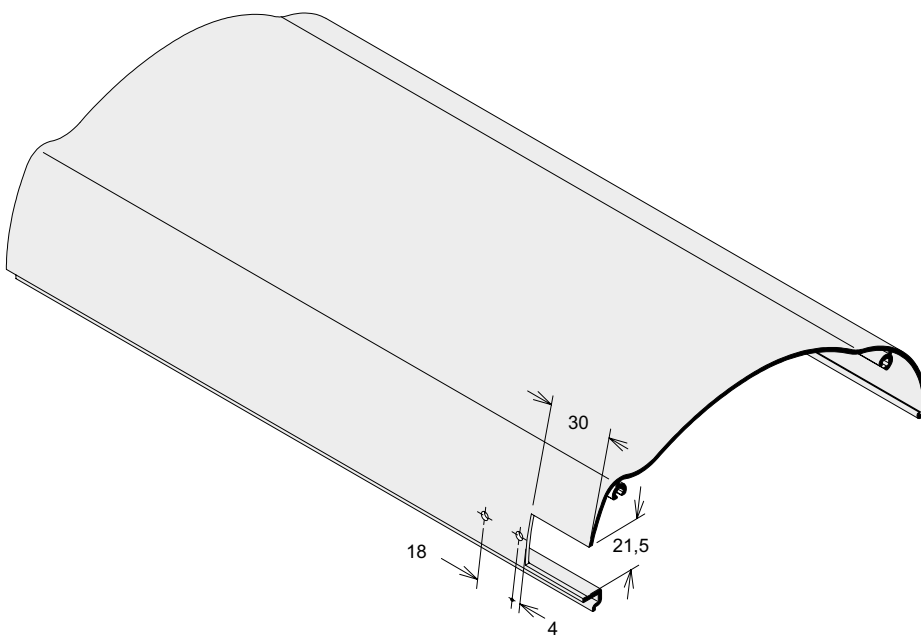

MARCO JANELA INTEGRADA - CAIXA DA PERSIANA

Estampos
EST626
EST628

Usina Perfil
MH004

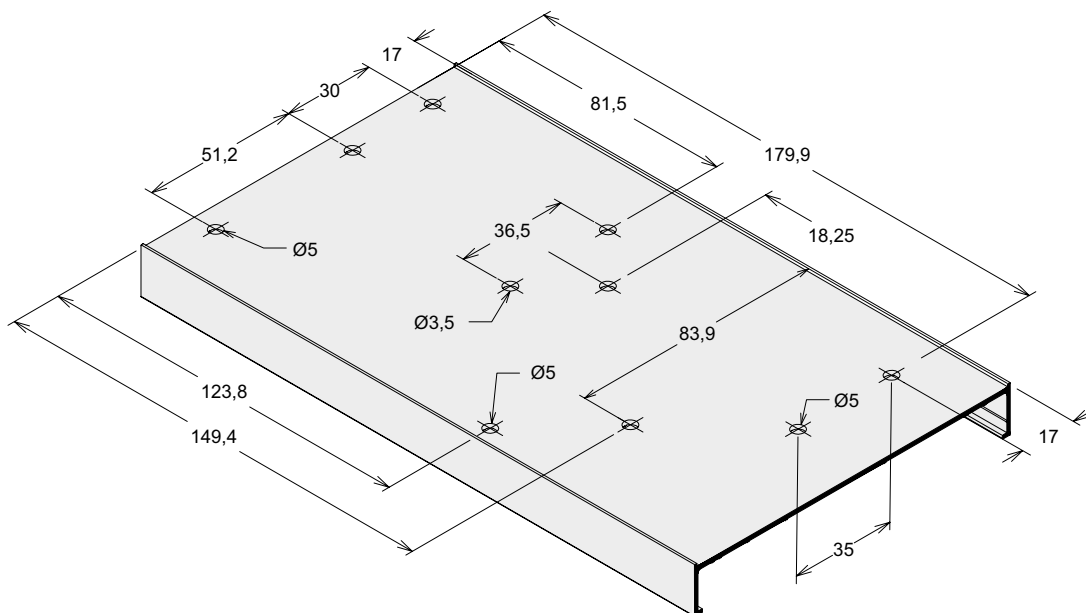

MARCO PORTA INTEGRADA - CAIXA DA PERSIANA

Estampos
EST626
EST628

Usina Perfil
MH004

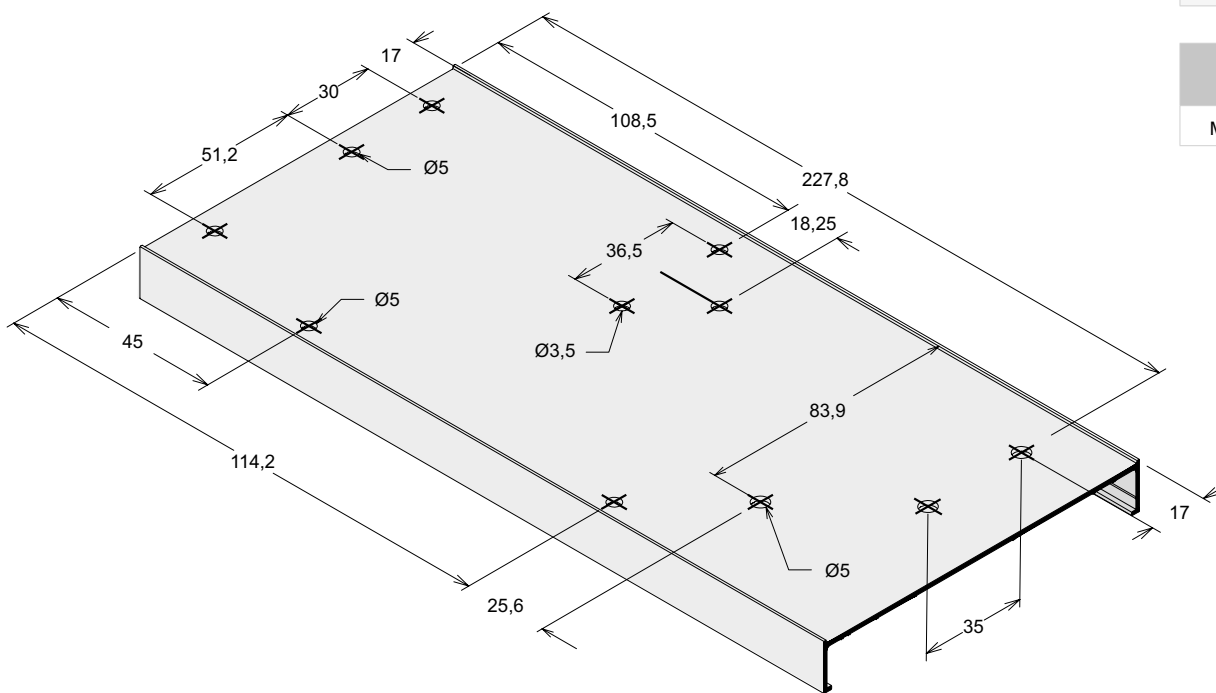

**MARCO JANELA INTEGRADA
EXTREMIDADE INFERIOR**

Estampos
EST626
EST628

Usina Perfil
MH004

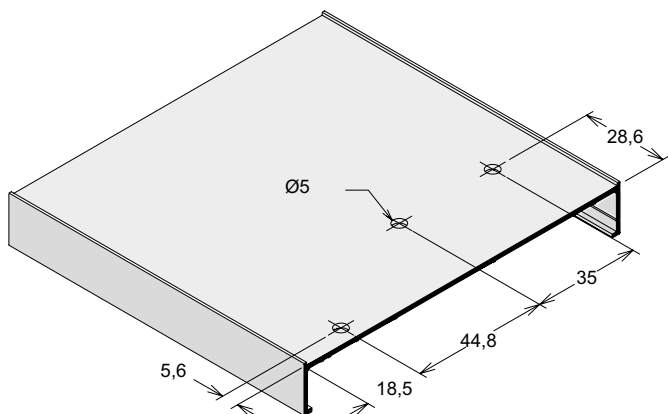

**MARCO PORTA INTEGRADA
EXTREMIDADE INFERIOR**

Estampos
EST626
EST628

Usina Perfil
MH004

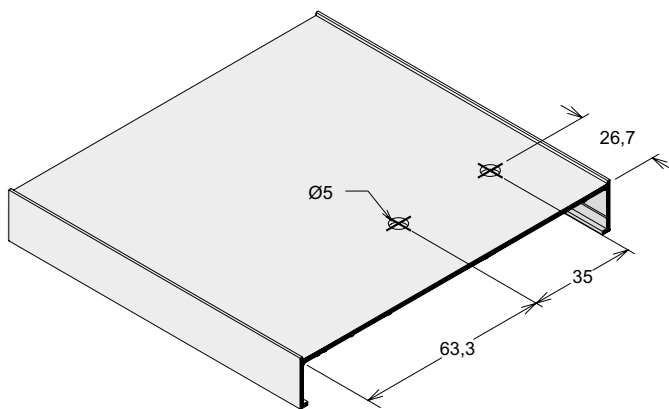

MARCO JANELA INTEGRADA - RASGO PARA RECOLHEDOR

Estampos
EST626
EST628

Usina Perfil
IN016
PD372

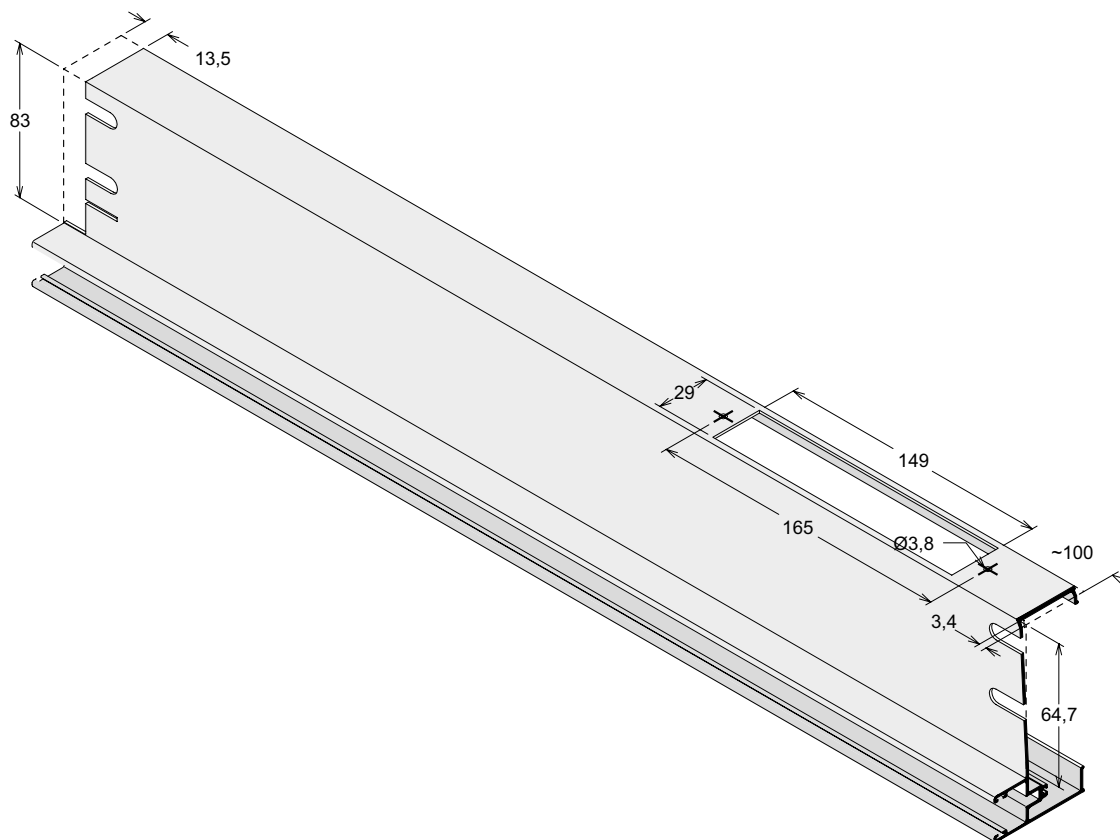

MARCO PORTA INTEGRADA - RASGO PARA RECOLHEDOR

Estampos
EST626
EST628

Usina Perfil
IN016
PD372

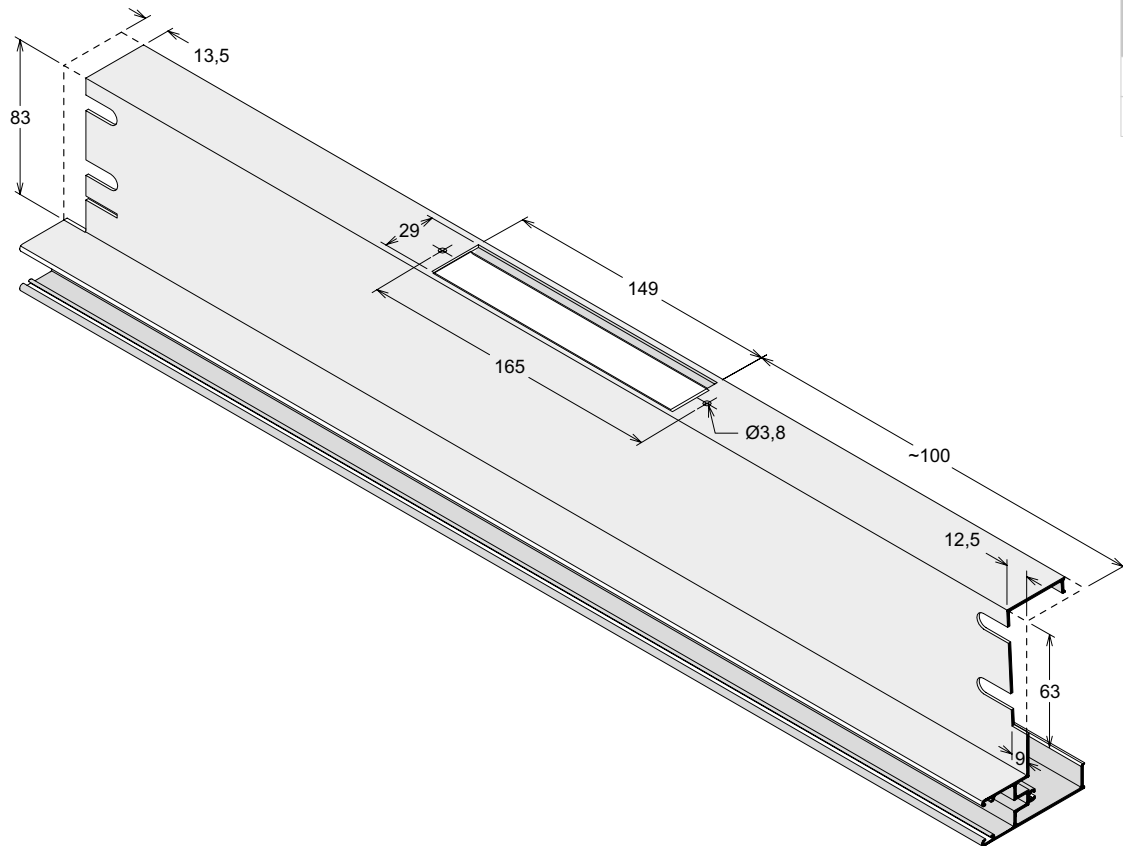

USINAGENS MARCO LATERAL - 3 PLANOS

Estampo

EST629

Usina
Perfil

IN095

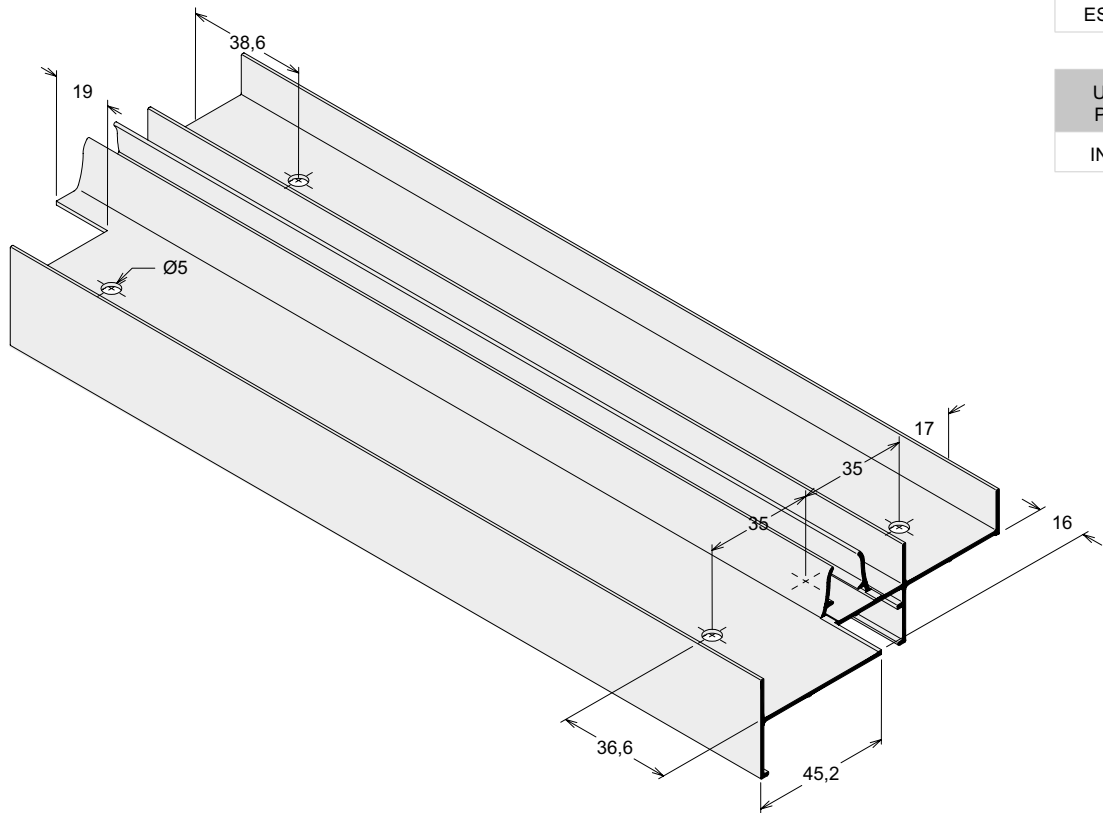

USINAGENS MARCO LATERAL - 3 PLANOS

Estampos
EST629

Usina Perfil
IN003

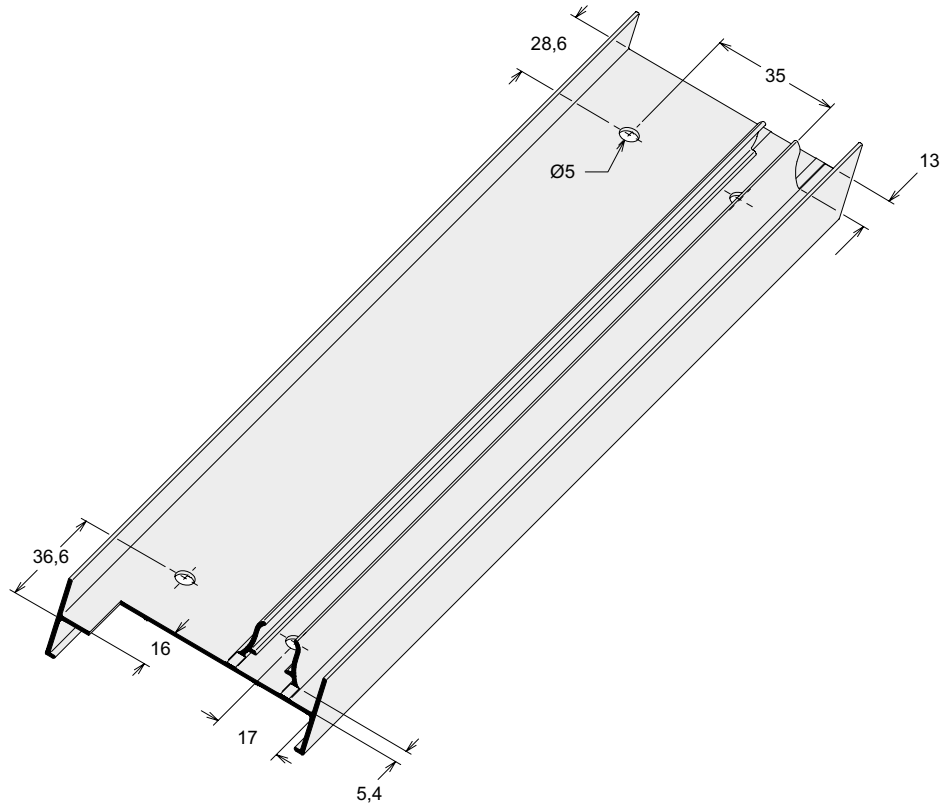

FUROS E ENCAIXES PARA MONTANTES - MARCO MAXIM-AR

Estampos

EST625

EST631

Usina
Perfis

MH095

IN056

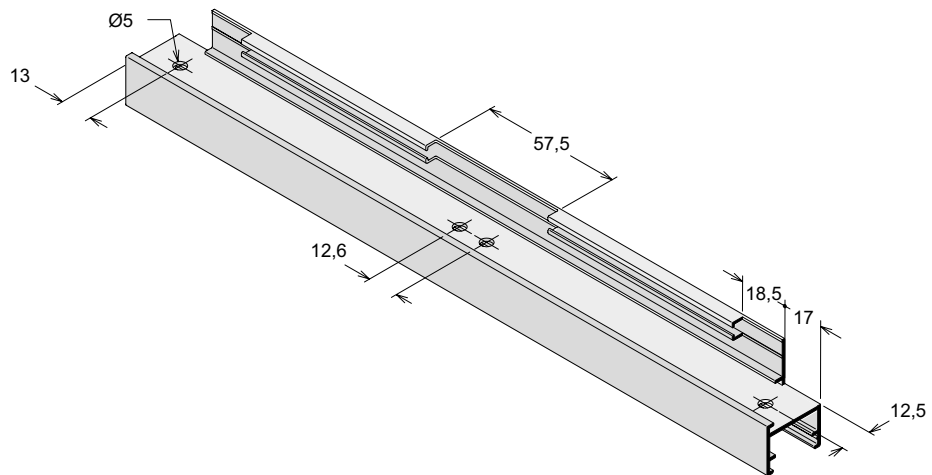

RASGO PARA INSTALAÇÃO DOS BRAÇOS

Estampos
EST625
EST631

Usina Perfil
IN054
IN056
MH096

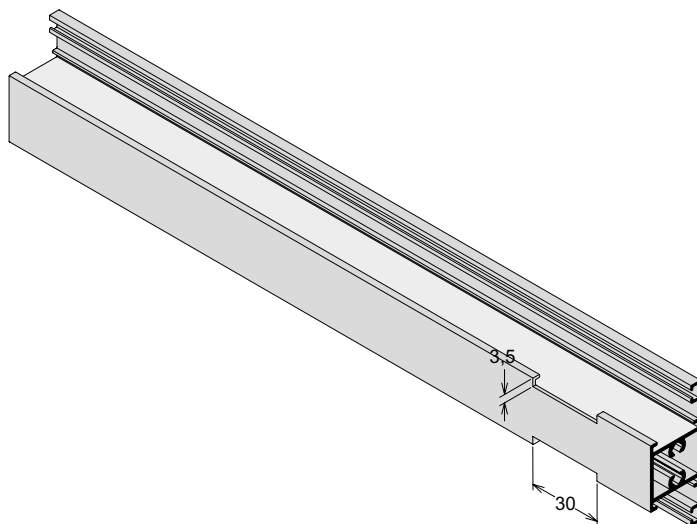

RECORTES PARA INSTALAÇÃO DE TRAVESSA COM FIXADOR

Estampos
EST625
EST631

Usina Perfil
IN091

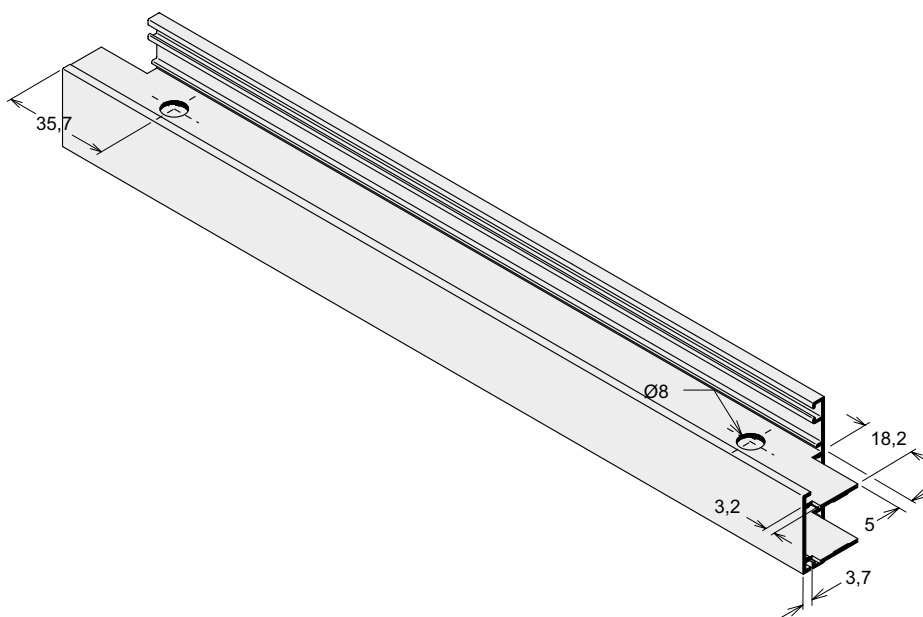

DESABE DA PINGADEIRA

Estampos
EST625
EST631

Usina Perfil
IN055

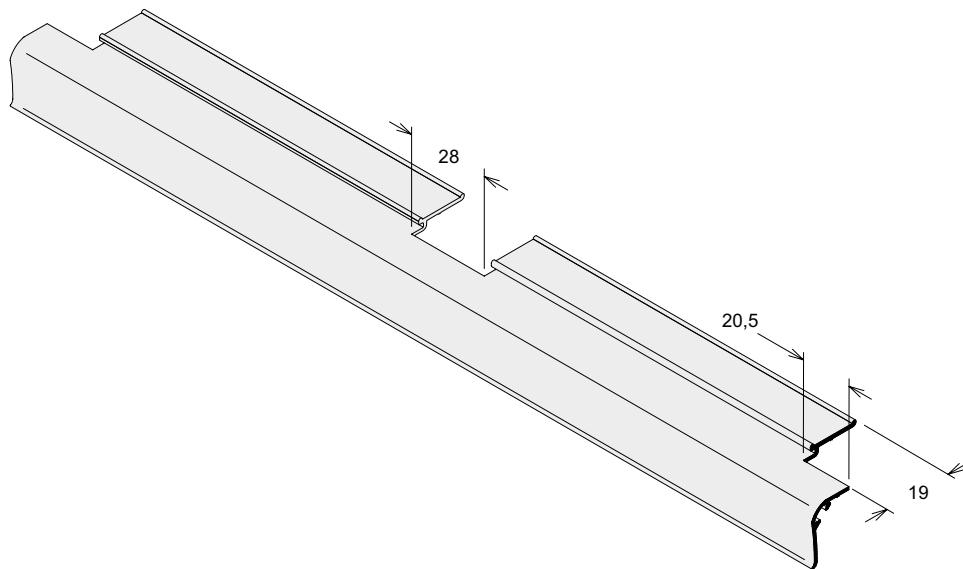

DESABE DA PINGADEIRA

Marco Maxim-ar com Junção

Estampos
EST625
EST631

Usina Perfil
IN055

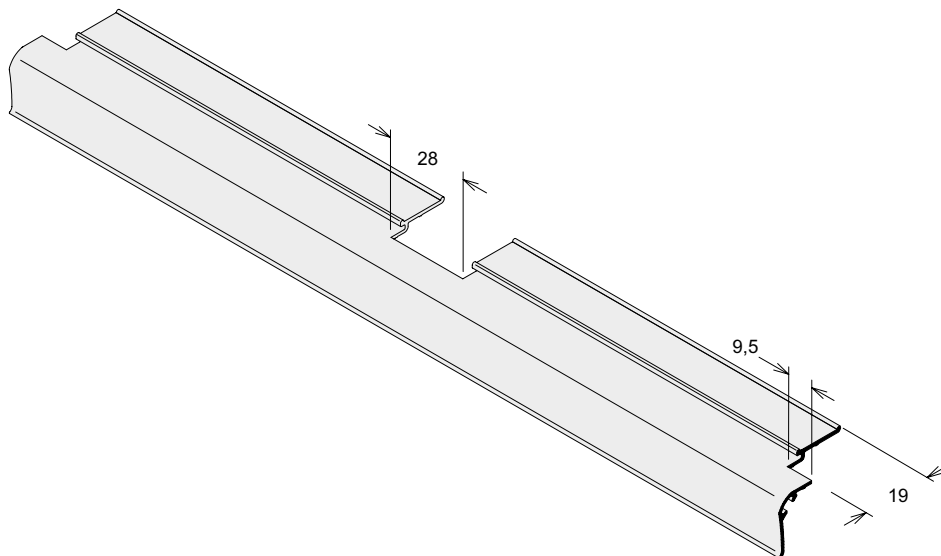

DESABE DA JUNÇÃO COM REFORÇO

Marco Maxim-ar

Estampos
EST625
EST631

Usina Perfil
IN090

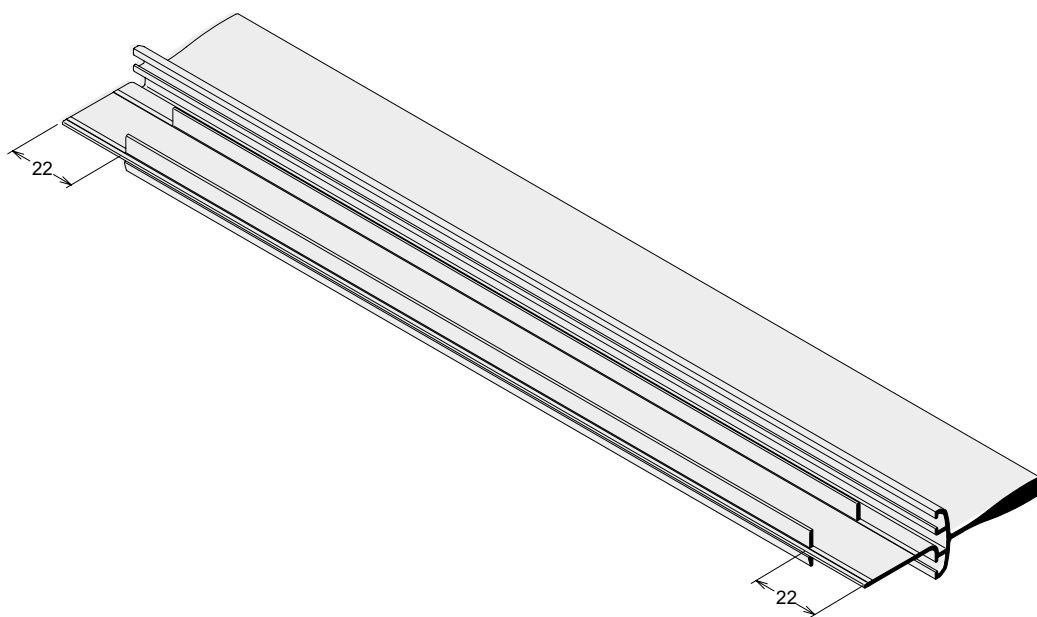

DESABE DA JUNÇÃO

Marco Maxim-ar

Estampos
EST625
EST631

Usina Perfil
IN091

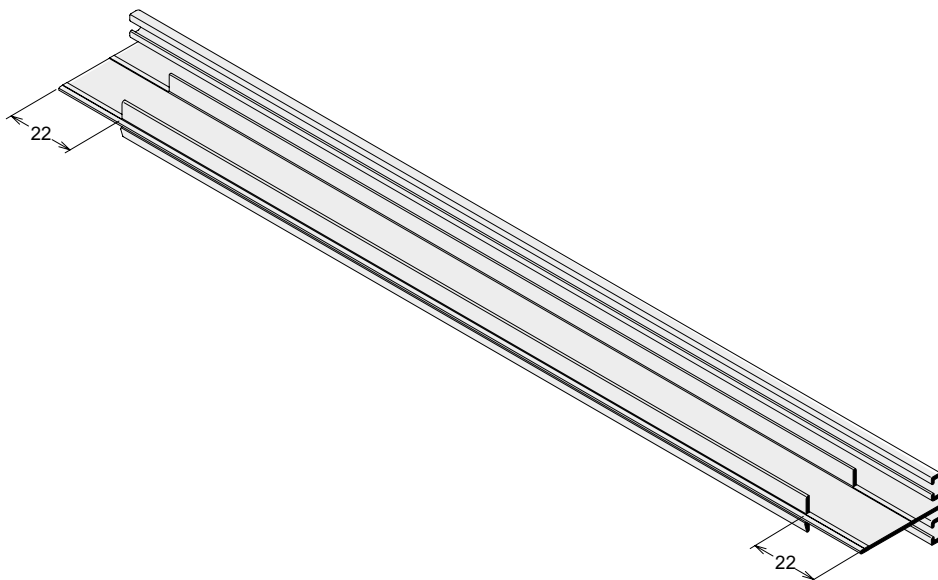

ENCAIXE PARA GUIA DESLIZANTE

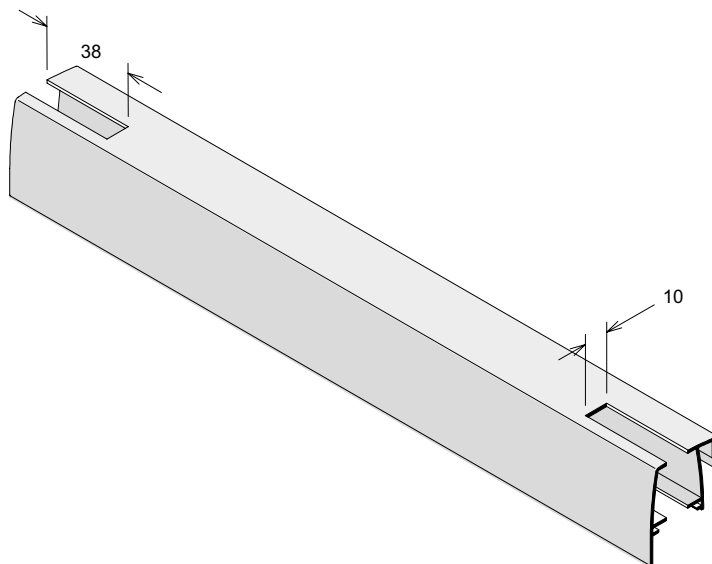

Estampos
EST626
EST627

Usina Perfis	
IN006	IN007
IN008	IN009
IN010	IN011
IN024	IN025
IN026	IN027
IN029	IN036
IN035	IN068
IN051	IN130
IN069	IN132
IN131	IN139
IN134	

RASGOS PARA PASSAGEM DO TRILHO

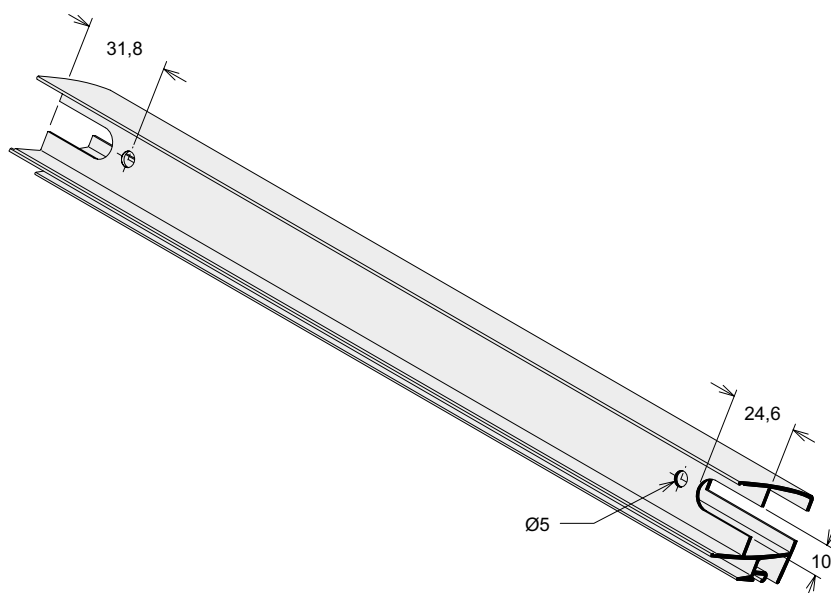

Estampos
EST626
EST627

Usina Perfis	
IN006	IN007
IN008	IN009
IN010	IN011
IN024	IN025
IN026	IN027
IN029	IN036
IN035	IN068
IN051	IN130
IN069	IN132
IN131	IN139
IN134	

FIXAÇÃO DA TRAVESSA INFERIOR - PORTA

Estampos
EST626
EST627

Usina Perfis
IN009
IN010
IN029
IN068
IN069
IN131

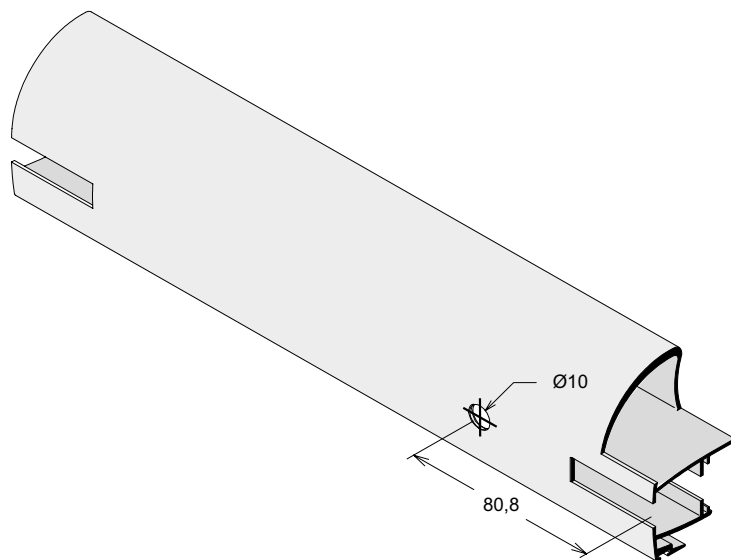

DESABE DO REFORÇO - SUPERIOR E INFERIOR

Estampos
EST626
EST627
(ou fresa)

Usina Perfil
IN010

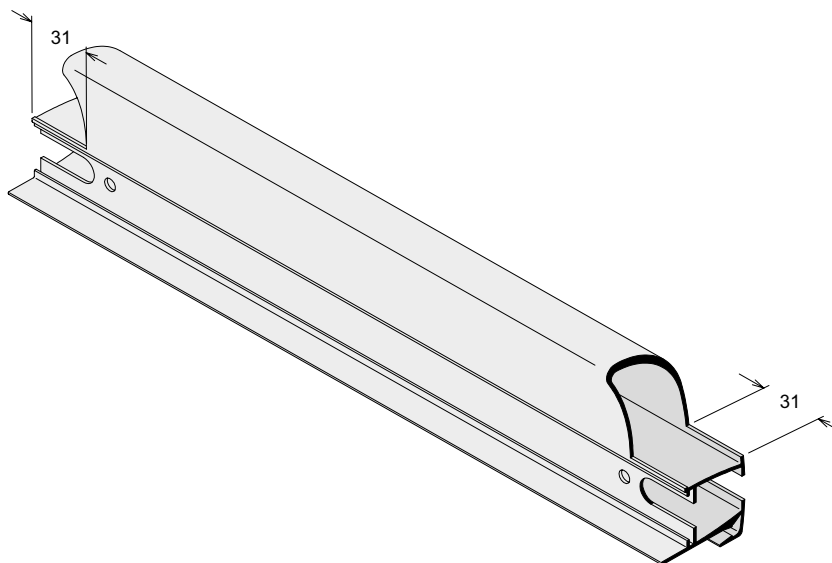

DESABE DO REFORÇO - SUPERIOR

Estampos
EST626
EST627
(ou fresa)

Usina Perfis
IN035
IN036

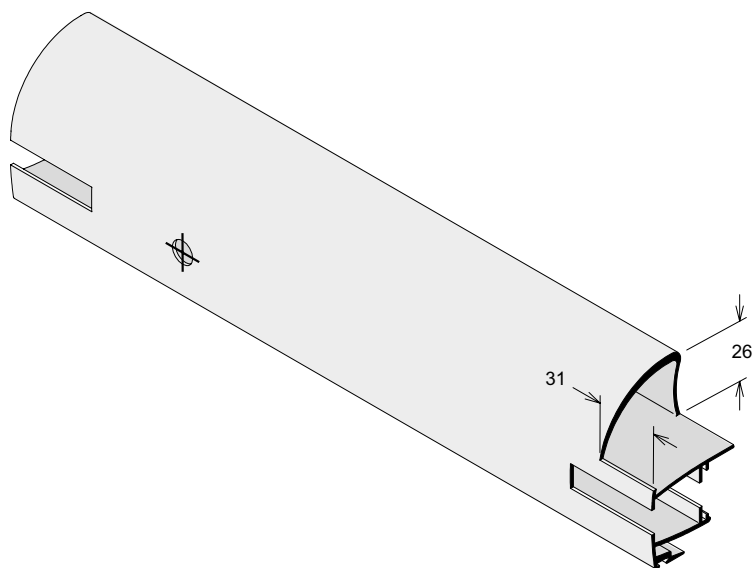

DESABE DO REFORÇO - SUPERIOR E INFERIOR

Estampos
EST626
EST627
(ou fresa)

Usina Perfis
IN009
IN010
IN029
IN068
IN069
IN131

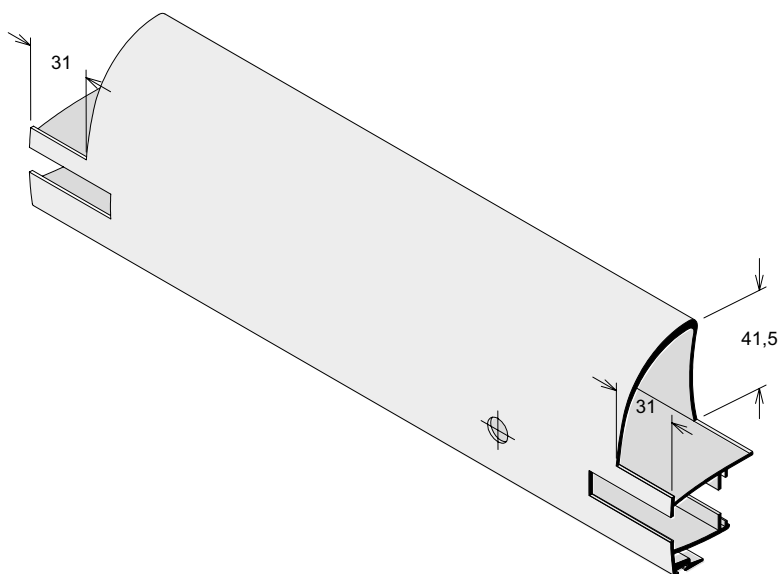

DESABE DO REFORÇO - SUPERIOR E INFERIOR

Estampos
EST626
EST627
(ou fresa)

Usina Perfis
IN134
IN139

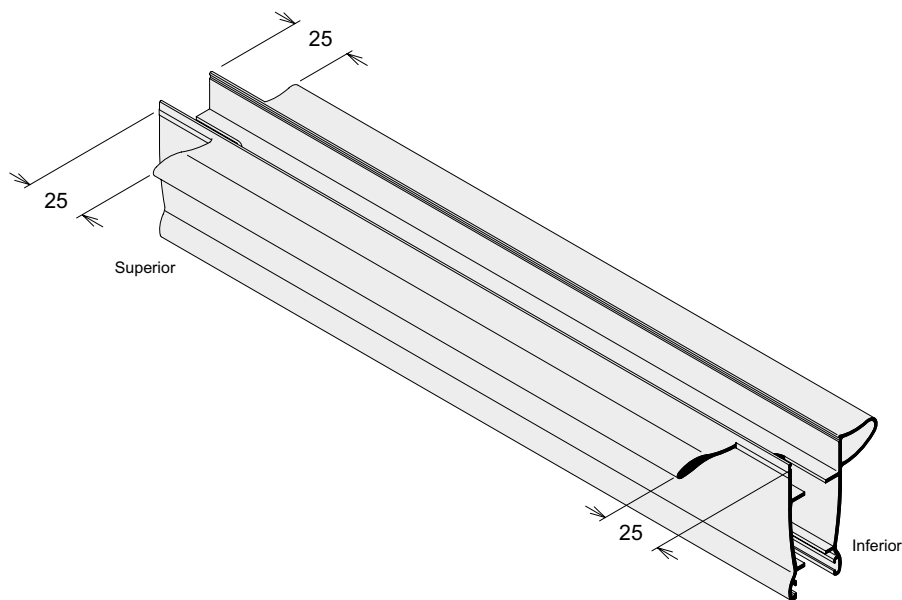

DESABE DO REFORÇO - SUPERIOR

Estampos
(ou fresa)

Usina Perfis
IN011
IN035
IN051

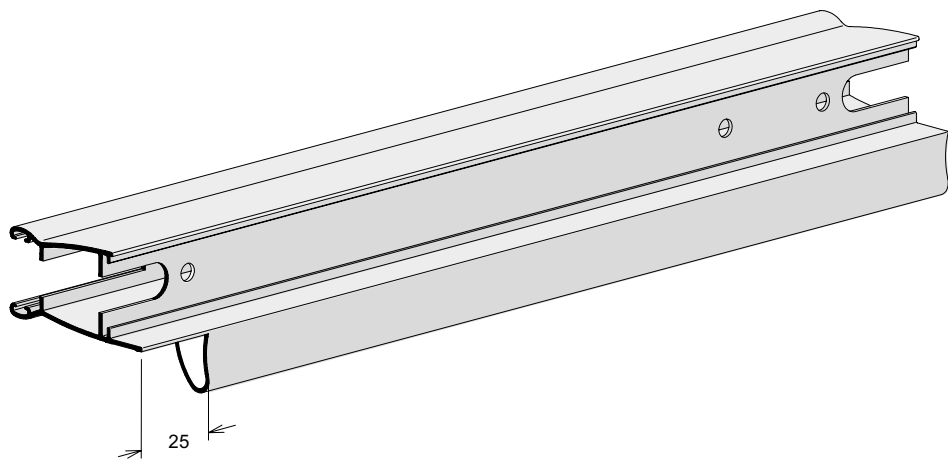

ALOJAMENTO DAS TRAVESSAS - SEM BAGUETE

Estampos
EST626
EST627

Usina Perfis
IN024
IN025
IN026
IN027
IN029
IN036
IN051
IN068
IN069

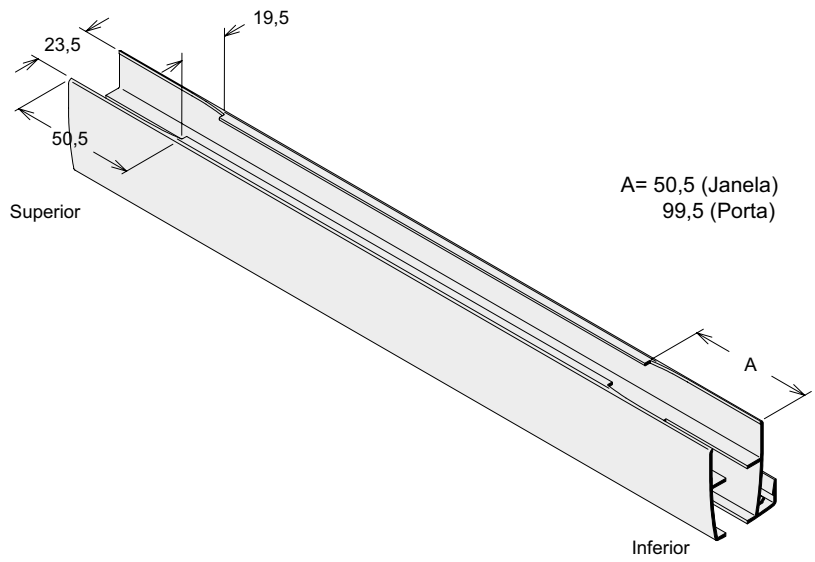

ALOJAMENTO DA CONCHA

Estampos
EST626
EST627

Usina Perfis
IN006
IN011
IN024
IN051
IN068
IN069

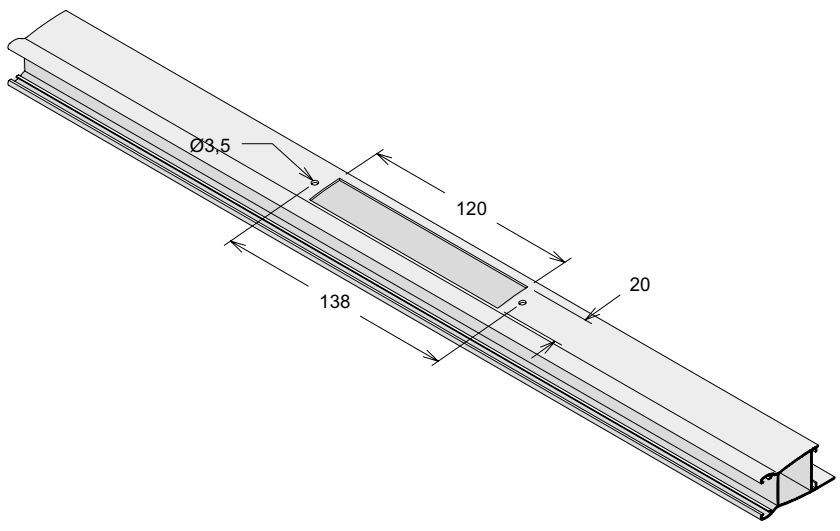

RASGO PARA LINGUETA DA CONCHA

Estampos
EST626
EST627

Usina Perfis
IN006
IN011
IN024
IN051
IN068
IN069

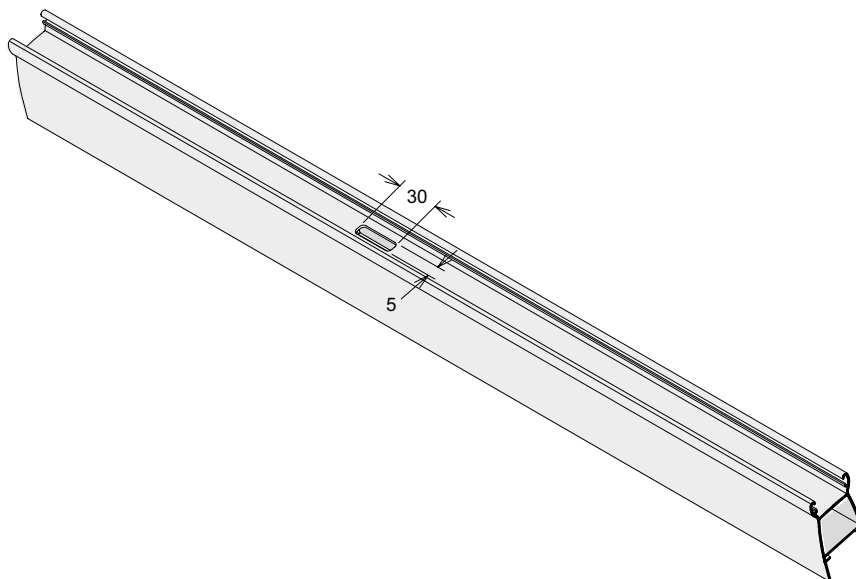

ALOJAMENTO DA TRAVESSA INTERMEDIÁRIA - SEM BAGUETE

Estampos
EST626
EST627

Usina Perfis
IN024
IN026
IN029
IN036
IN051
IN068
IN069

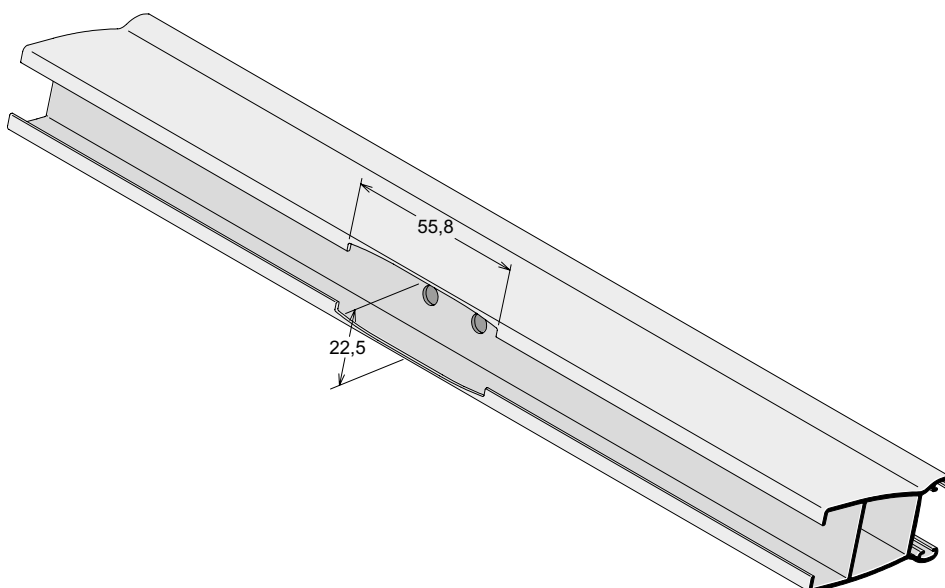

DESABE DAS TRAVESSAS

Estampos
(ou fresa)

Usina Perfis
IN128
IN129

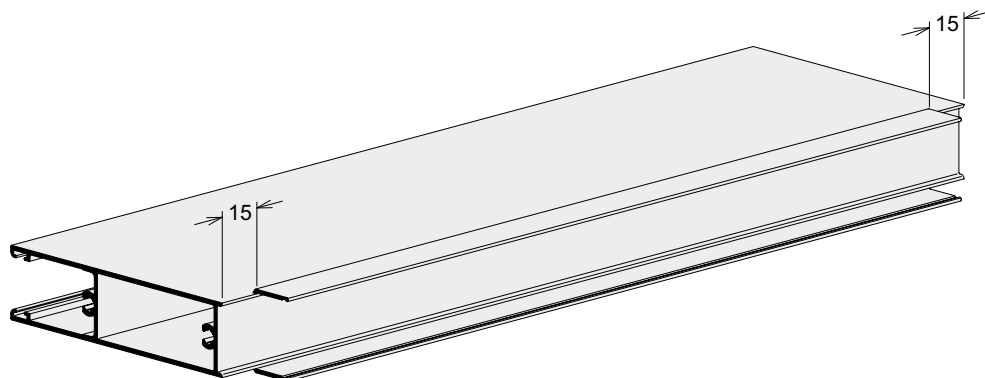

FURO PARA AJUSTE DA CUNHA DE CONEXÃO

Rasgo para Alojamento do Braço

Estampo
EST625

Usina Perfis
IN058
IN063
IN064

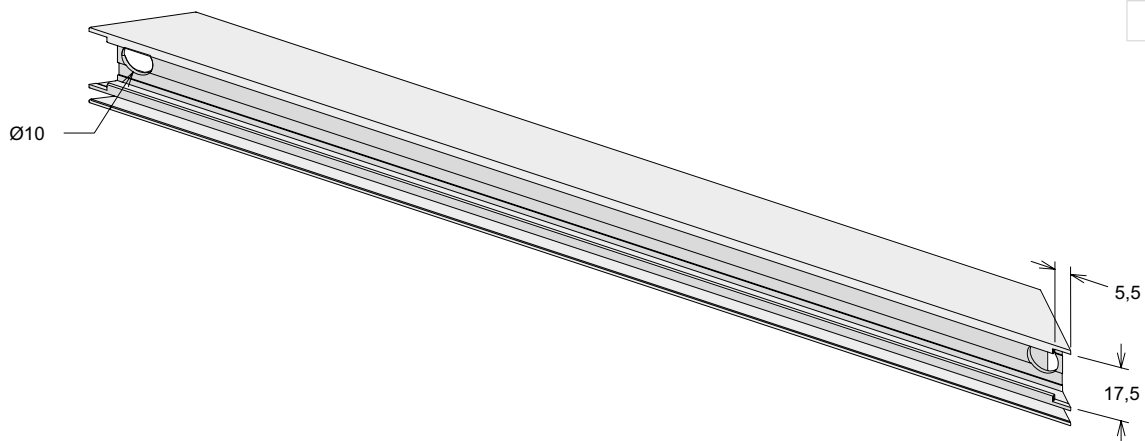

ALOJAMENTO DA TRAVESSA INFERIOR

Estampo
EST625

Usina Perfil
IN063

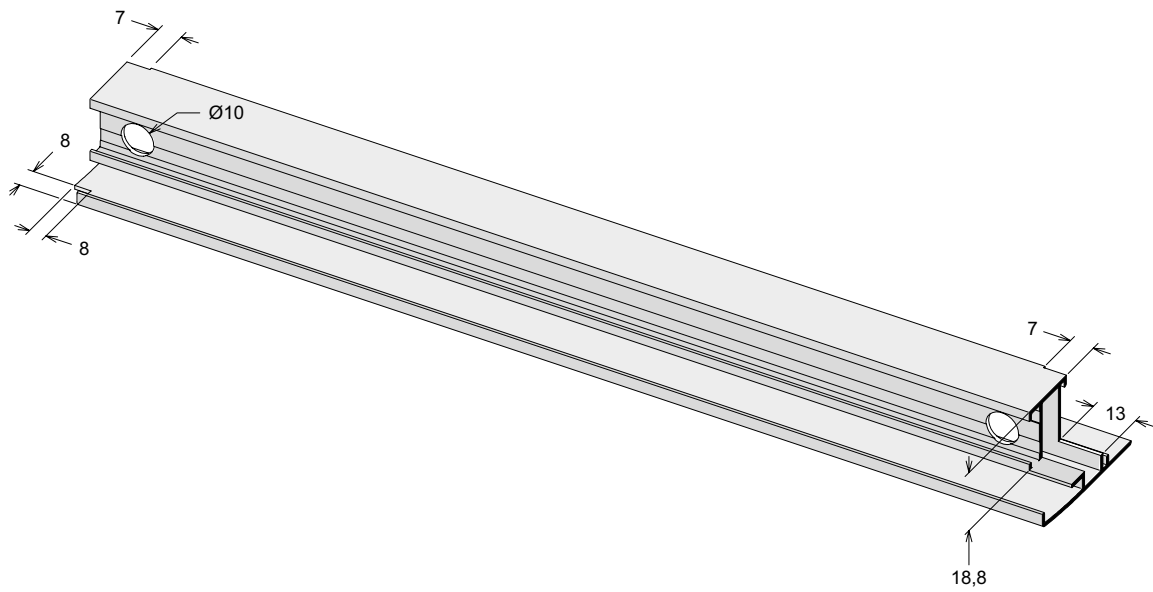

RECORTE DA ABA - FOLHA 45°

Estampo
EST625

Usina Perfil
IN061

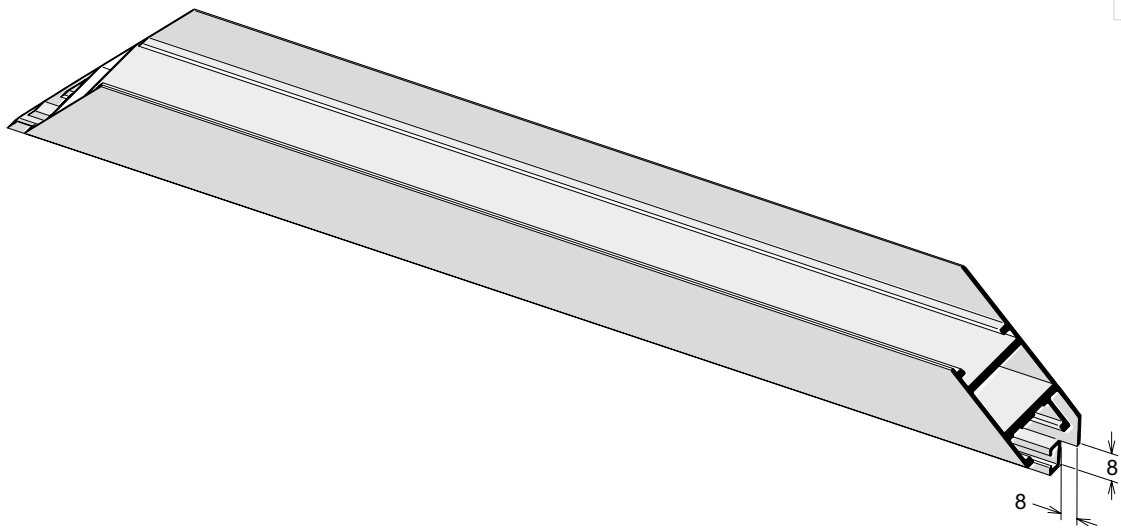

ALOJAMENTO DAS TRAVESSAS - SEM BAGUETE

Estampo
EST625

Usina Perfil
IN064

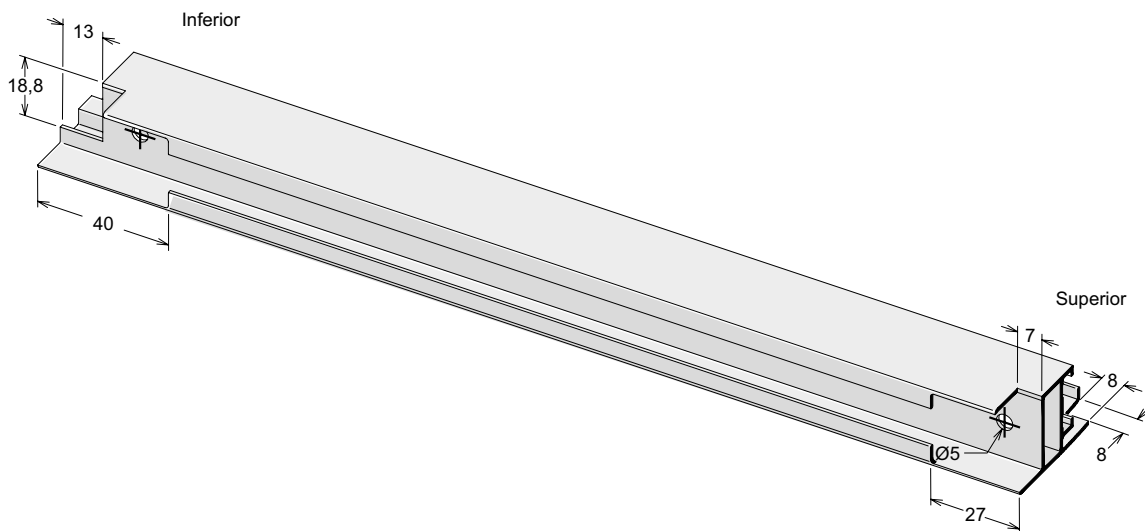

VENTILAÇÃO DE VENEZIANAS

Estampos
EST626
EST627

Usina Perfil
VZ075

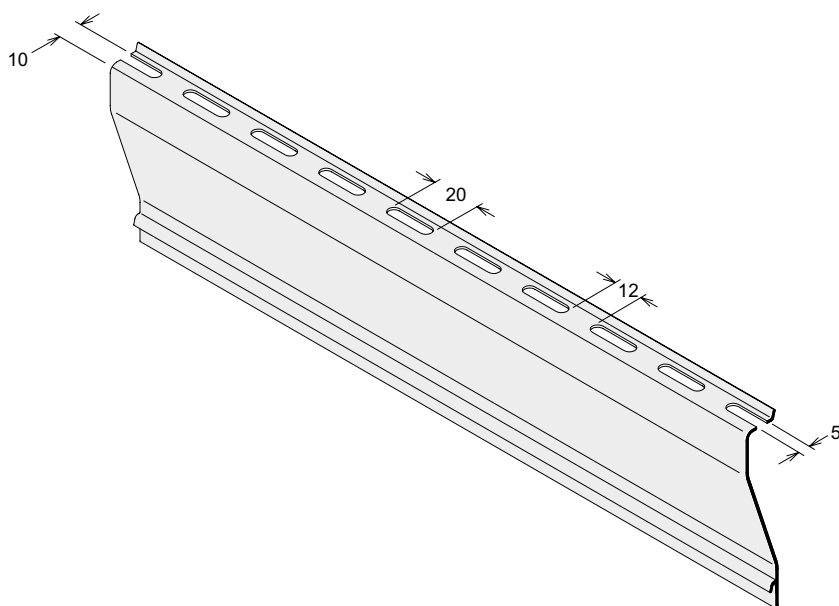

RASGO PARA CALÇO DO VIDRO

Estampos
EST626
EST627

Usina Perfil
IN017
IN018
MH106
MH125

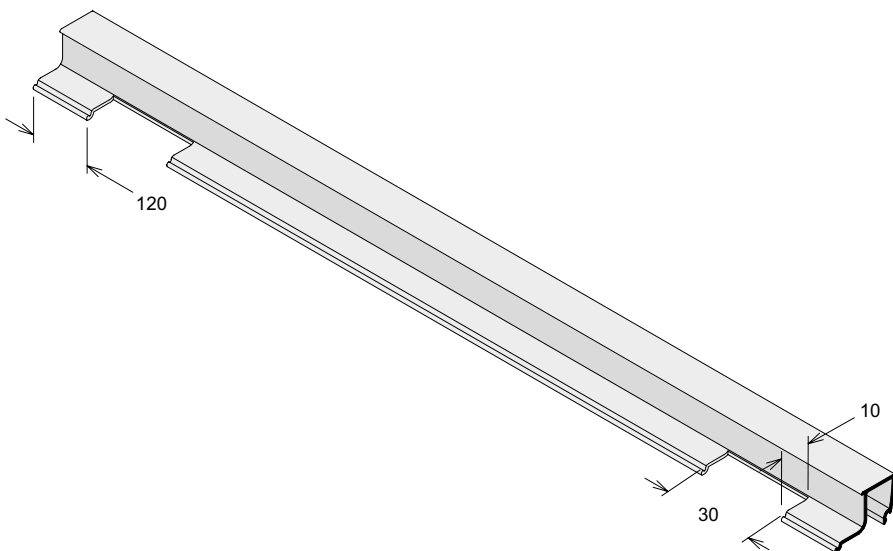

RECORTES REMATES HORIZONTAIS

Estampos
EST626
EST627

Usina Perfil
RM021

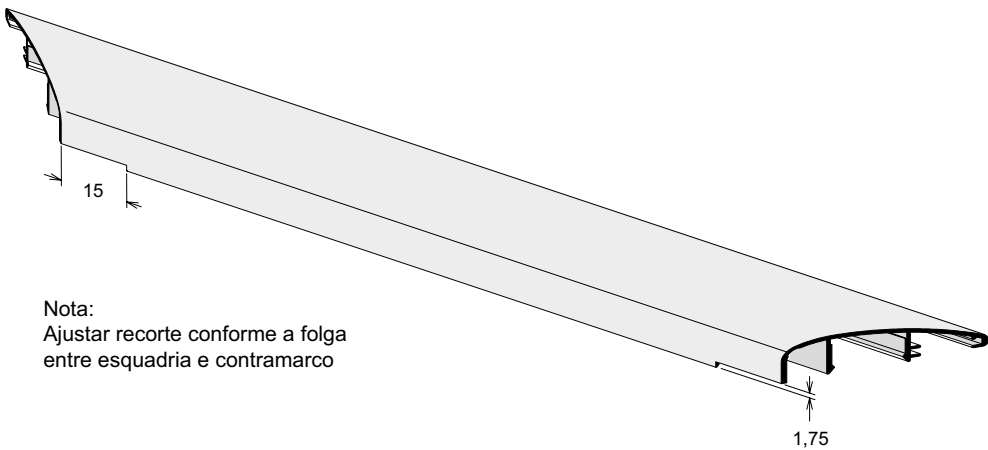

Nota:
Ajustar recorte conforme a folga entre esquadria e contramarco

MONTANTE PORTA DE GIRO

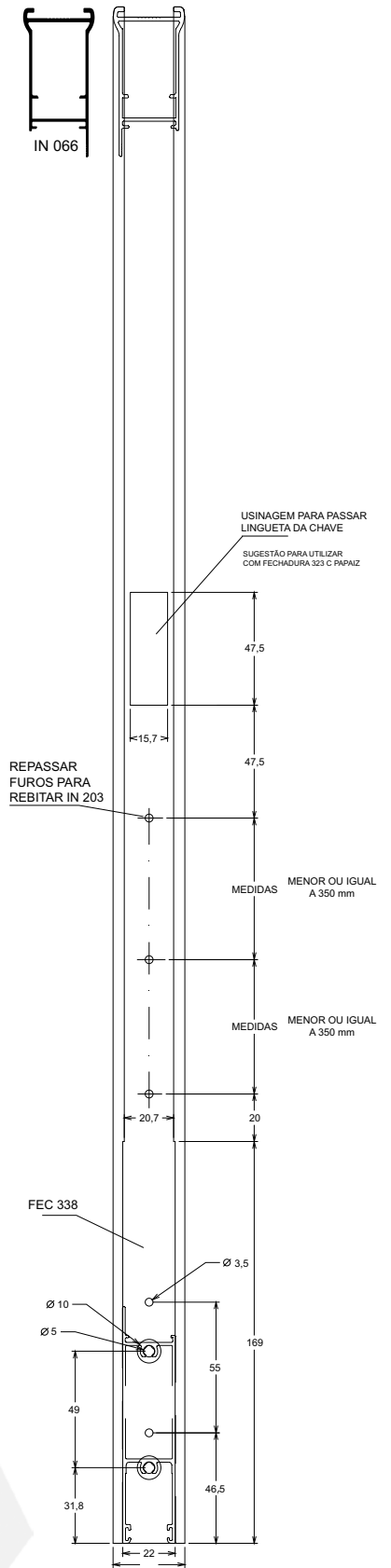

MATAJUNTA EXTERNA PORTA DE GIRO

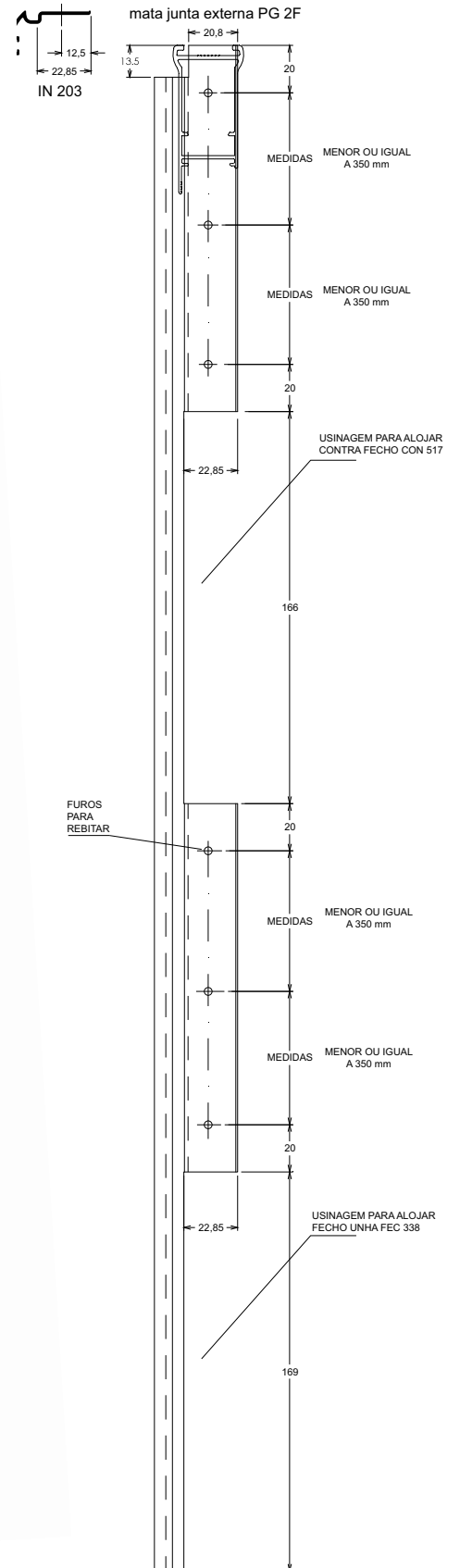
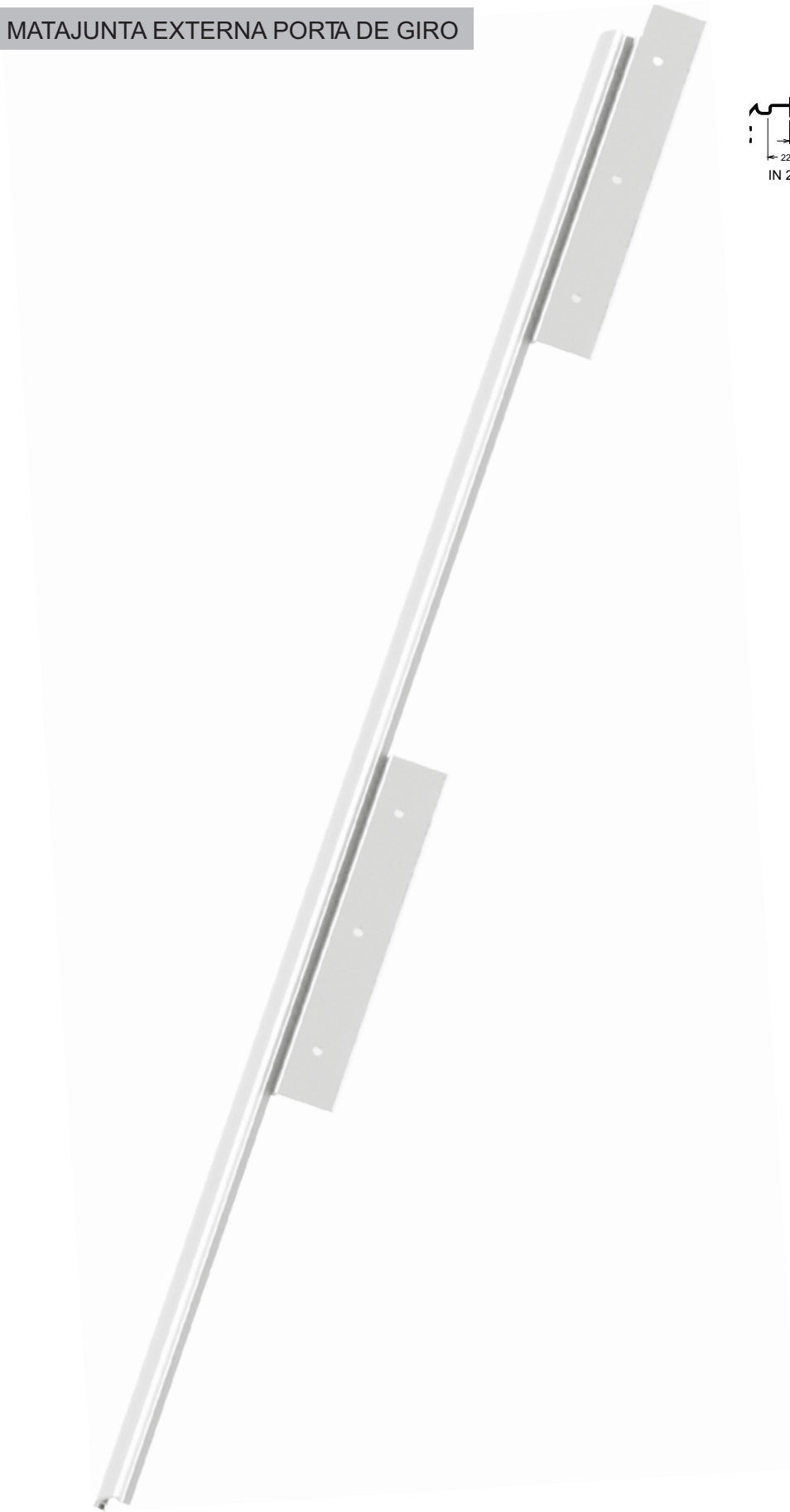

MATAJUNTA INTERNA PORTA DE GIRO

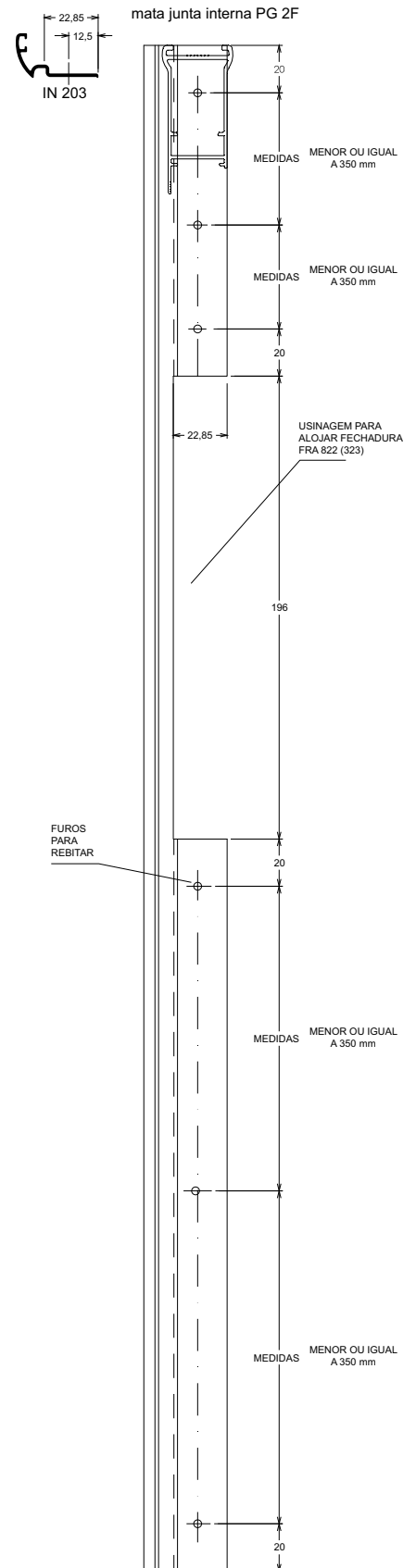

TRILHO INTEGRADA COM PEITORIL

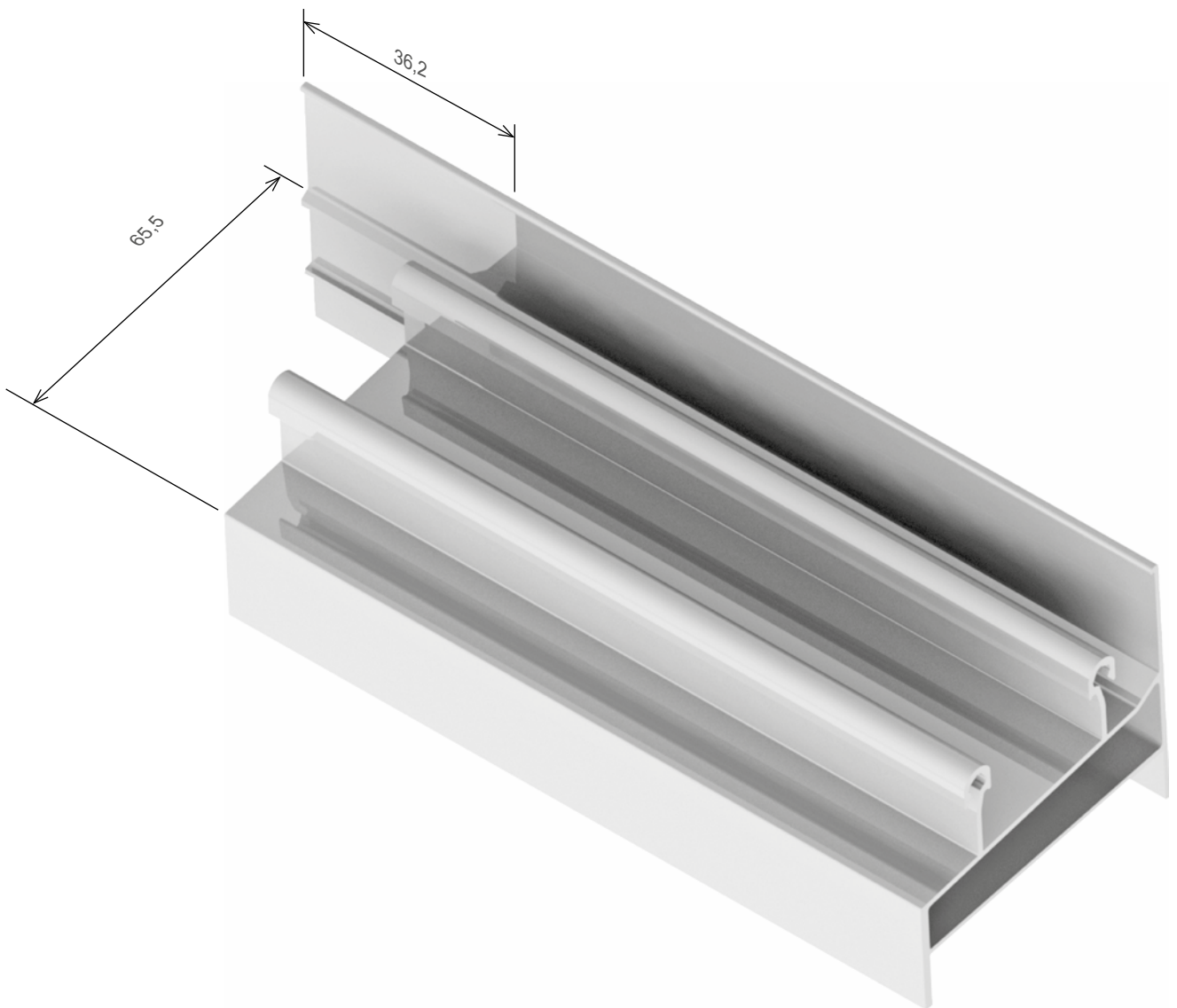

USINAGENS DO PERFIL IN208

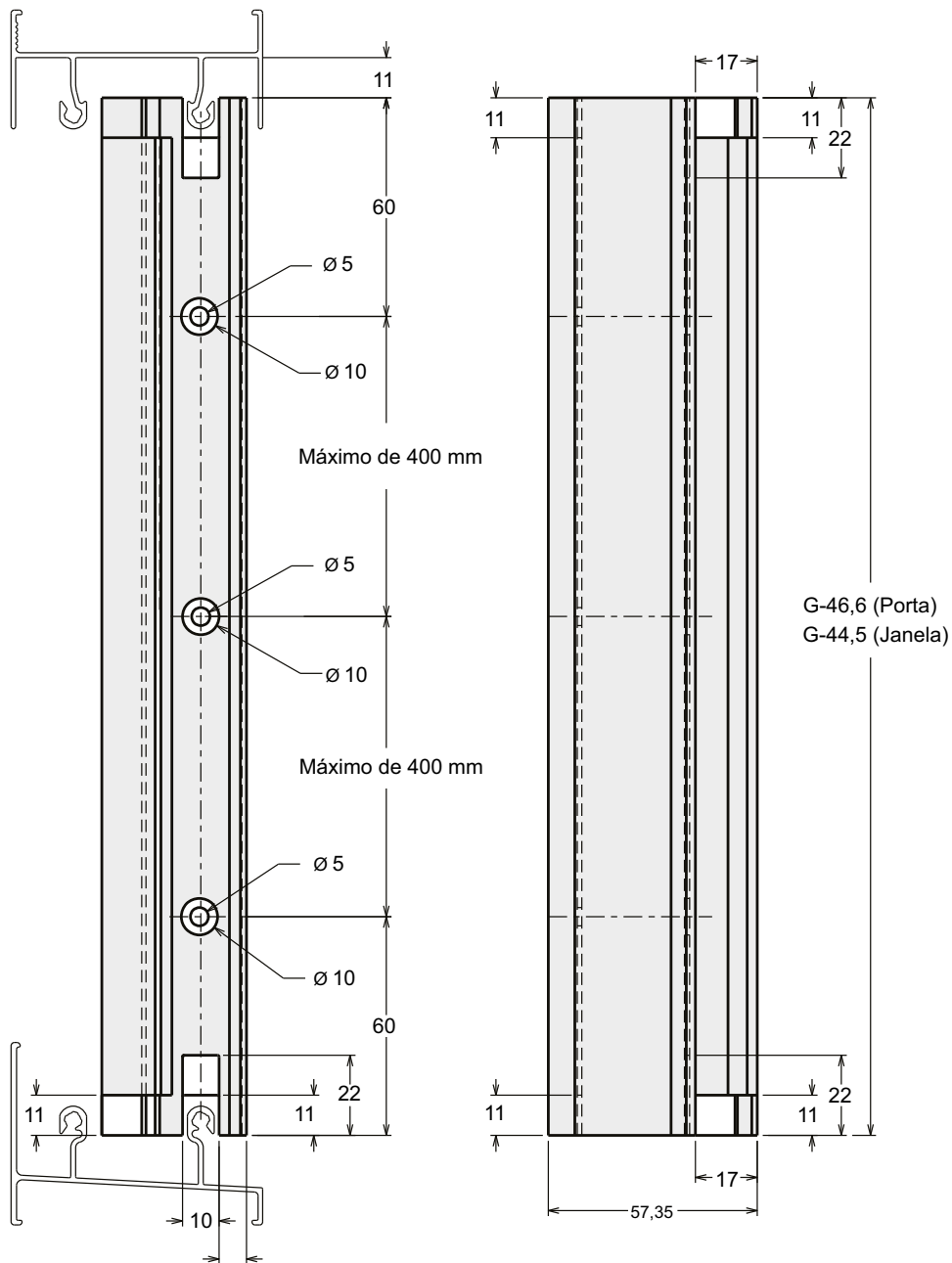

Descrição	Pág.
Alternativas Construtivas - Janelas de Correr	H-01
Alternativas Construtivas - Janelas Maxim-ar	H-02
Alternativas Construtivas - Janelas Maxim-ar com Fixo	H-02
Orientação de Montagem dos Painéis de Persiana	H-03
Instrução de Posicionamento dos Calços do Vidro	H-03
Detalhe de Aplicação de Calços para Evitar a Deformação do Trilho da Porta de Correr	H-04
Detalhe da Junção 90°Perfil IN047 (Porta)	H-05
Detalhe da Junção 90°Perfil IN013 (Janela)	H-06
Detalhe da Junção 90°Perfil IN012 (Janela e Porta)	H-07
Detalhe da Batedeira na Junção 90°	135
Posicionamento da Batedeira	H-08
Perfil para Ventilação Permanente	H-09
Diâmetro Máximo útil do Rolo das Persianas	H-11

ALTERNATIVAS CONSTRUTIVAS - JANELAS DE CORRER

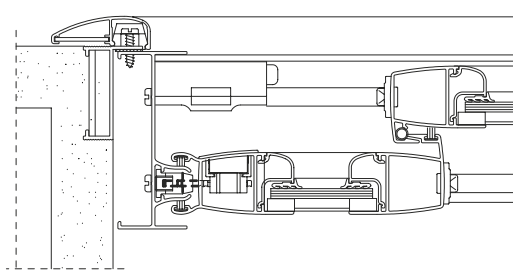
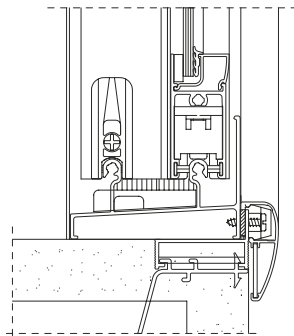
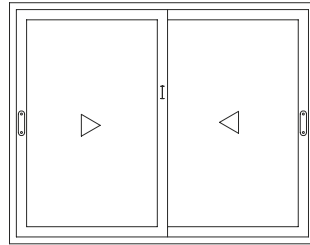

Contramarco tipo cadeirinha

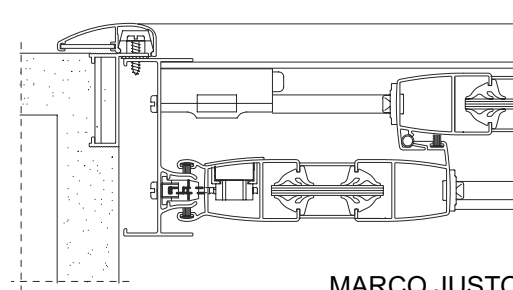
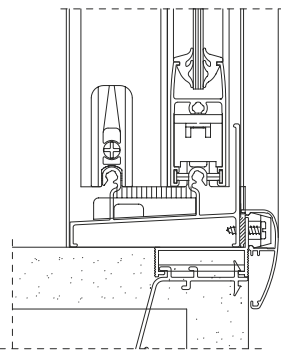

MARCO JUSTO
 Bitola frontal 40 mm - s/ Baguete
 Concha

ALTERNATIVAS CONSTRUTIVAS - JANELAS MAXIM-AR

Marco a 45°

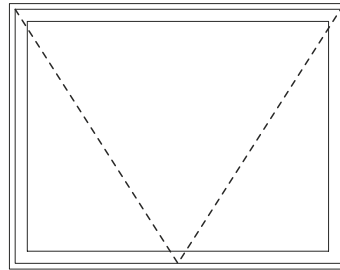
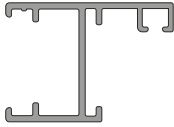

Marco a 90°

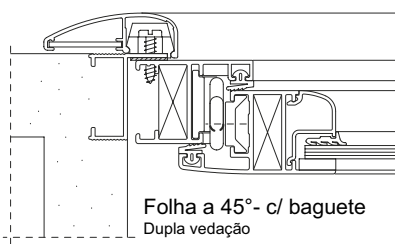
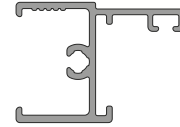

Folha a 45° - c/ baguete
Dupla vedação

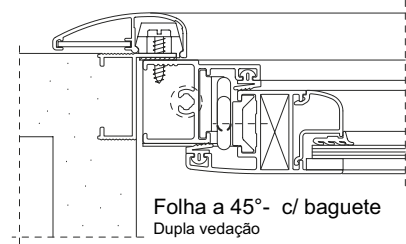

Folha a 45° - c/ baguete
Dupla vedação

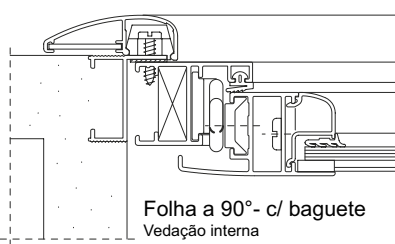

Folha a 90° - c/ baguete
Vedação interna

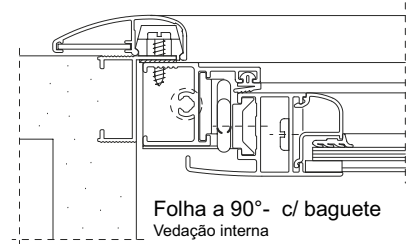

Folha a 90° - c/ baguete
Vedação interna

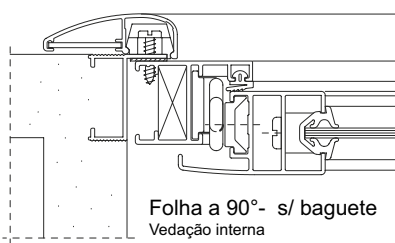

Folha a 90° - s/ baguete
Vedação interna

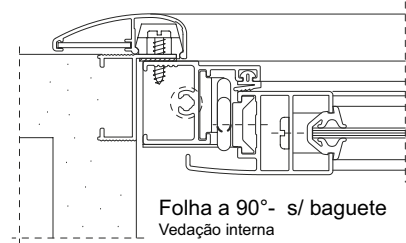

Folha a 90° - s/ baguete
Vedação interna

ALTERNATIVAS CONSTRUTIVAS - JANELAS MAXIM-AR COM FIXO

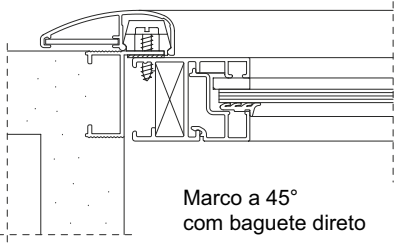
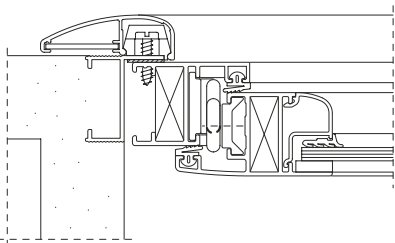

Marco a 45°
com baguete direto

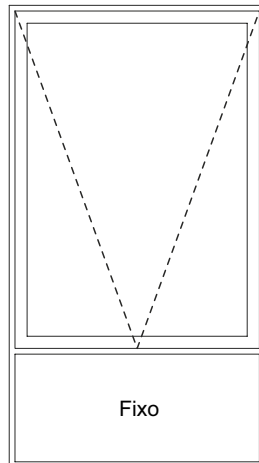

Fixo

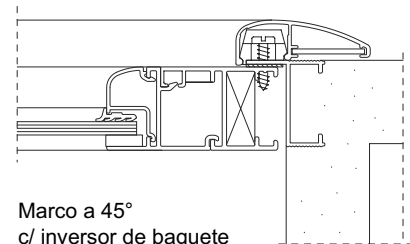

Marco a 45°
c/ inversor de baguete

ORIENTAÇÃO DE MONTAGEM DOS PAINÉIS DE PERSIANA

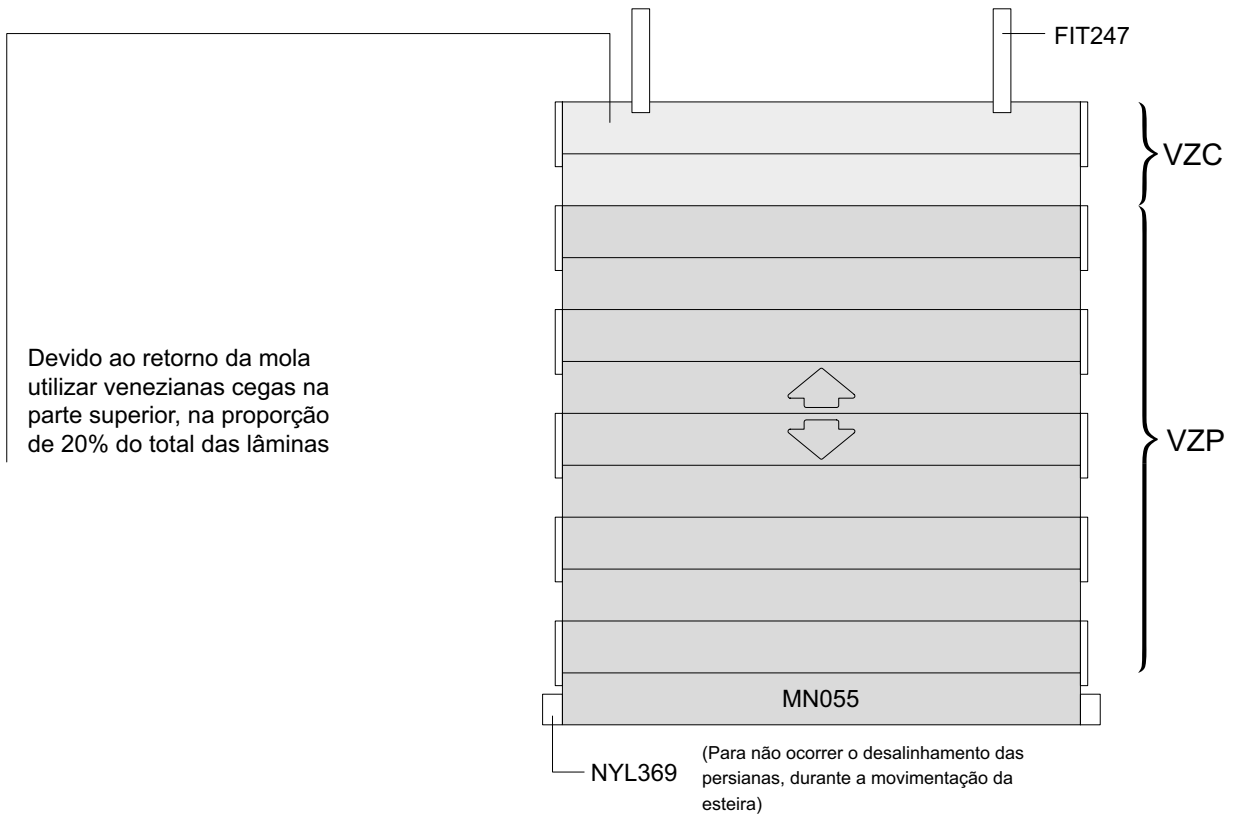

INSTRUÇÃO DE POSICIONAMENTO DOS CALÇOS DO VIDRO

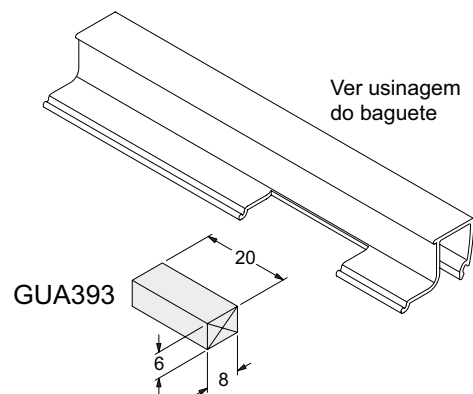
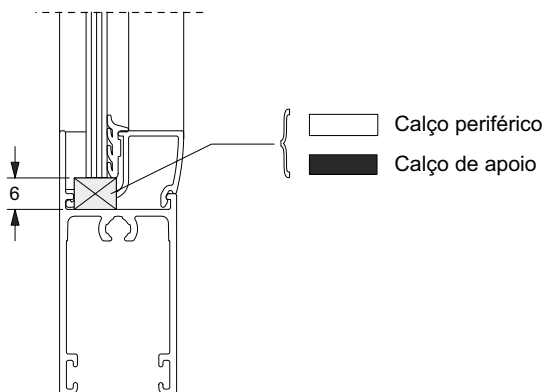
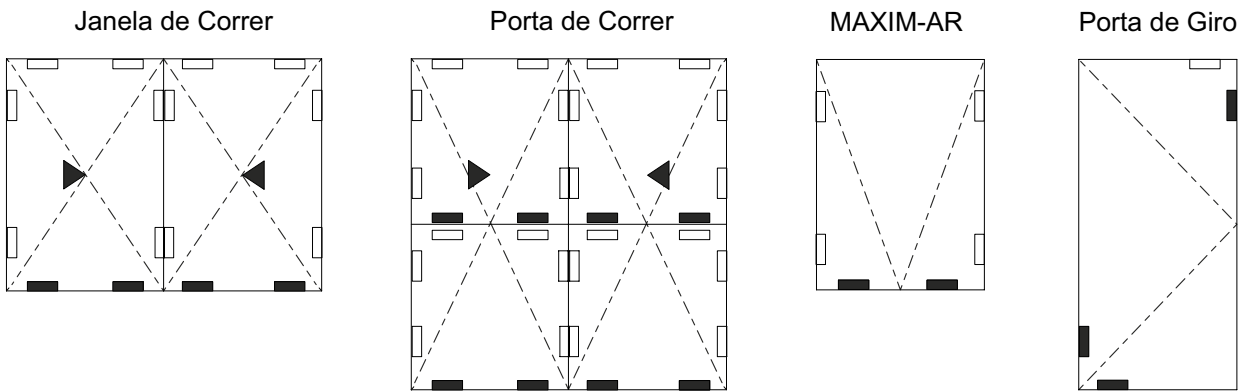

DETALHE DE APLICAÇÃO DE CALÇOS PARA EVITAR A DEFORMAÇÃO DO TRILHO DA PORTA DE CORRER

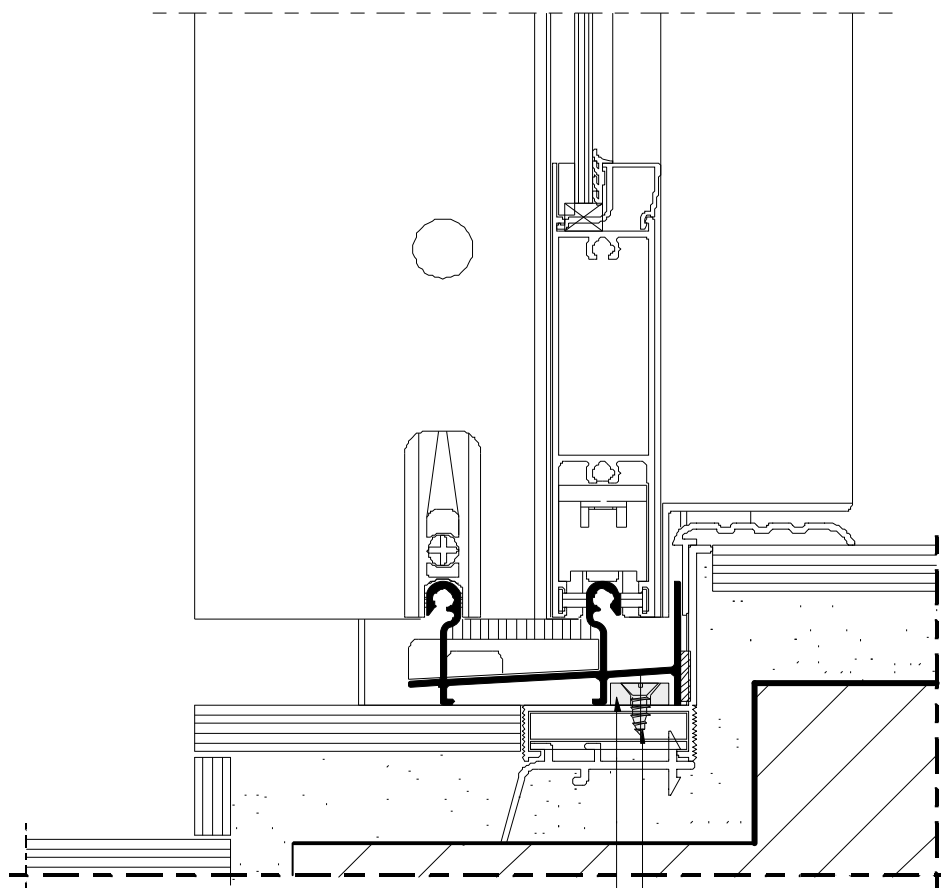

Calços em barra chata, perfil BC 009, com 15 mm.

Parafuso AA 4, 2 mm x 16 mm CX - aço inox.

ATENÇÃO! Fixar os calços aplicando silicone na parte inferior.

Trilho Inova IN114

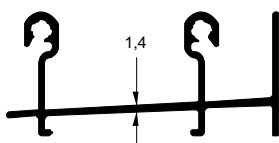

Módulo 2000 x 2000 mm
 Pressão de ensaio = 150 kg/m²
 Pressão de sucção = 120 kg/m²
 Parafuso diâmetro = 4,8 mm aço inox

Exemplo de fixação do trilho

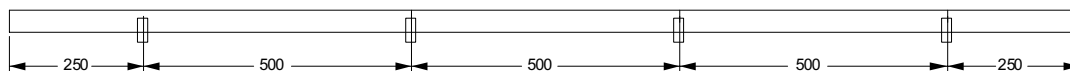

DETALHE DA JUNÇÃO 90° PERFIL IN047 (PORTA)

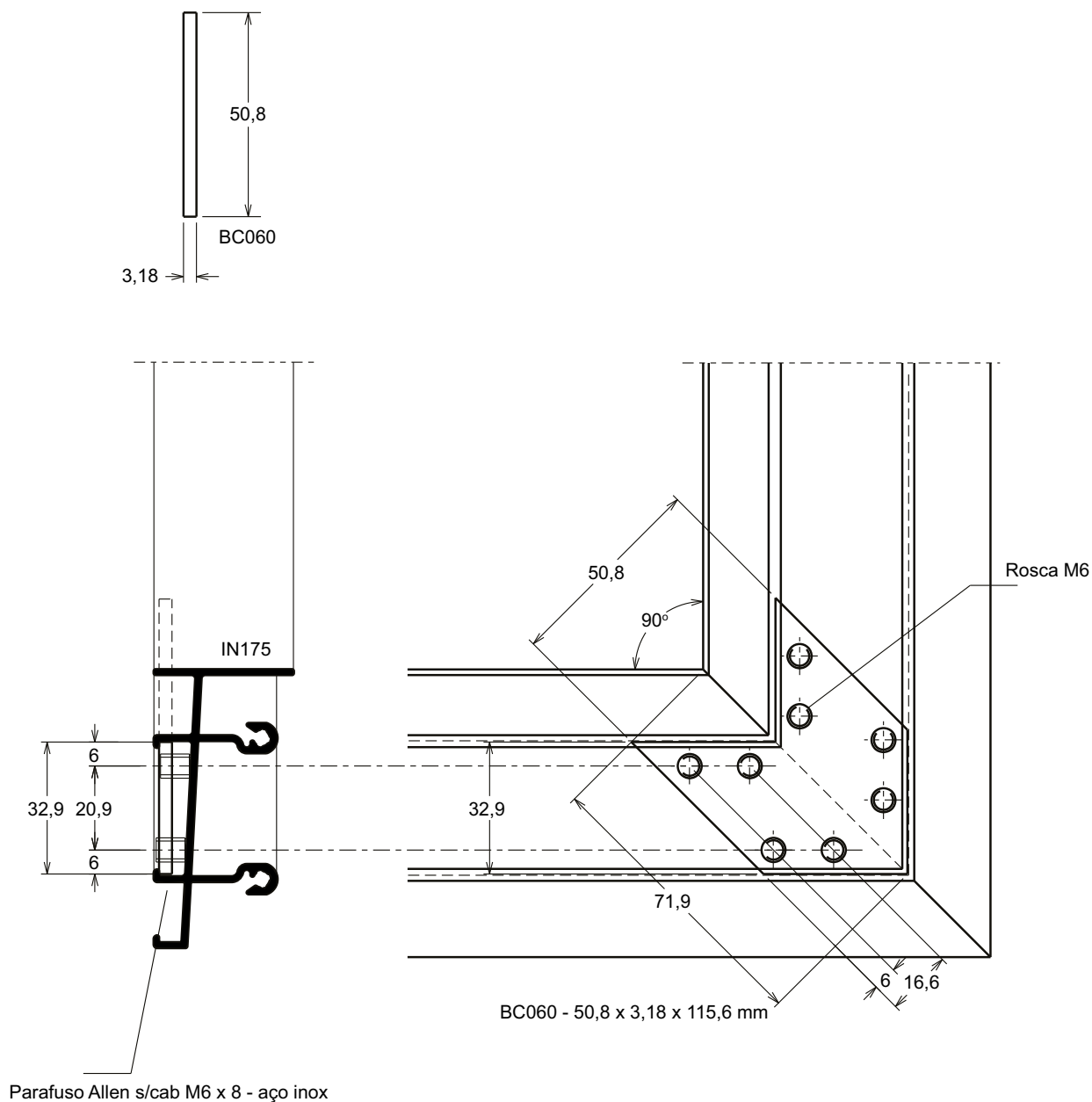

Observação: Colocar silicone antes de unir os perfis

DETALHE DA JUNÇÃO 90° PERFIL IN013 (JANELA)

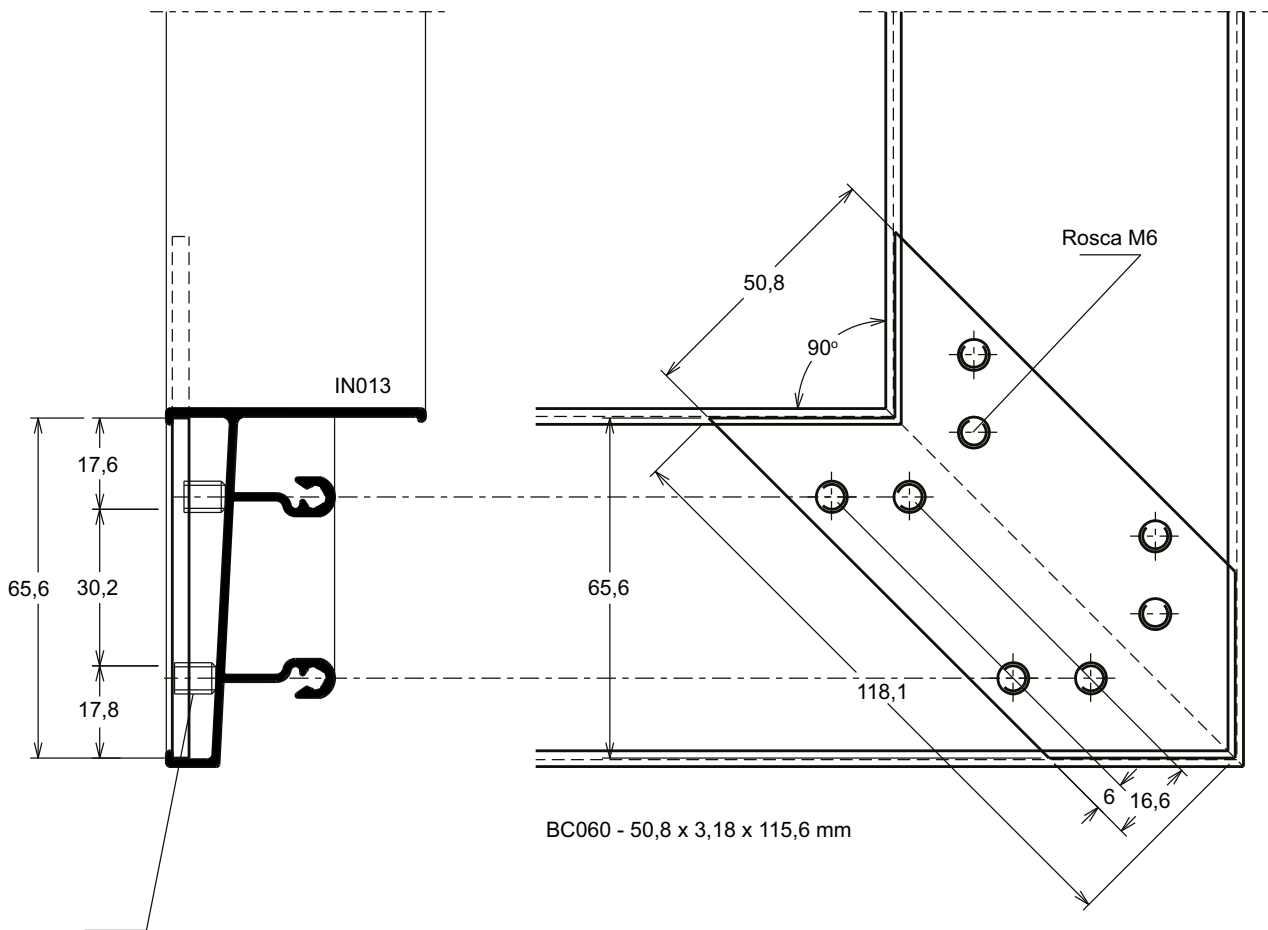
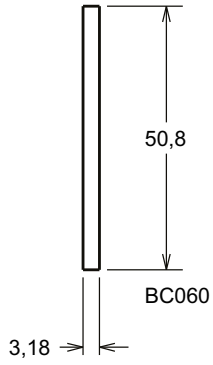

Parafuso Allen s/cab M6 x 8 - aço inox

Observação: colocar silicone antes de unir os perfis

DETALHE DA JUNÇÃO 90° PERFIL IN012 (JANELA E PORTA)

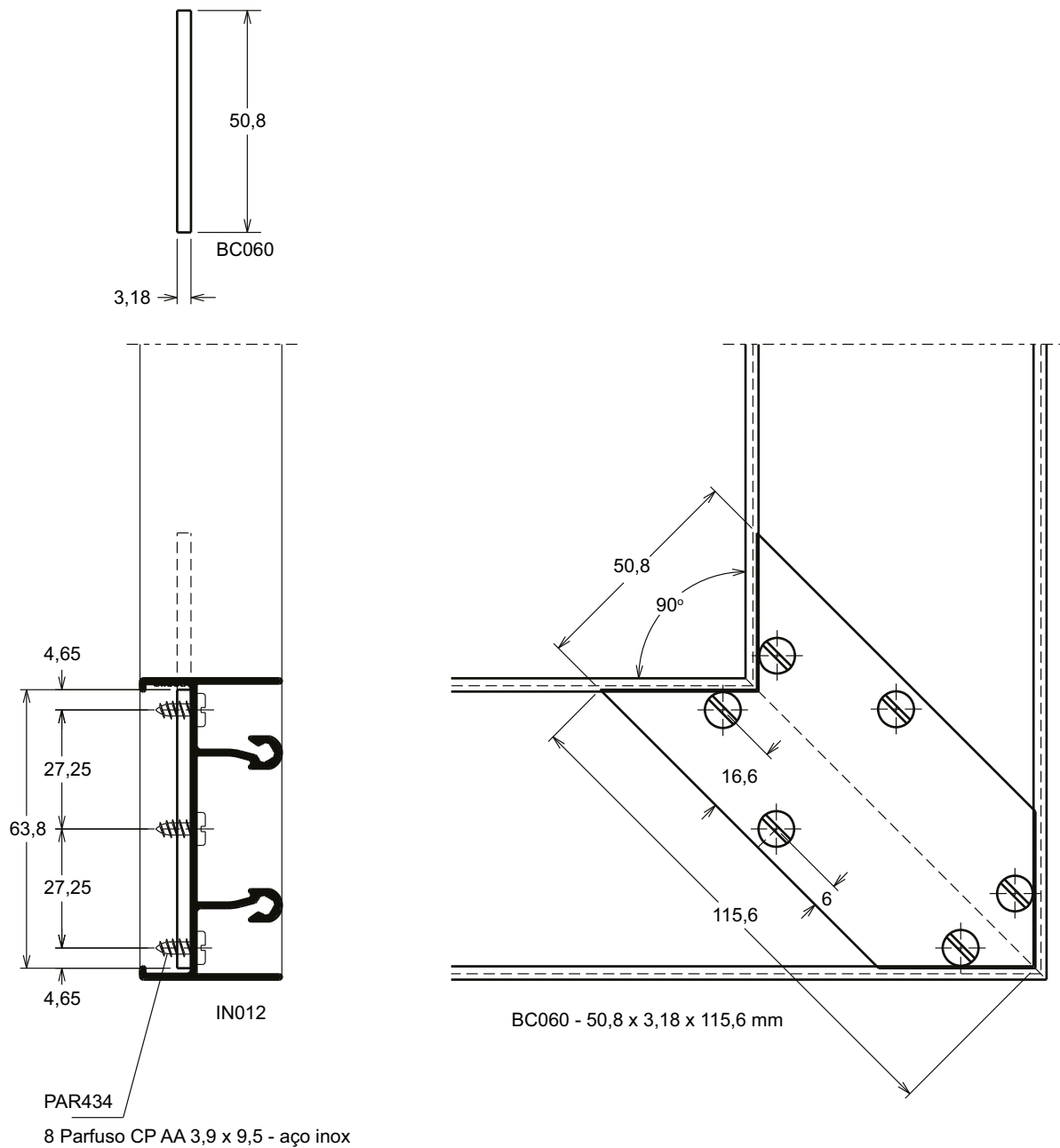

Observação: colocar silicone nos parafusos e antes de unir os perfis

DETALHE DA BATEDEIRA NA JUNÇÃO 90°

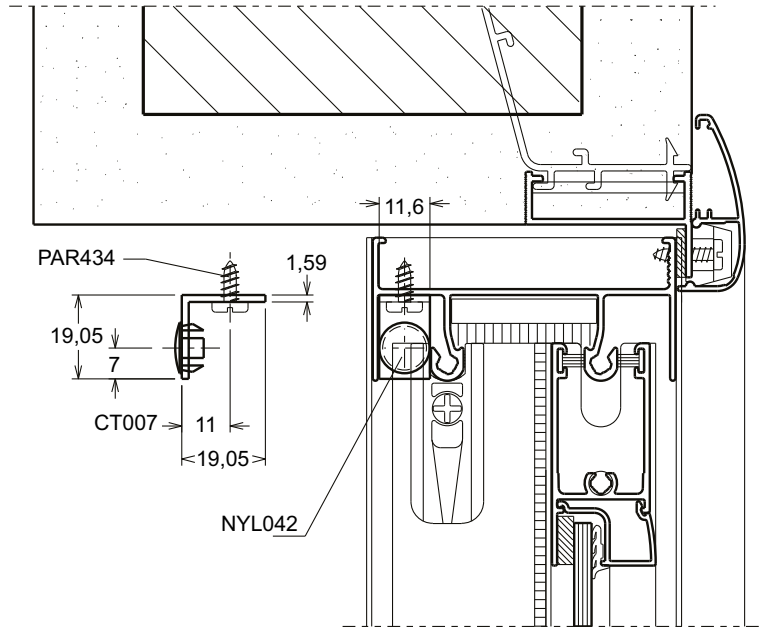

POSICIONAMENTO DA BATEDEIRA

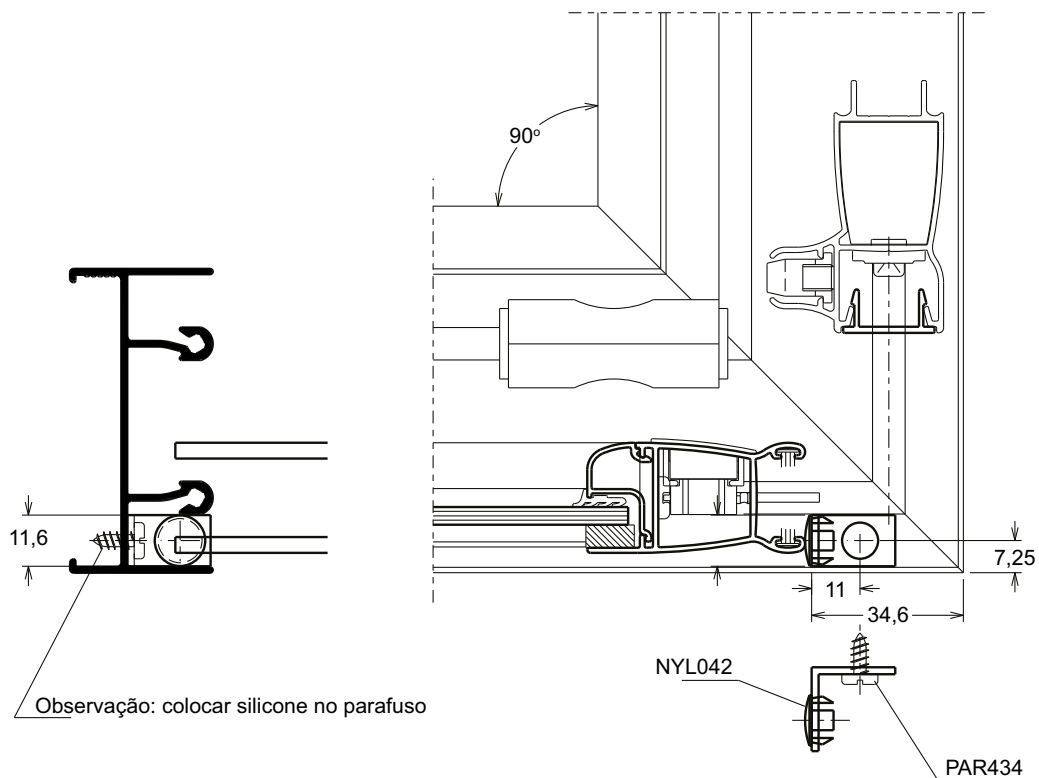

PERFIL PARA VENTILAÇÃO PERMANENTE

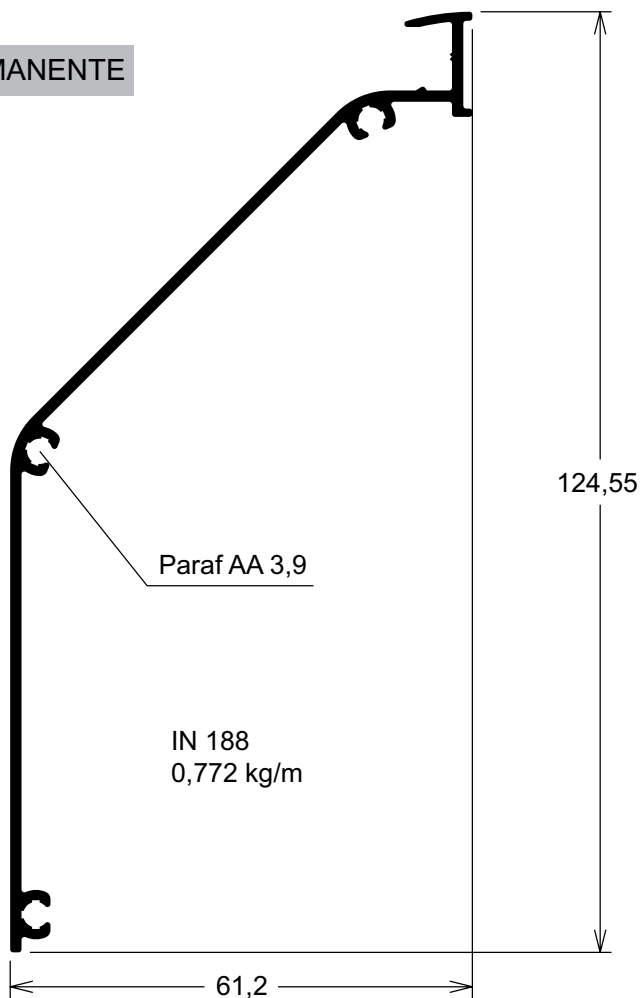

Obs.:
 1) Opcional uso de tela.
 2) Verificar necessidade no projeto de arquitetura

Obs.:
 Desenvolver tampa de acabamento, de acordo com a necessidade da obra

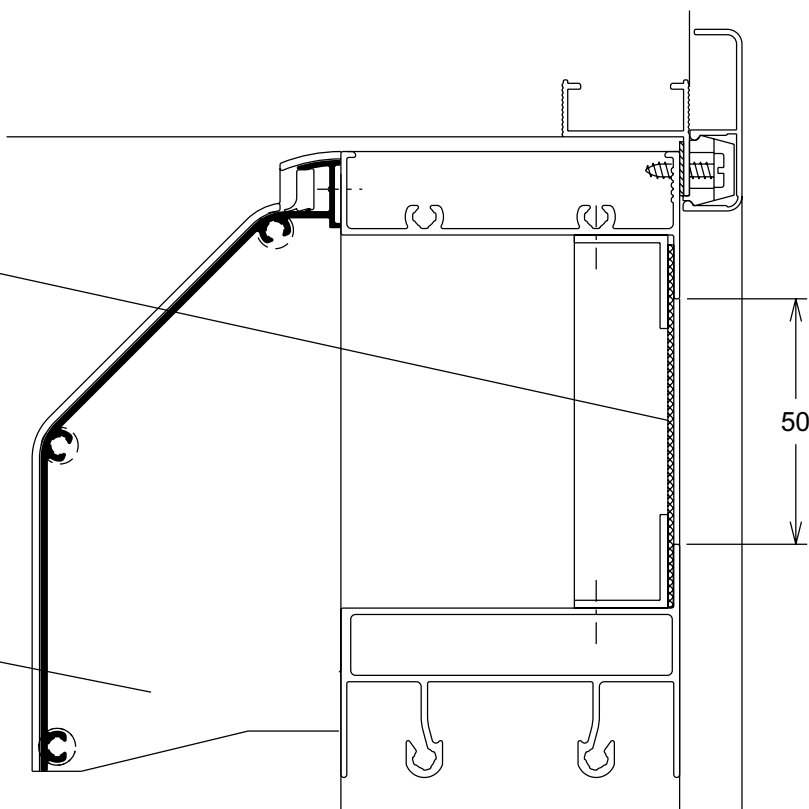

PERFIL PARA VENTILAÇÃO PERMANENTE

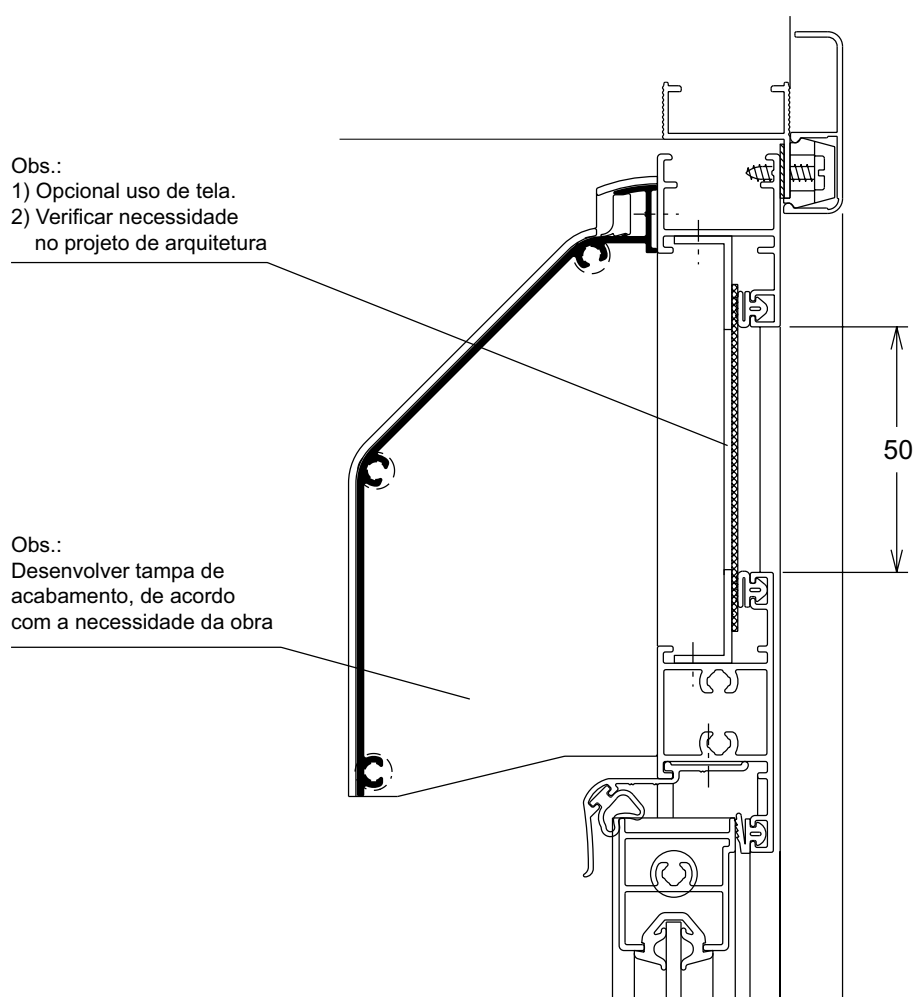

DIÂMETRO MÁXIMO ÚTIL DO ROLO DAS PERSIANAS

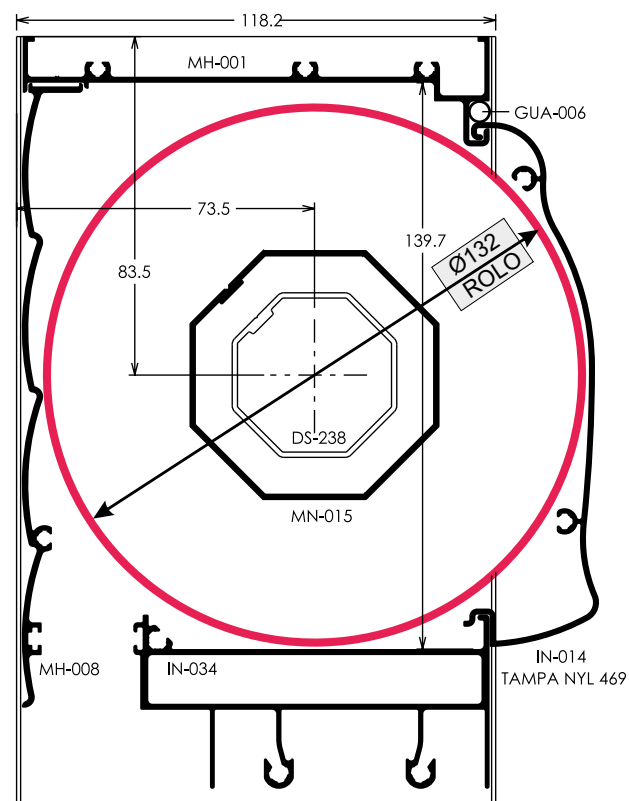
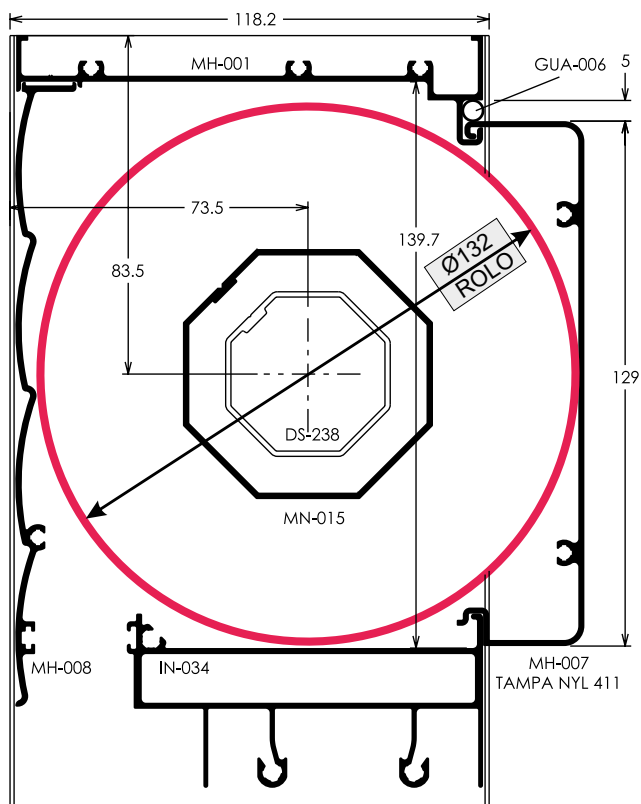

Observações:

- 1) Não considerar revestimento termoacústico nas partes internas da caixa que reduzem o diâmetro útil do rolo.
- 2) Os eixos dos oitavados estão centralizados mas para conseguir melhor performance, fazer protótipo, pois devido à acomodação das persianas, ocorre pequeno deslocamento do eixo.
- 3) Consultar fornecedor das persianas para saber qual altura e largura que o produto atinge em relação ao diâmetro consultado.
- 4) Lembrar que o limite da largura máxima é 1800 mm.

DIÂMETRO MÁXIMO ÚTIL DO ROLO DAS PERSIANAS

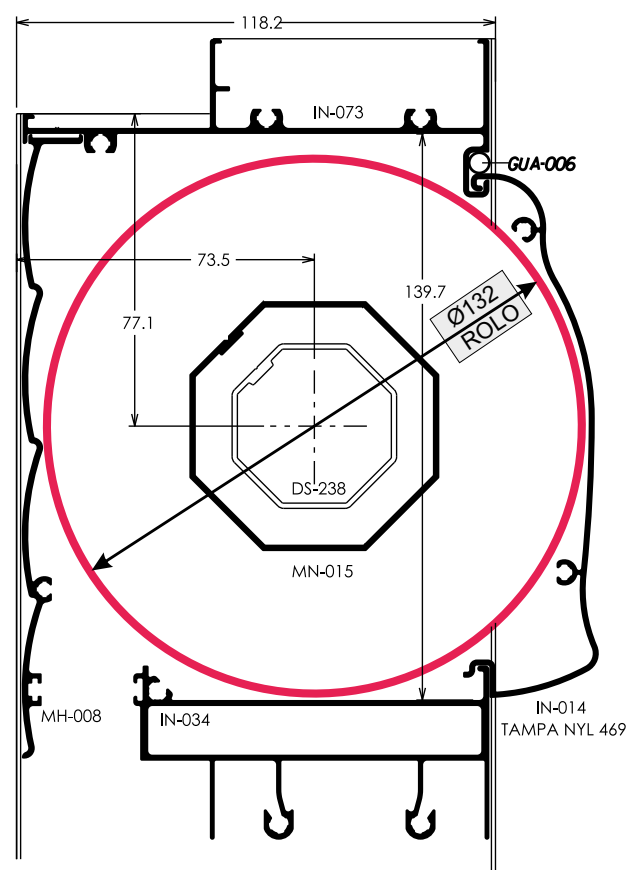
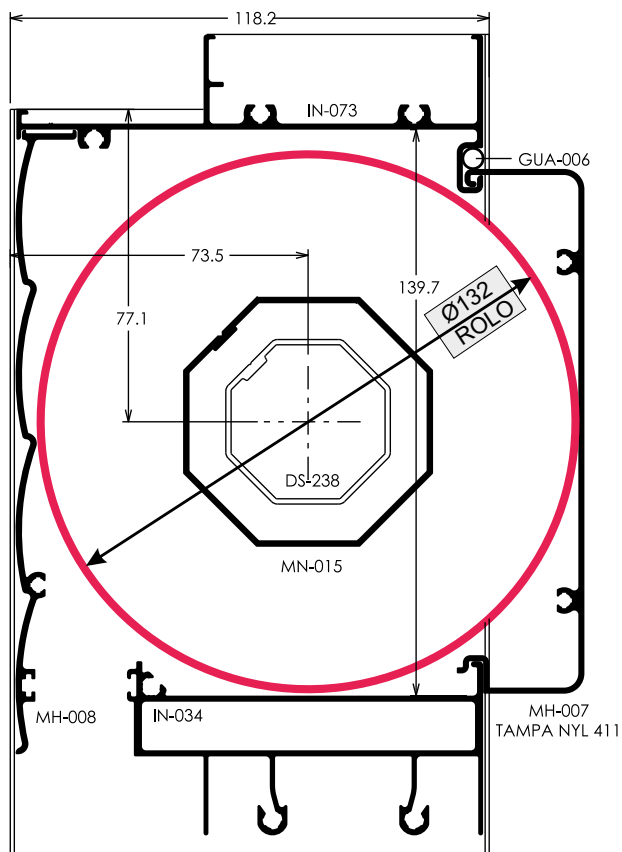

Observações:

- 1) Não considerar revestimento termoacústico nas partes internas da caixa que reduzem o diâmetro útil do rolo.
- 2) Os eixos dos oitavados estão centralizados mas para conseguir melhor performance, fazer protótipo, pois devido à acomodação das persianas, ocorre pequeno deslocamento do eixo.
- 3) Consultar fornecedor das persianas para saber qual altura e largura que o produto atinge em relação ao diâmetro consultado.
- 4) Lembrar que o limite da largura máxima é 1800 mm.

DIÂMETRO MÁXIMO ÚTIL DO ROLO DAS PERSIANAS

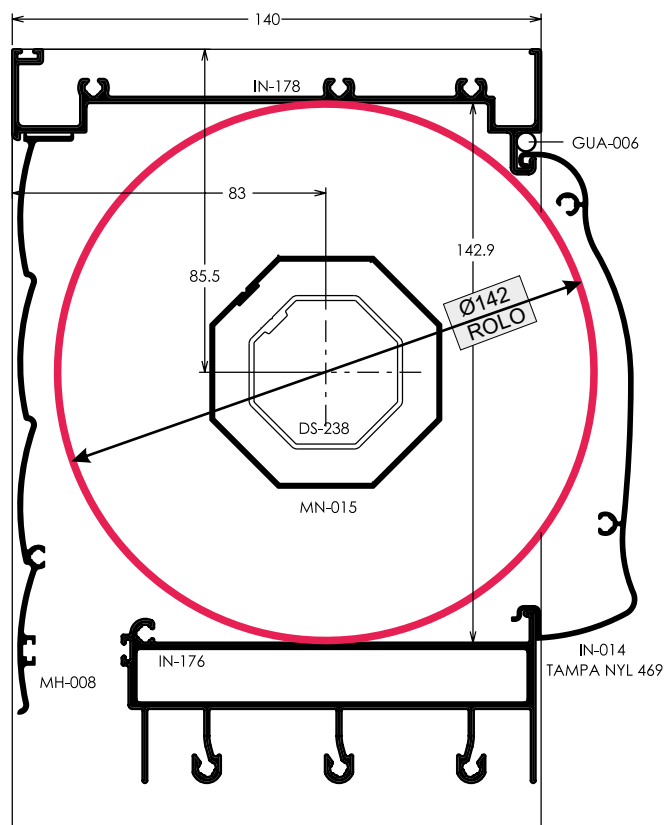
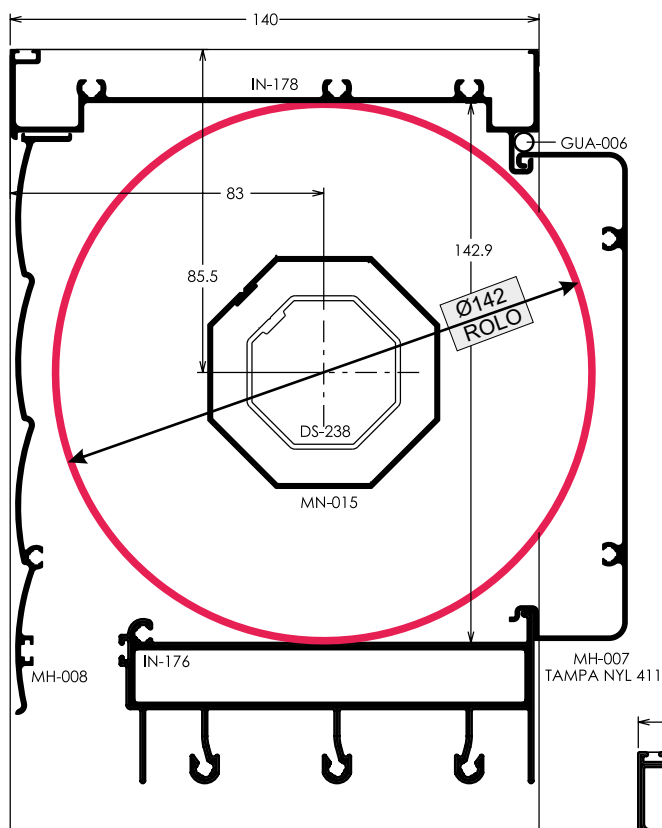

Observações:

- 1) Não considerar revestimento termoacústico nas partes internas da caixa que reduzem o diâmetro útil do rolo.
- 2) Os eixos dos oitavados estão centralizados mas para conseguir melhor performance, fazer protótipo, pois devido à acomodação das persianas, ocorre pequeno deslocamento do eixo.
- 3) Consultar fornecedor das persianas para saber qual altura e largura que o produto atinge em relação ao diâmetro consultado.
- 4) Lembrar que o limite da largura máxima é 1800 mm.

DIÂMETRO MÁXIMO ÚTIL DO ROLO DAS PERSIANAS

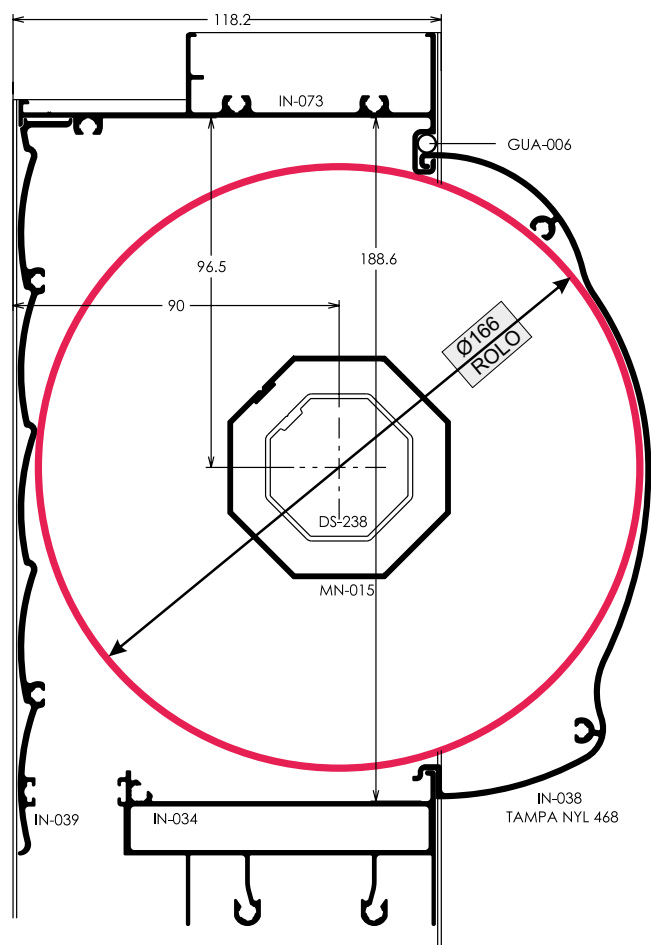
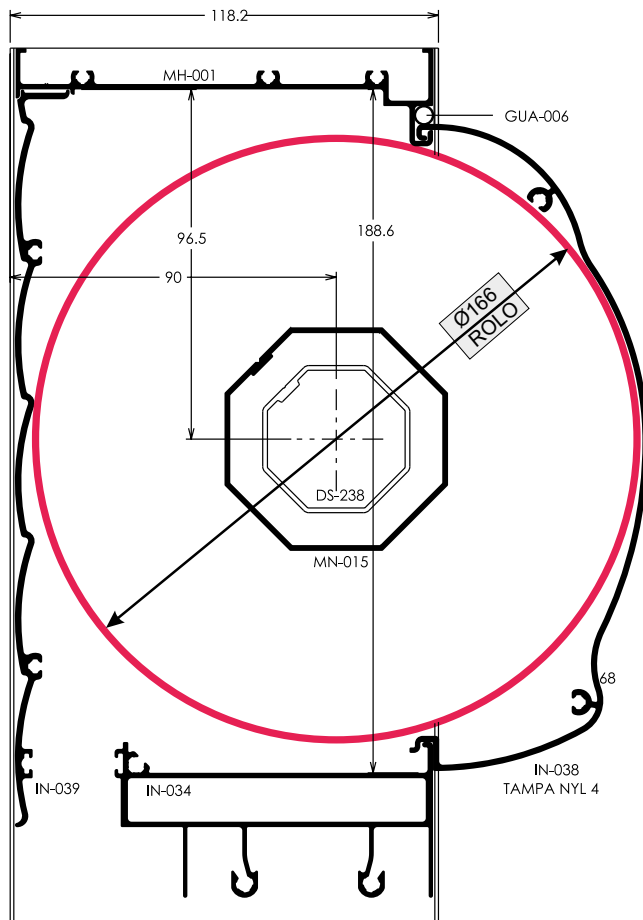

Observações:

- 1) Não considerar revestimento termoacústico nas partes internas da caixa que reduzem o diâmetro útil do rolo.
- 2) Os eixos dos oitavados estão centralizados mas para conseguir melhor performance, fazer protótipo, pois devido à acomodação das persianas, ocorre pequeno deslocamento do eixo.
- 3) Consultar fornecedor das persianas para saber qual altura e largura que o produto atinge em relação ao diâmetro consultado.
- 4) Lembrar que o limite da largura máxima é 1800 mm.

Descrição	Pág.
Janela de Correr 2 Folhas sem Baguetes	I-01
Janela de Correr 2 Folhas com Baguetes	I-02
Janela de Correr 2 Folhas com Ventilação Permanente	I-03
Janela de Correr 2 Folhas com Peitoril Fixo	I-04
Janela de Correr 2 Folhas com Baguetes Bandeira Móvel e Peitoril Fixo	I-05
Janela Persiana de Correr 2 Folhas com Baguetes	I-06
Janela Integrada de Correr 2 Folhas com Peitoril	I-07
Janela de Correr 3 Folhas Tela Mosquiteira	I-08
Janela de Correr 2 Folhas com Persiana de Enrolar Projetante	I-09
Janela de Correr 3 Folhas sem Baguetes	I-10
Janela Integrada de Correr 3 Folhas com Tela Mosquiteira	I-11
Janela de Correr 3 Folhas com Baguetes	I-12
Janela de Correr 4 Folhas com Baguetes	I-13
Janela de Correr 4 Folhas com Peitoril Fixo	I-14
Janela de Correr 4 Folhas com Peitoril e Bandeira Móvel	I-15
Janela de Correr 6 Folhas com Venezianas	I-16
Porta de Correr 2 Folhas sem Baguetes Vidro 4 mm	I-17
Porta de Correr 2 Folhas com Baguetes	I-18
Porta de Correr 2 Folhas com Folha Móvel na Bandeira	I-19
Porta de Correr 2 Folhas com Baguetes Bandeira Fixa	I-20
Porta Integrada de Correr 2 Folhas sem Baguetes Vidro 6 mm	I-21
Porta Integrada de Correr 2 Folhas com Baguetes	I-22
Porta de Correr 2 Folhas com Baguetes Suspensas Vidro 6 mm	I-23
Porta de Correr 3 Folhas com Veneziana	I-24
Porta de Correr 3 Folhas Sequenciais	I-25
Porta de Correr 4 Folhas com Folha Móvel e Fixo na Bandeira	I-26
Porta de Correr 4 Folhas com Bandeira Fixa	I-27
Porta de Correr 6 Folhas com Veneziana	I-28
Porta de Giro 1 Folha com Baguetes	I-29
Porta de Giro 1 Folha com Veneziana	I-30
Porta de Giro 1 Folha com Bandeira	I-31
Porta de Giro 2 Folhas com Baguetes	I-32
Porta de Giro 2 Folhas Vidro e Veneziana com Baguetes	I-33
Porta de Giro 2 Folhas com Bandeira com Baguetes	I-34
Quadro Fixo	I-35
Quadro Fixo com Venezianas	I-36
Janela Maxim-ar 1 Folha com Baguetes	I-37
Janela Maxim-ar 1 Folha e Peitoril Fixo com Baguetes	I-38
Janela Maxim-ar 1 Folha e Peitoril Fixo com Inversão de Baguetes	I-39
Janela Maxim-ar Bandeira Fixa com Veneziana	I-40
Janela Maxim-ar com Bandeira e Peitoril Fixos	I-41
Janela Maxim-ar 2 Folhas 45° com Baguetes	I-42
Janela Maxim-ar Marco 45° e Folha 90° com Baguetes	I-43
Janela Maxim-ar 2 Folhas Montadas na Vertical	I-44
Janela 4 Folhas de Correr 90° Interno	I-45
Porta 4 Folhas de Correr 90° Interno	I-46

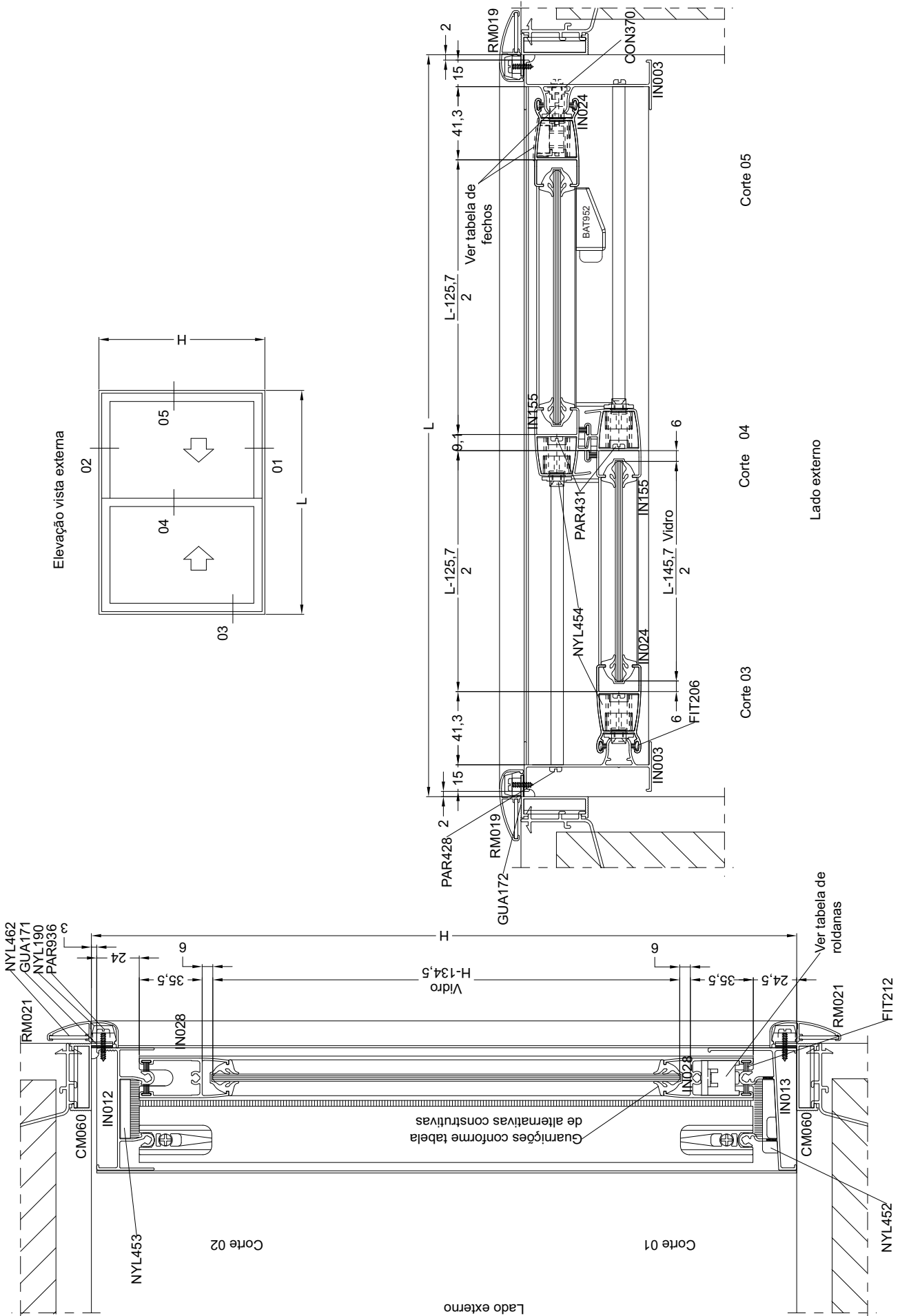

JANELA DE CORRER 2 FOLHAS SEM BAGUETES

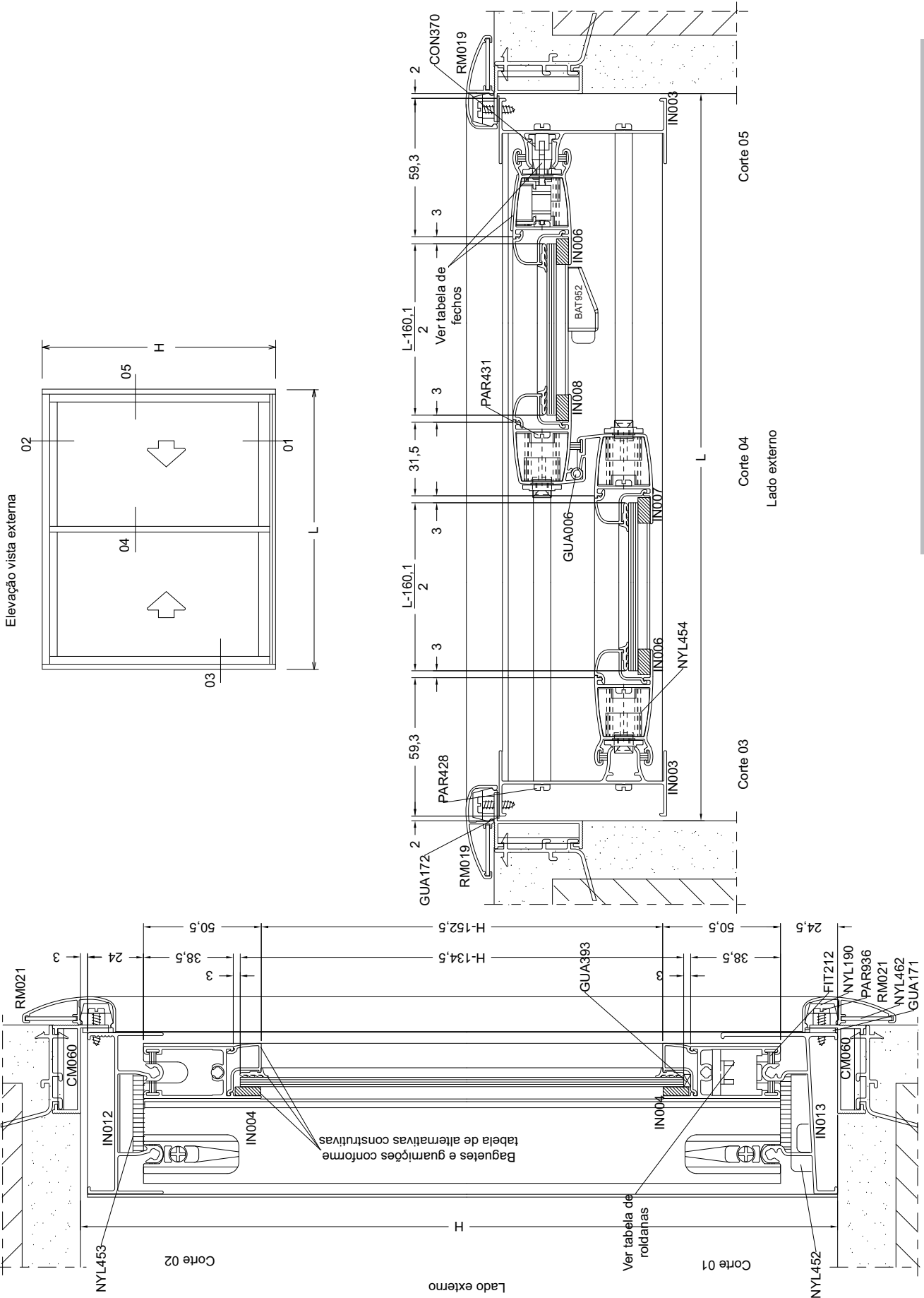

JANELA DE CORRER 2 FOLHAS COM BAGUETES

JANELA DE CORRER 2 FOLHAS COM VENTILAÇÃO PERMANENTE

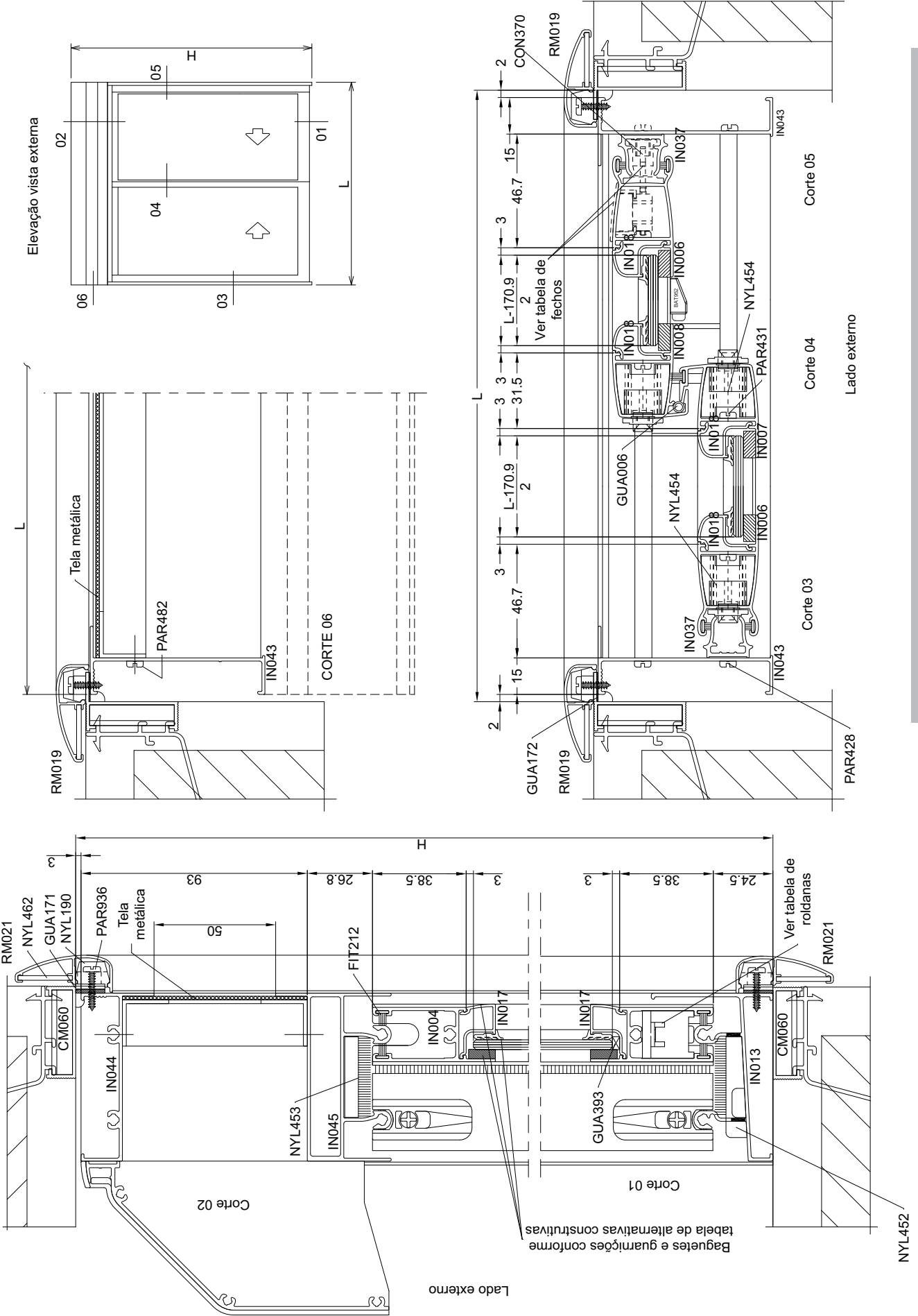

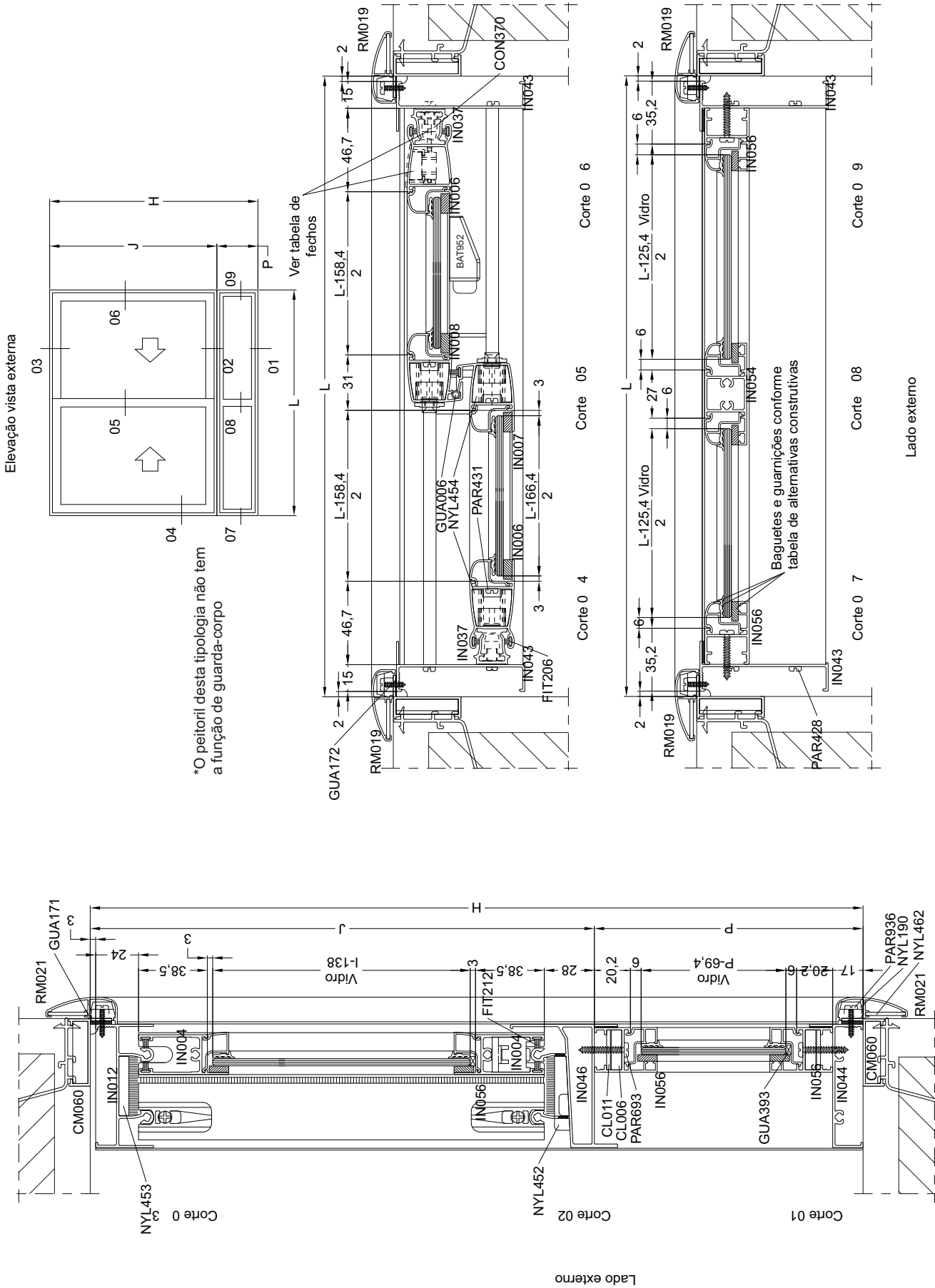

JANELA DE CORRER 2 FOLHAS COM PEITORIL FIXO

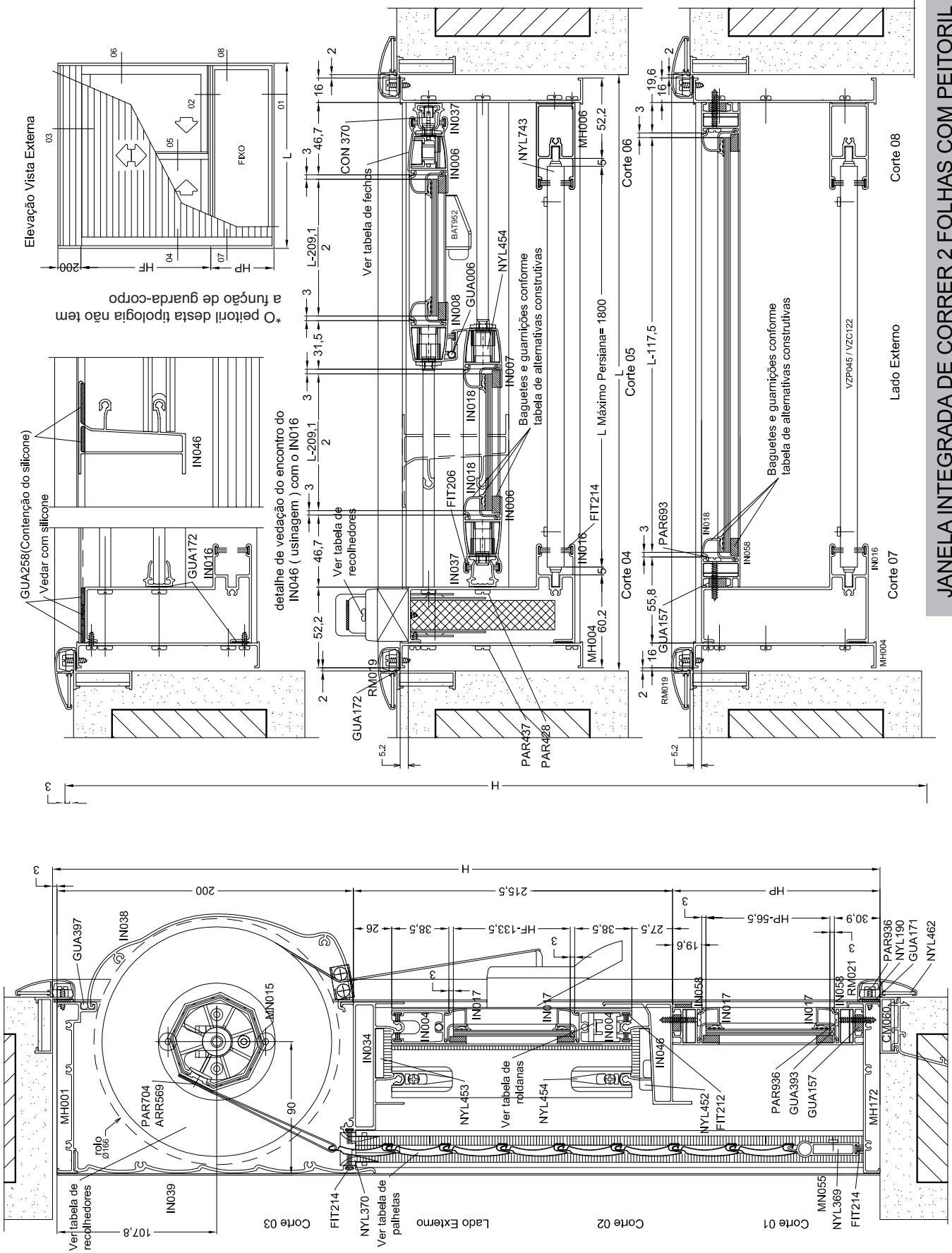

JANELA INTEGRADA DE CORRER 2 FOLHAS COM PEITORIL

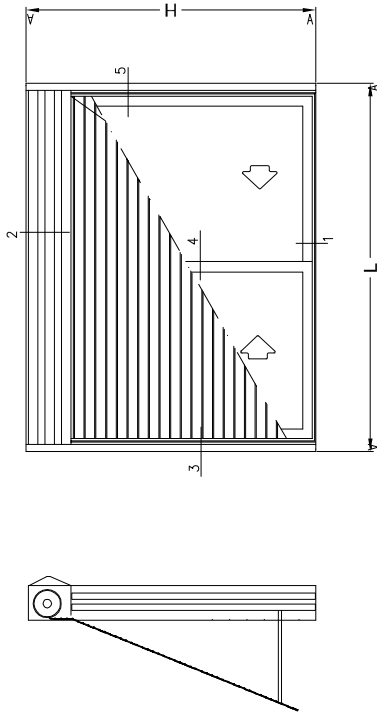

140 = 1500 mais 108 = 1600 mm MÁXIMO (MN-015)
 140 = 1700 mais 108 = 1800 mm MÁXIMO (DS-238)

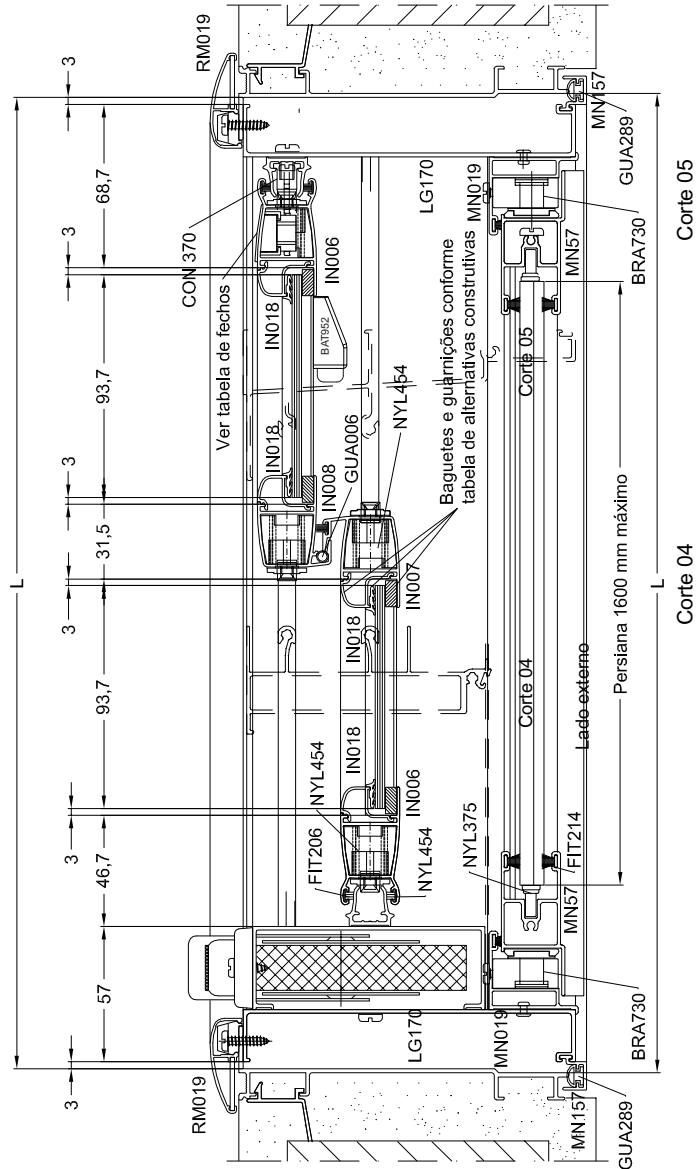
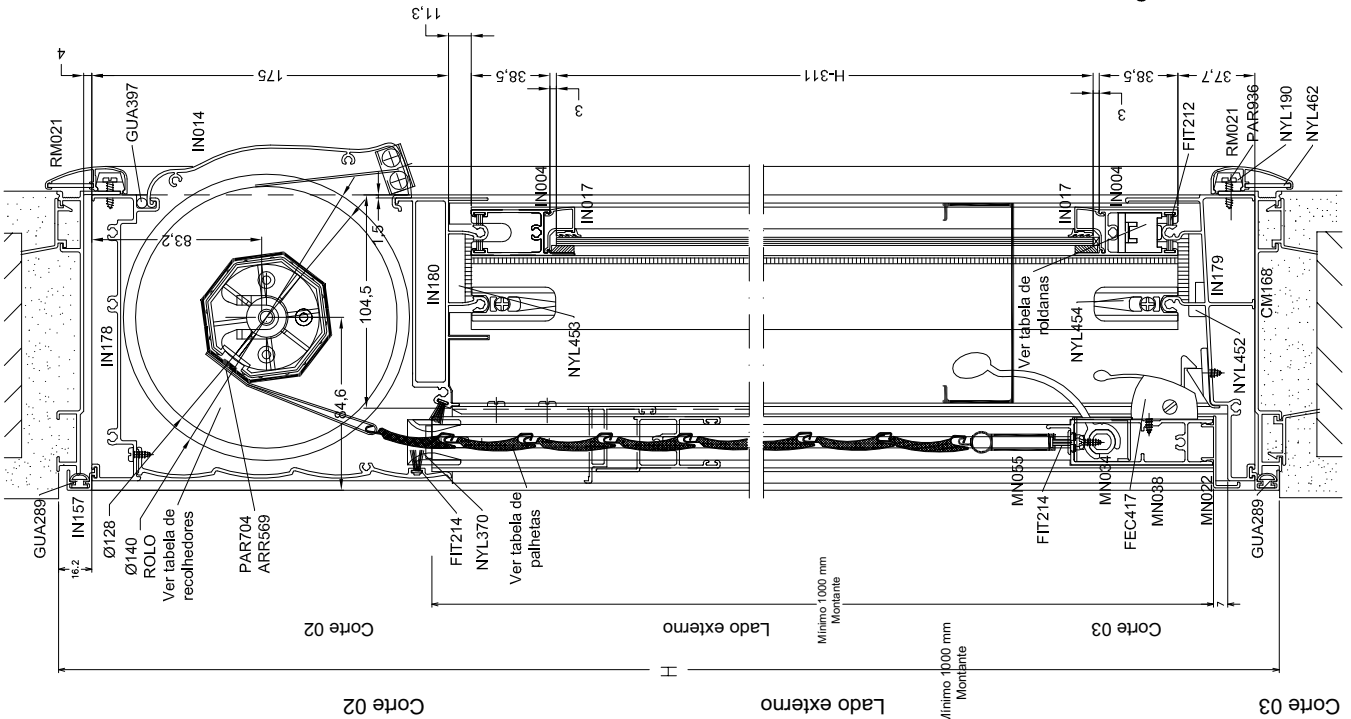

JANELA DE CORRER 2 FOLHAS COM PERSIANA DE ENROLAR

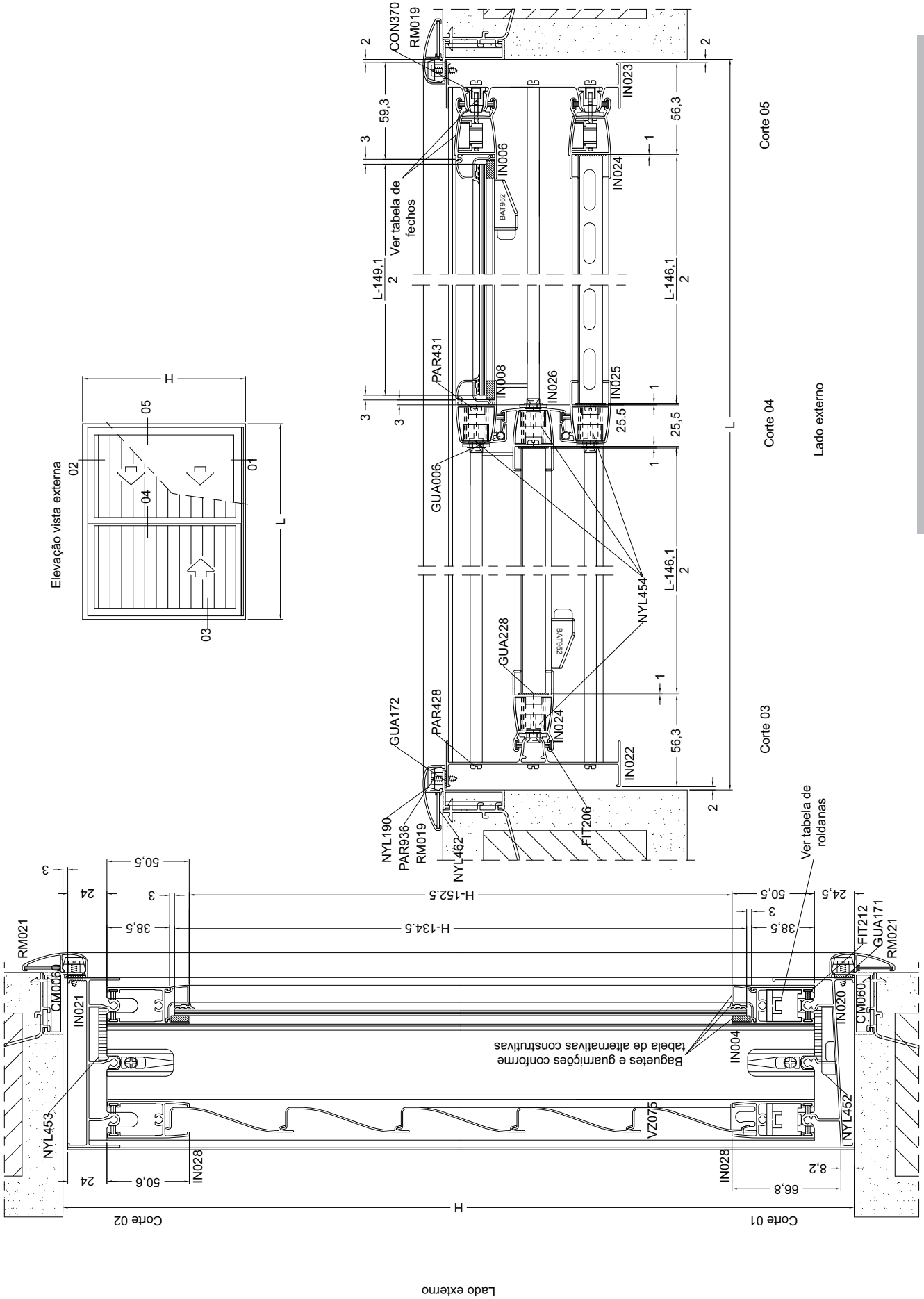

JANELA DE CORRER 3 FOLHAS SEM BAGUETES

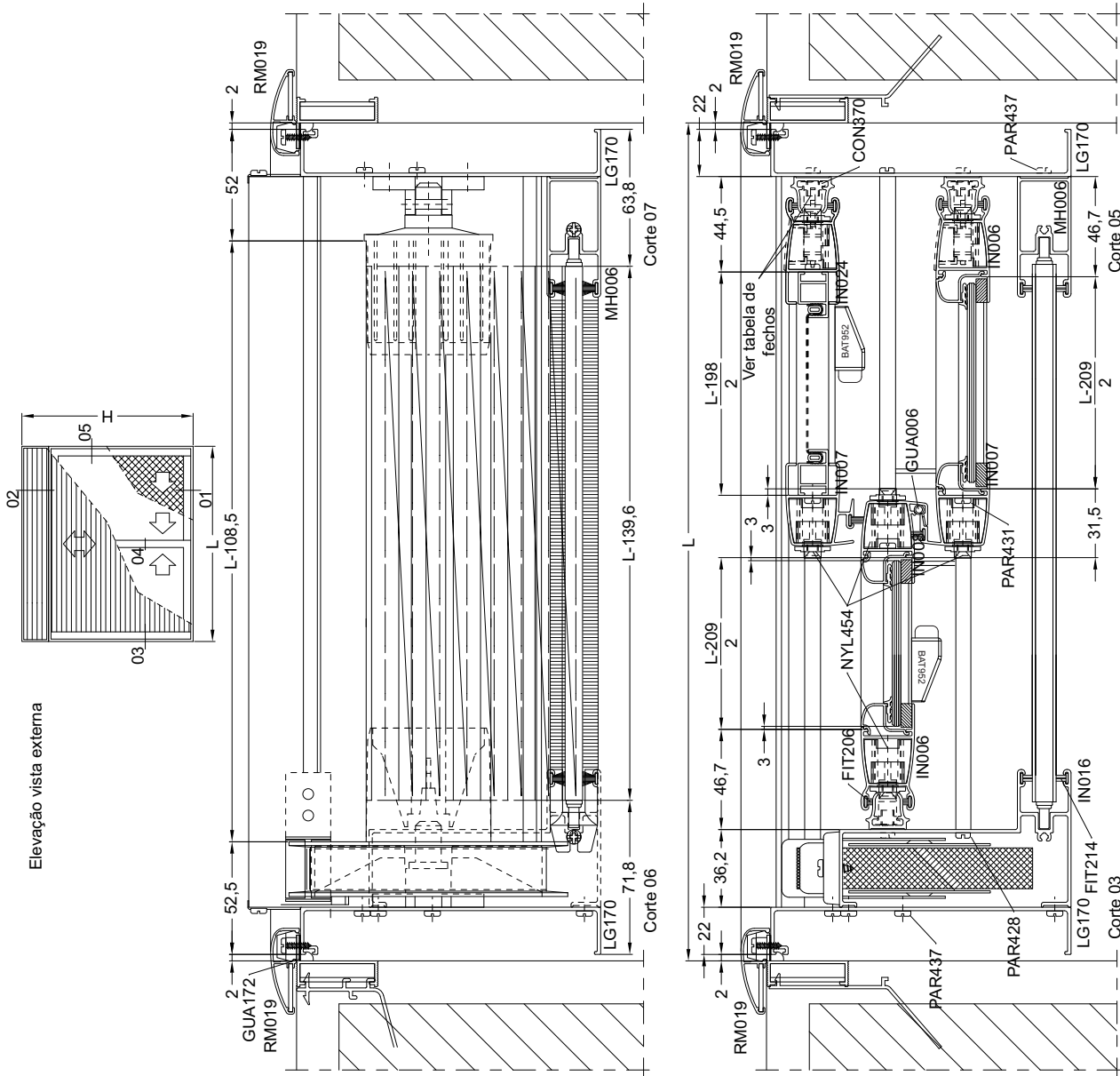

Elevação vista externa

JANELA INTEGRADA DE CORRER 3 FOLHAS COM TELA MOSQUITEIRA

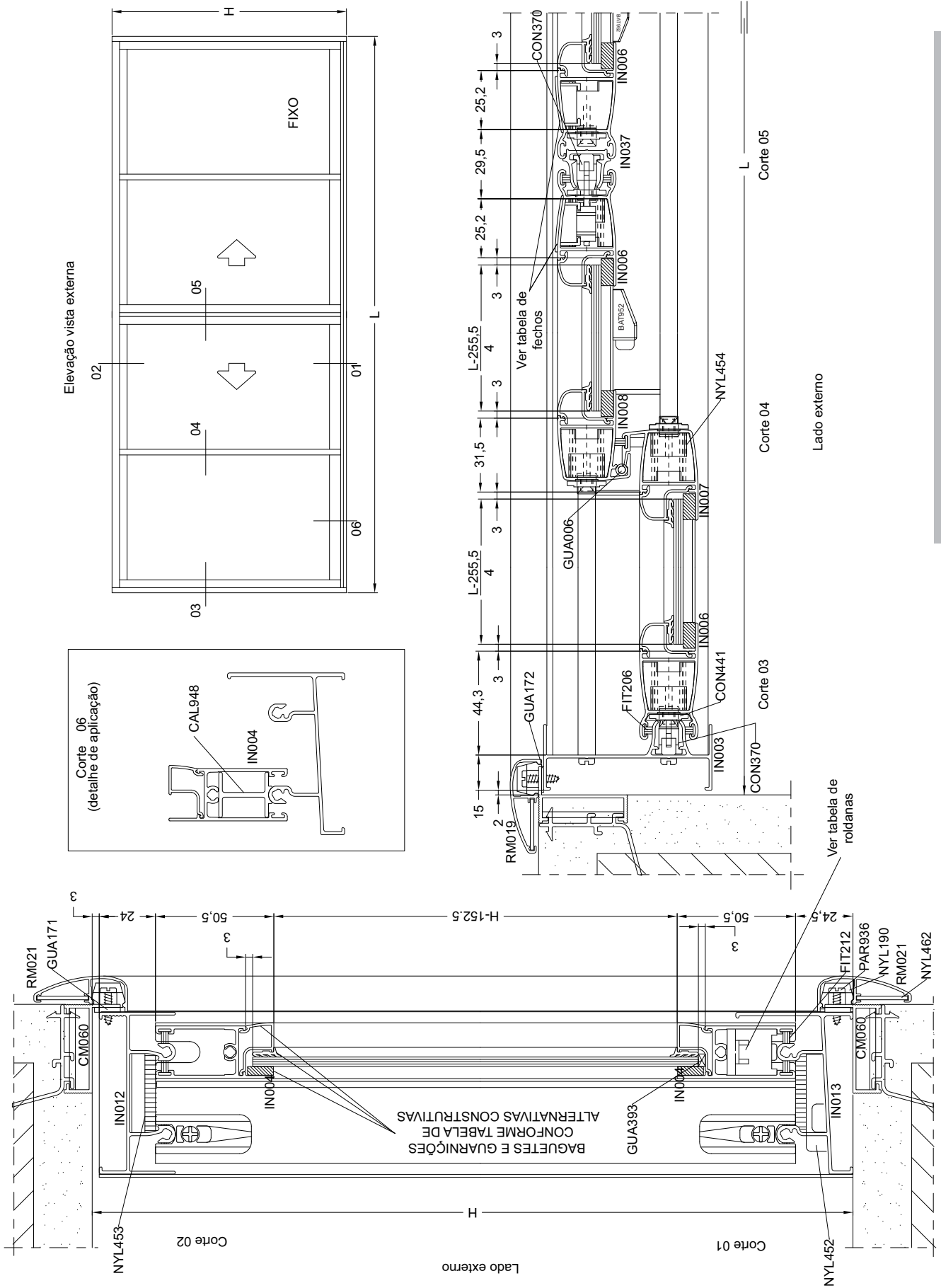

JANELA DE CORRER 4 FOLHAS COM BAGUETES

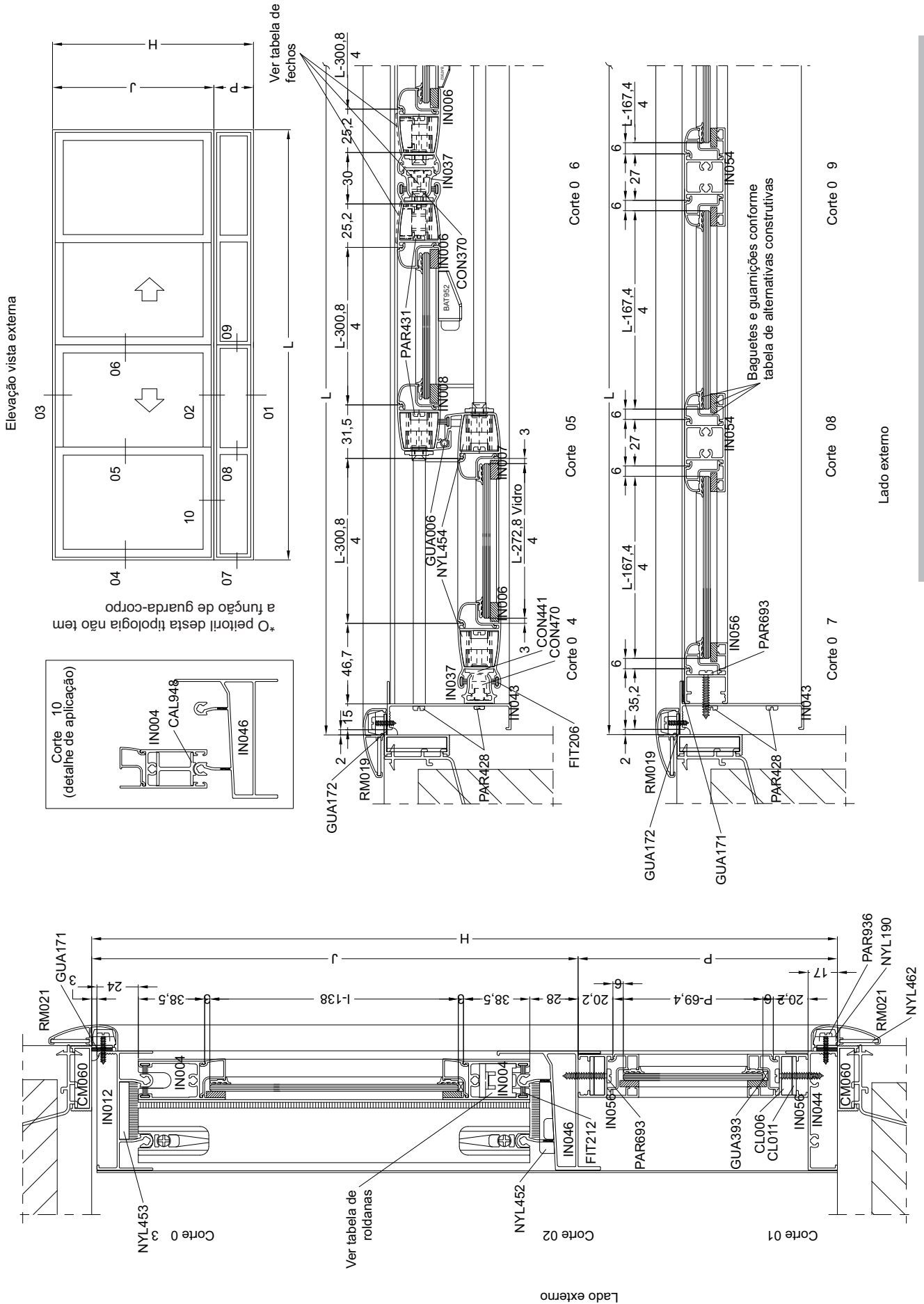

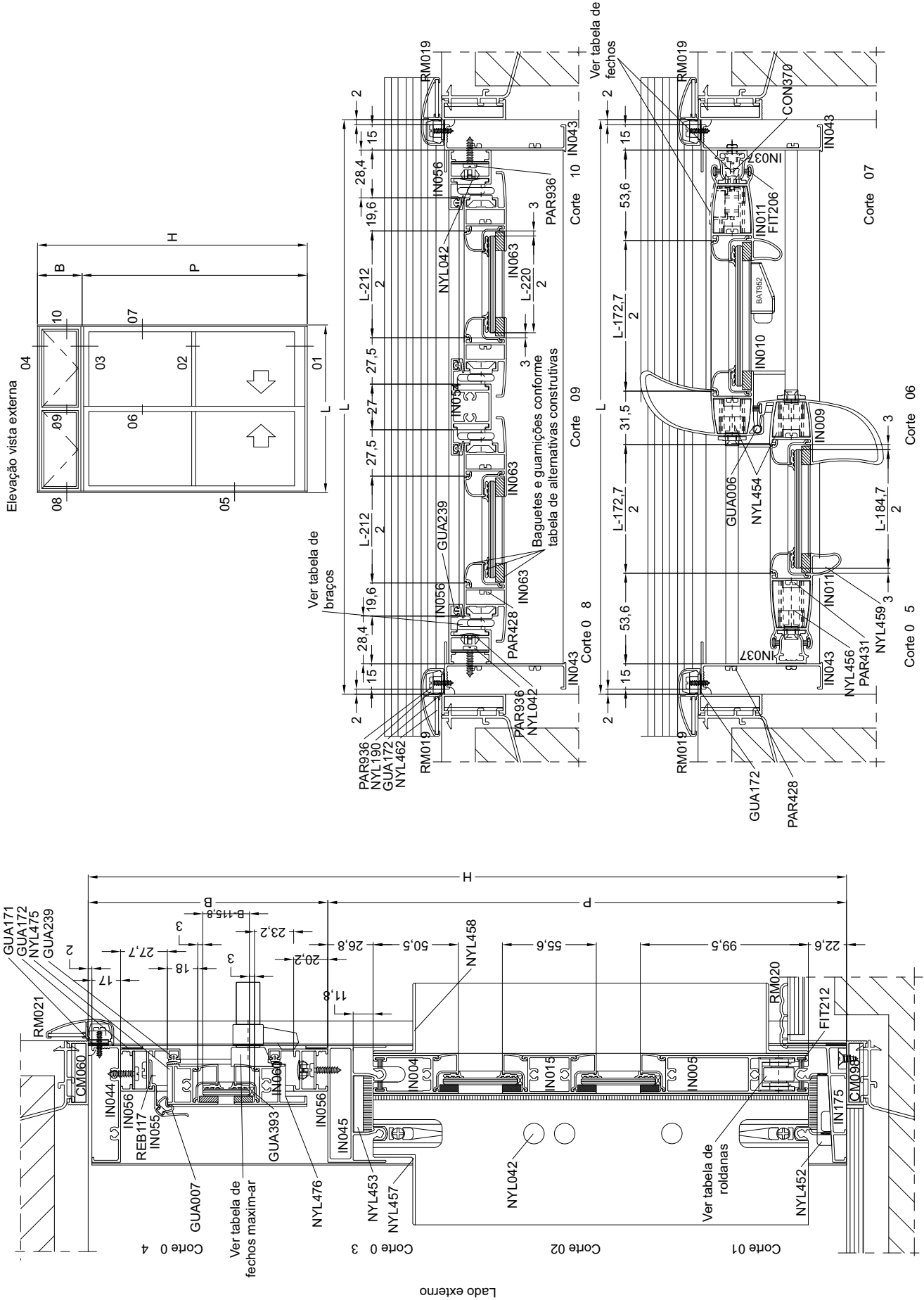

PORTA DE CORRER 2 FOLHAS COM FOLHA MÓVEL NA BANDEIRA

PORTA DE CORRER 3 FOLHAS SEQUENCIAIS

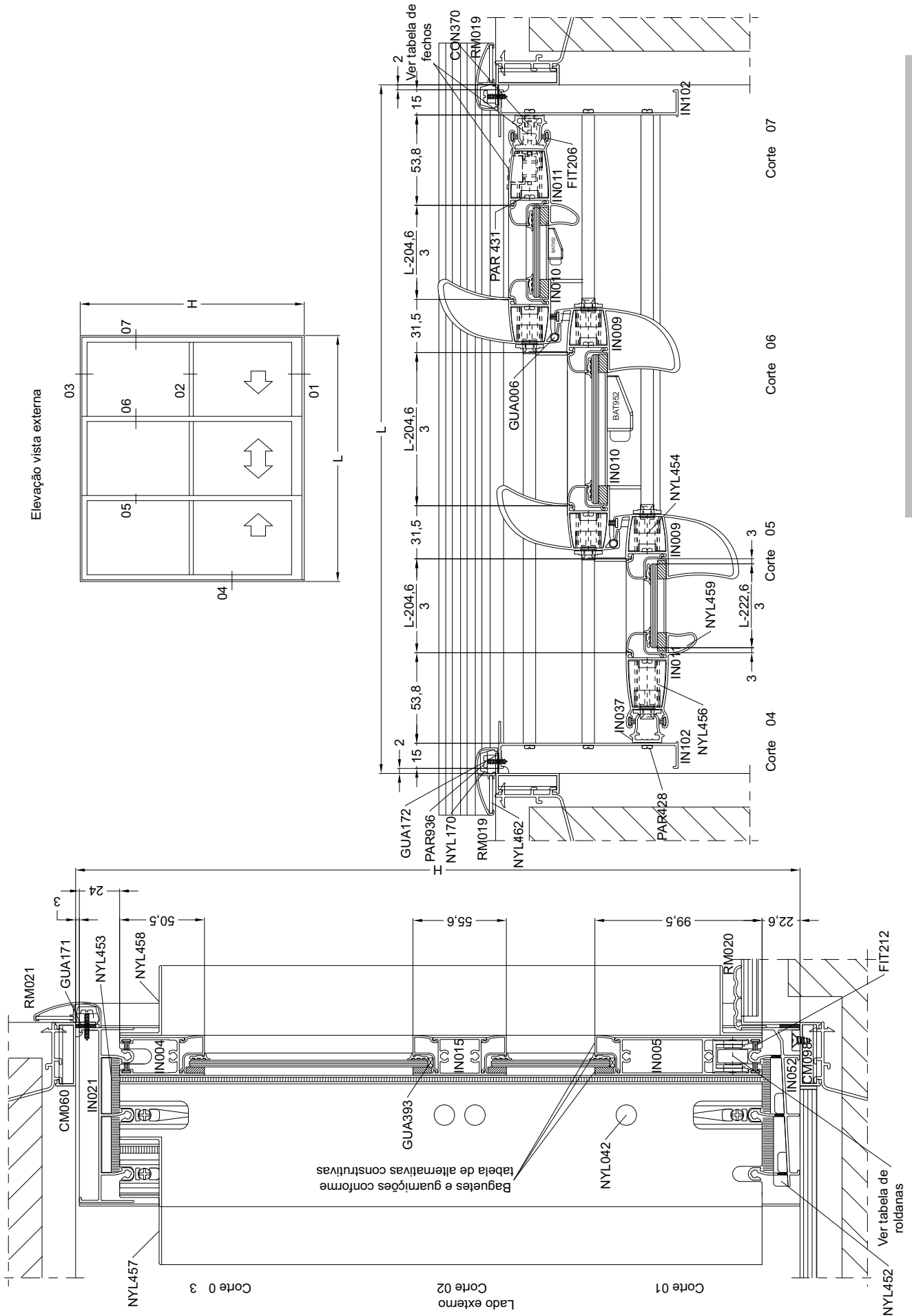

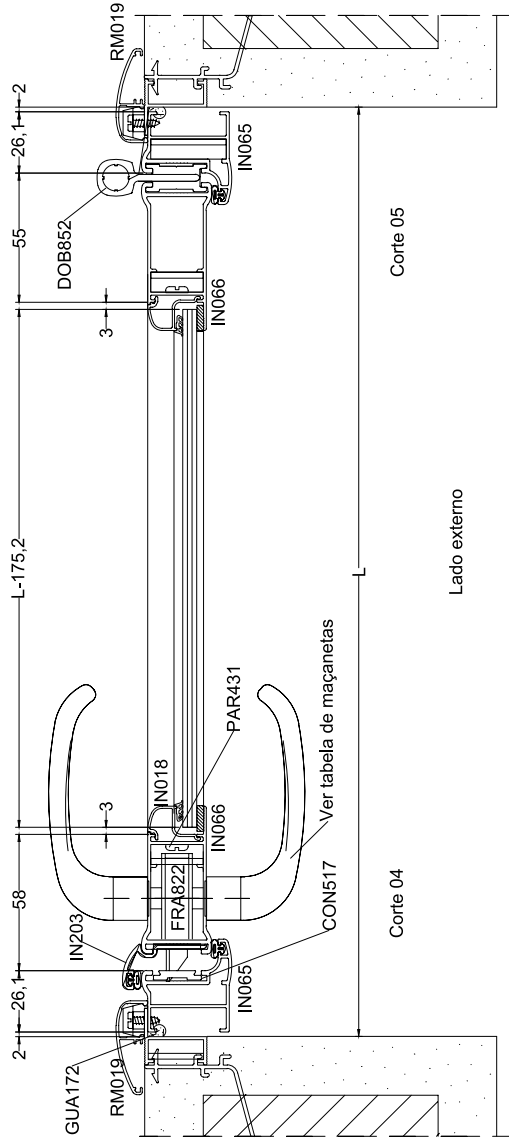
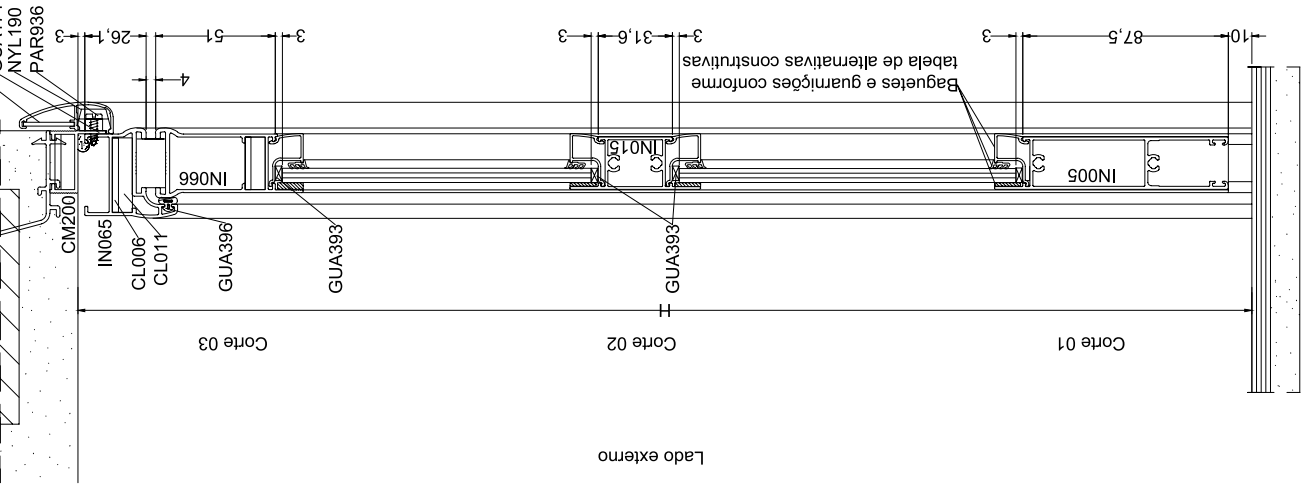
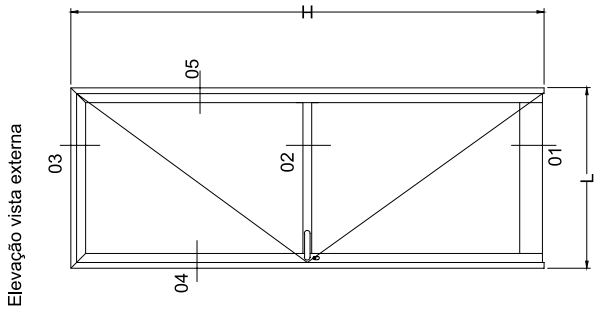

PORTA DE GIRO 1 FOLHA COM BAGUETES

Elevação vista externa

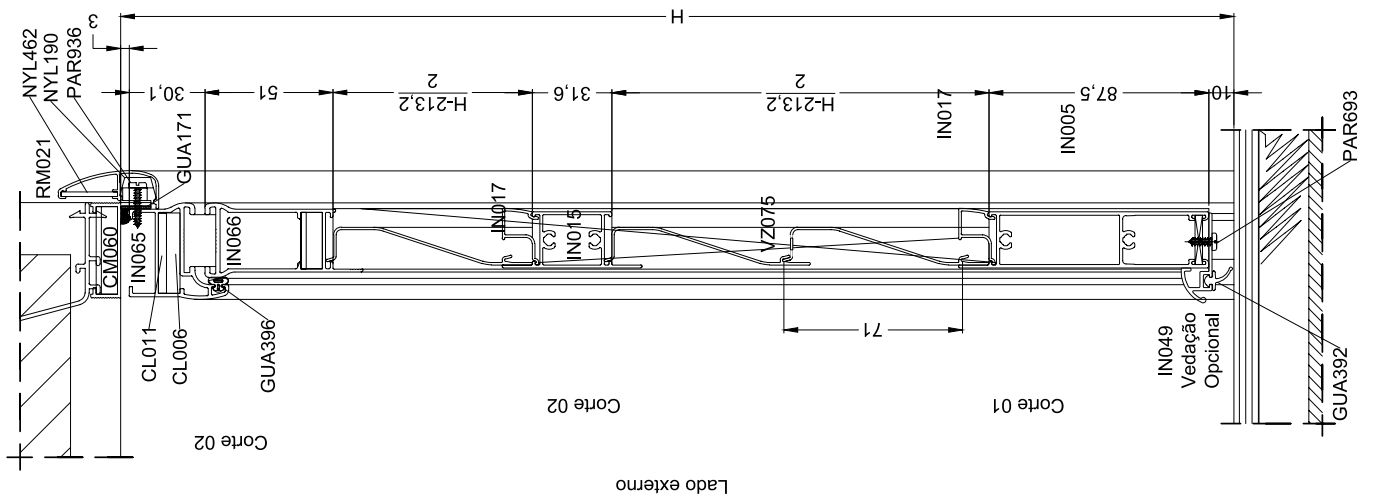
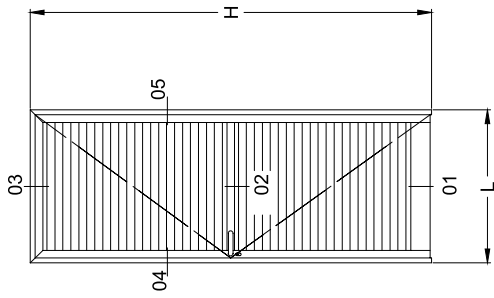

Lado externo

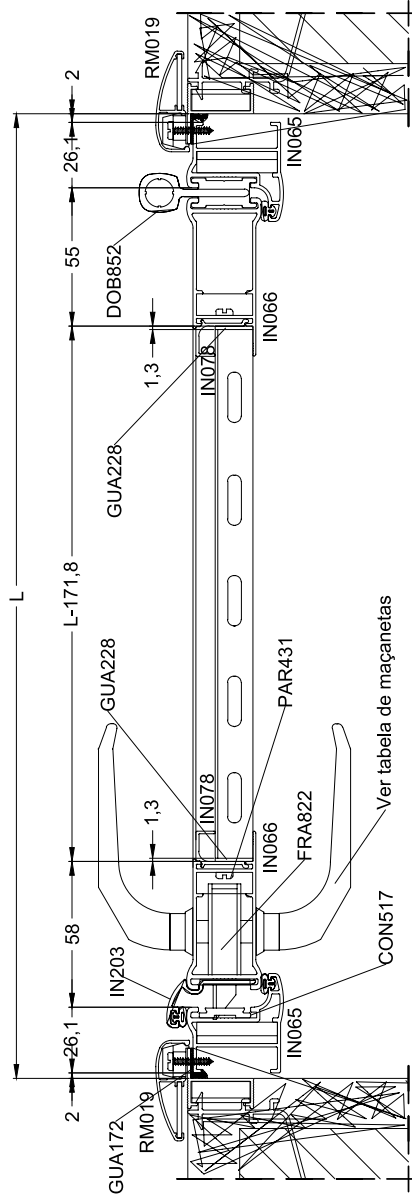

Corte 05

Lado externo

Corte 04

PORTA DE GIRO 1 FOLHA COM VENEZIANA

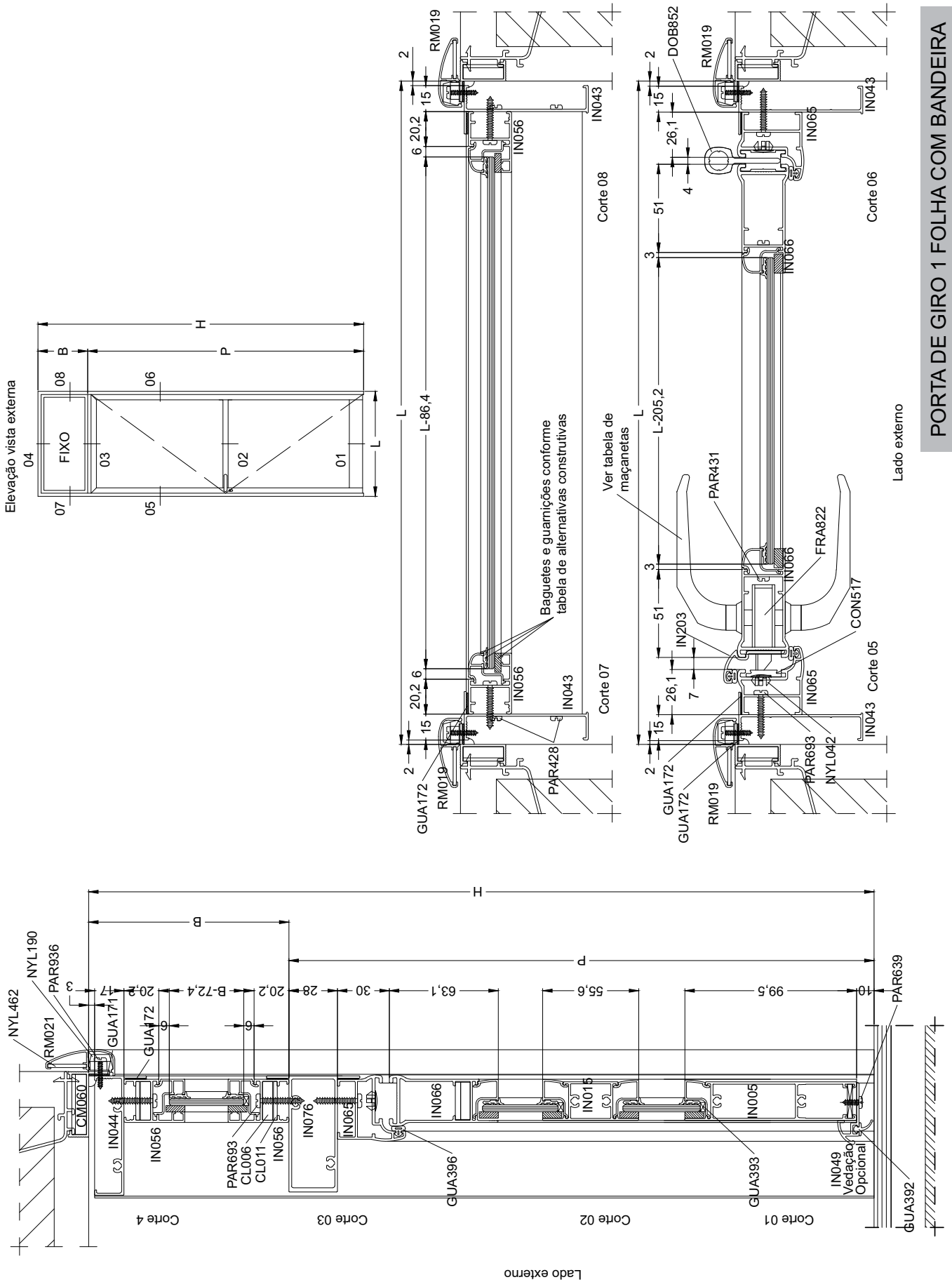

PORTA DE GIRO 1 FOLHA COM BANDEIRA

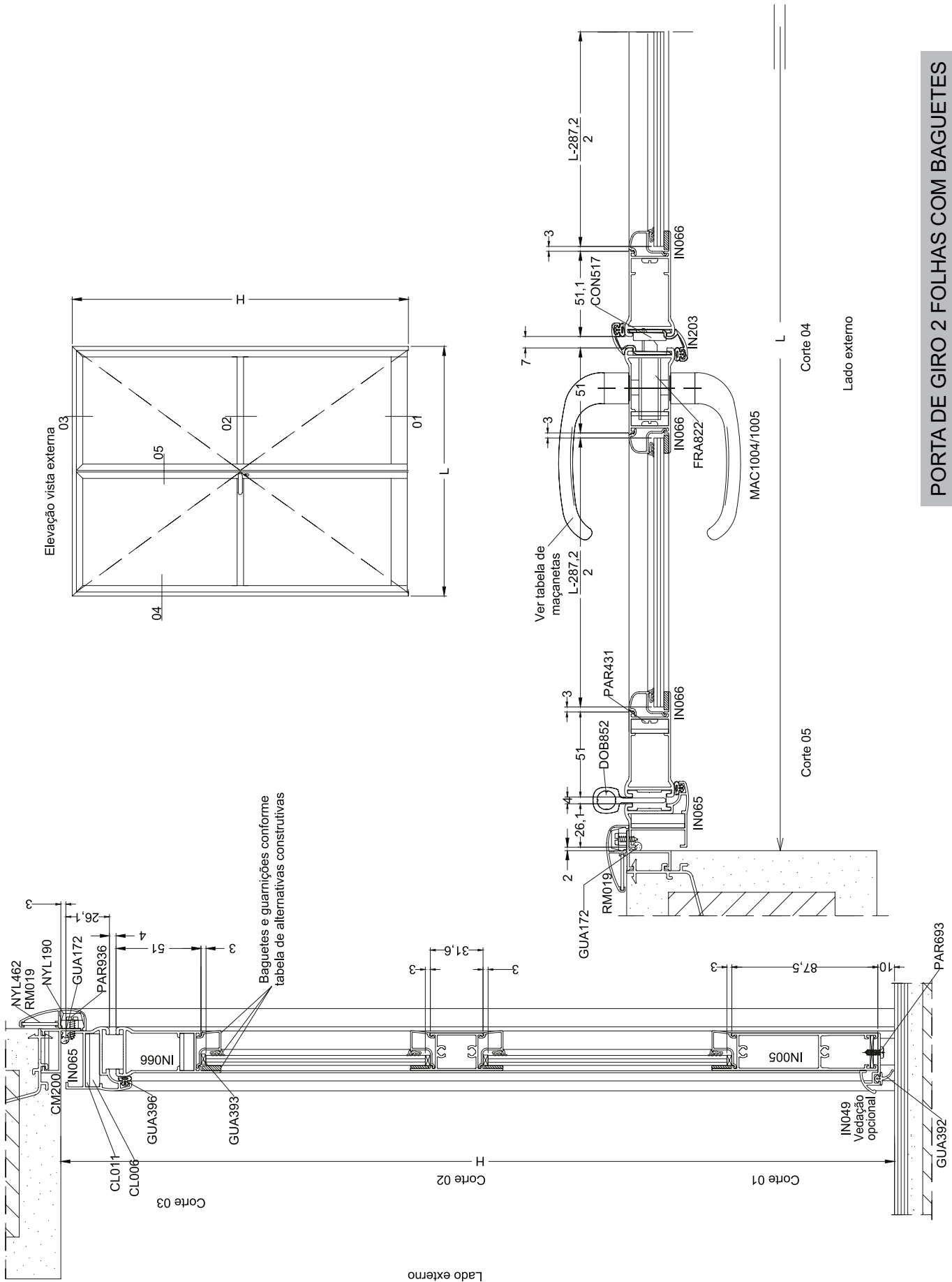

PORTA DE GIRO 2 FOLHAS COM BAGUETES

QUADRO FIXO

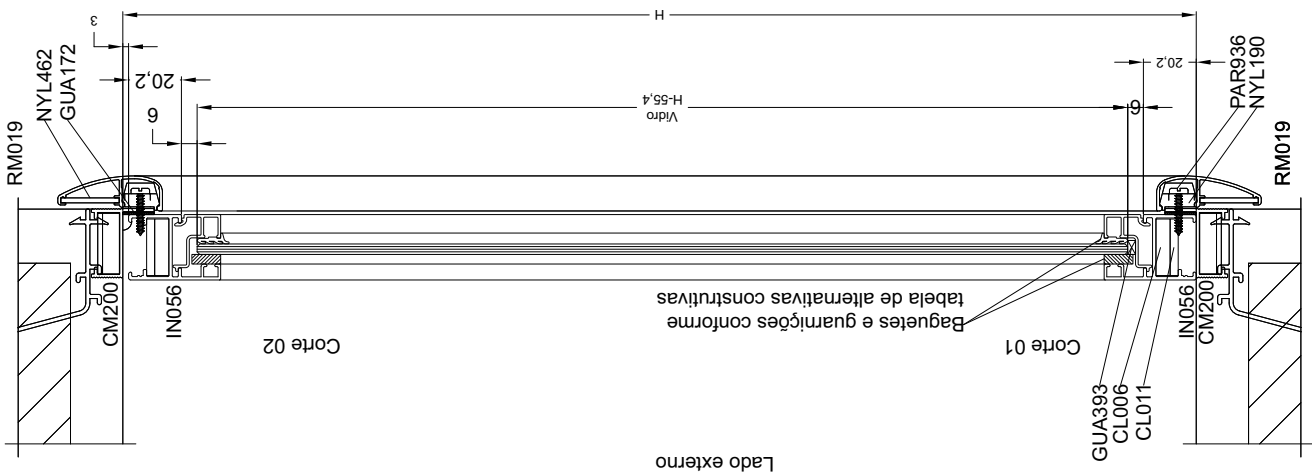
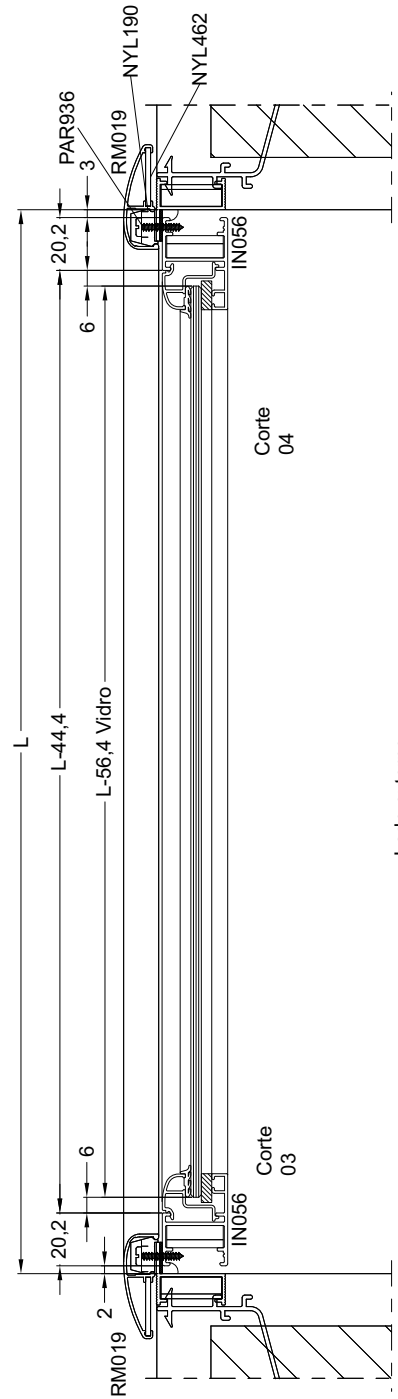
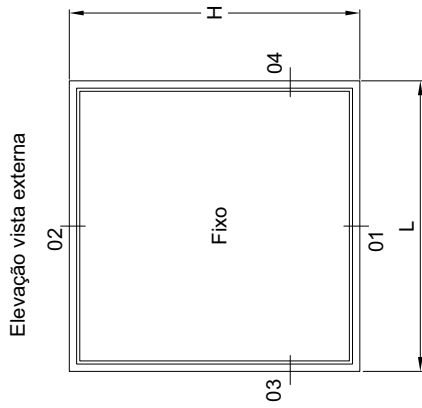

Elevação vista externa

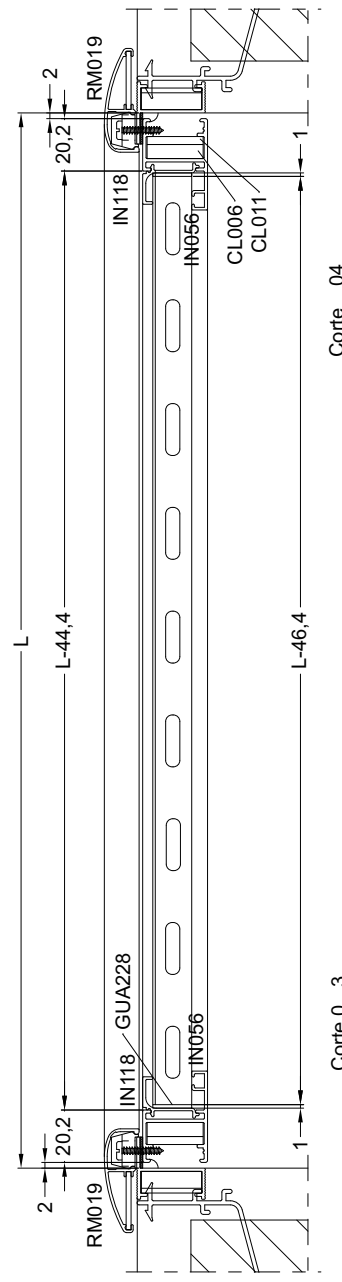
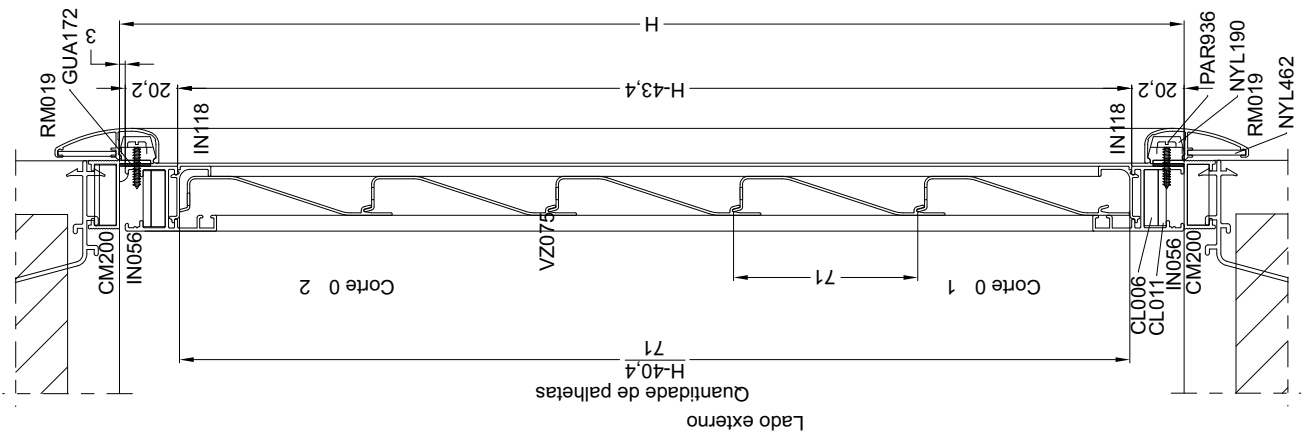
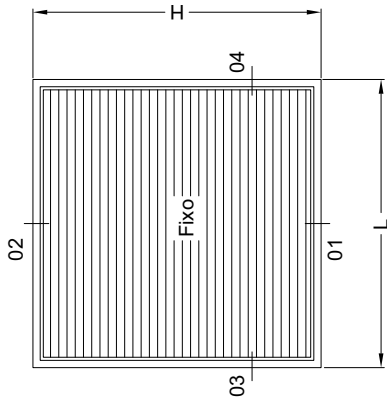

QUADRO FIXO COM VENEZIANAS

JANELA MAXIM-AR 1 FOLHA COM BAGUETES

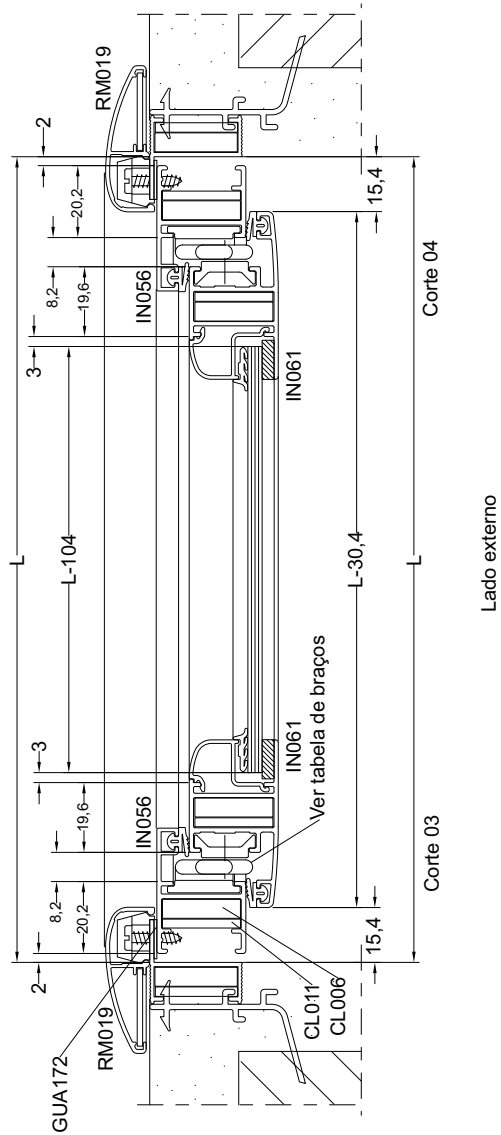
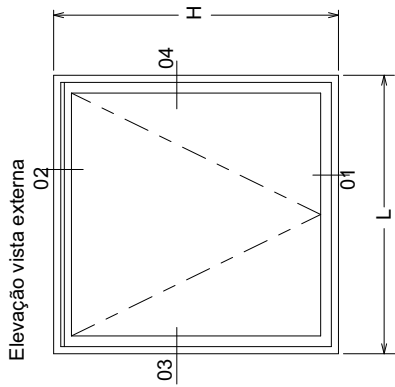
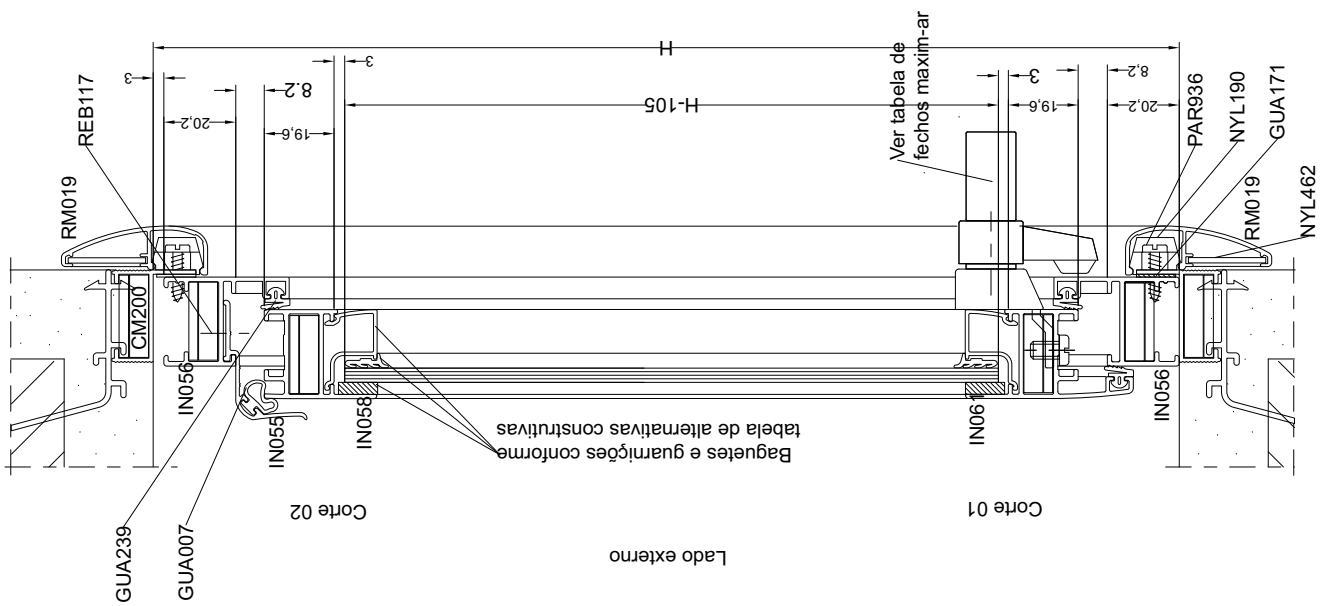

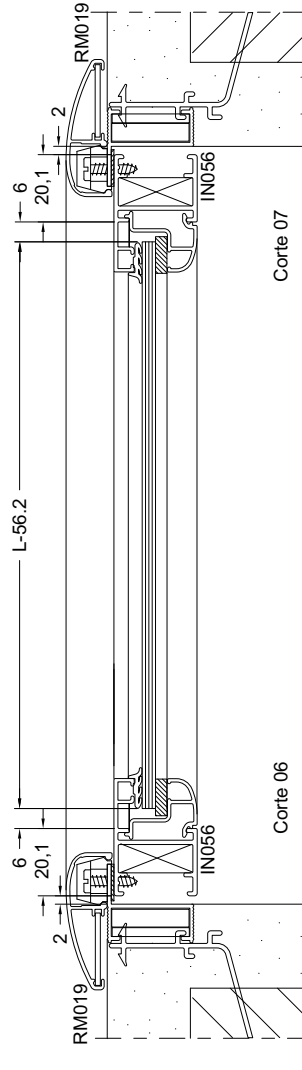
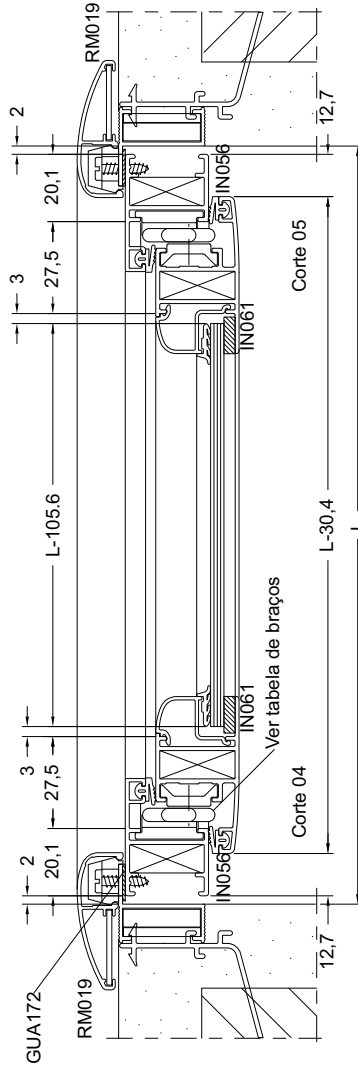
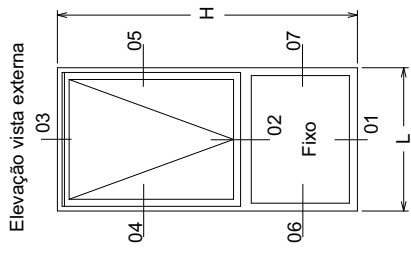

Lado externo

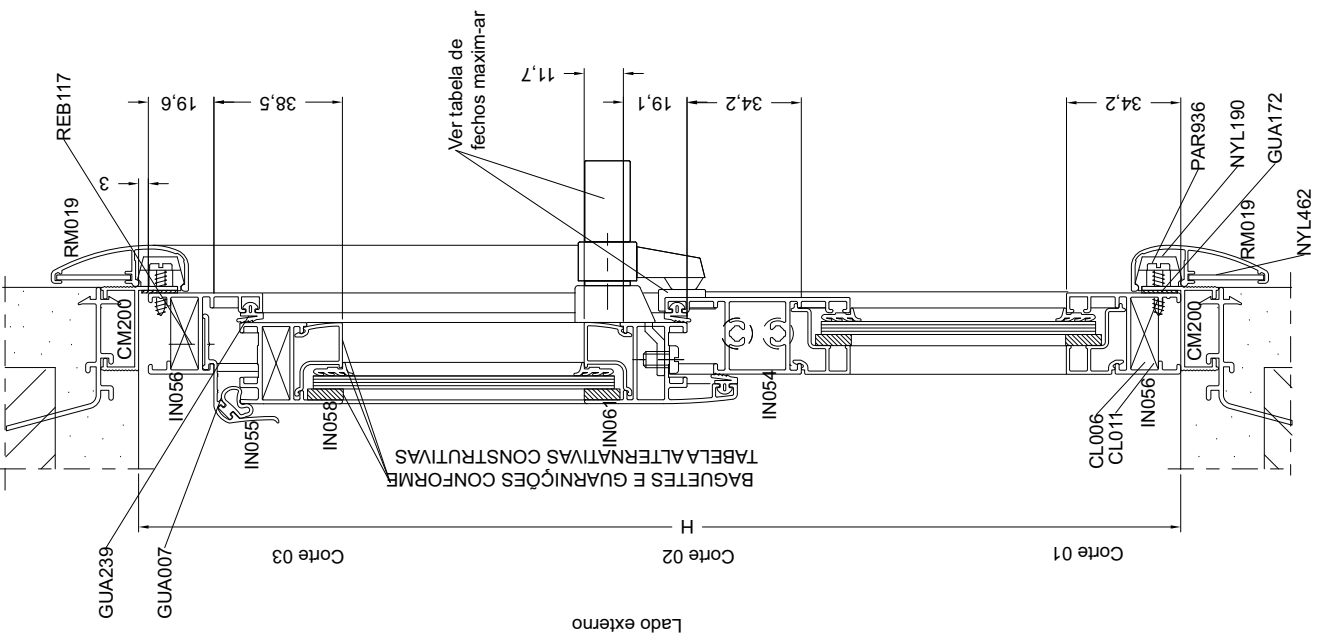

JANELA MAXIM-AR 1 FOLHA E PEITORIL FIXO COM BAGUETES

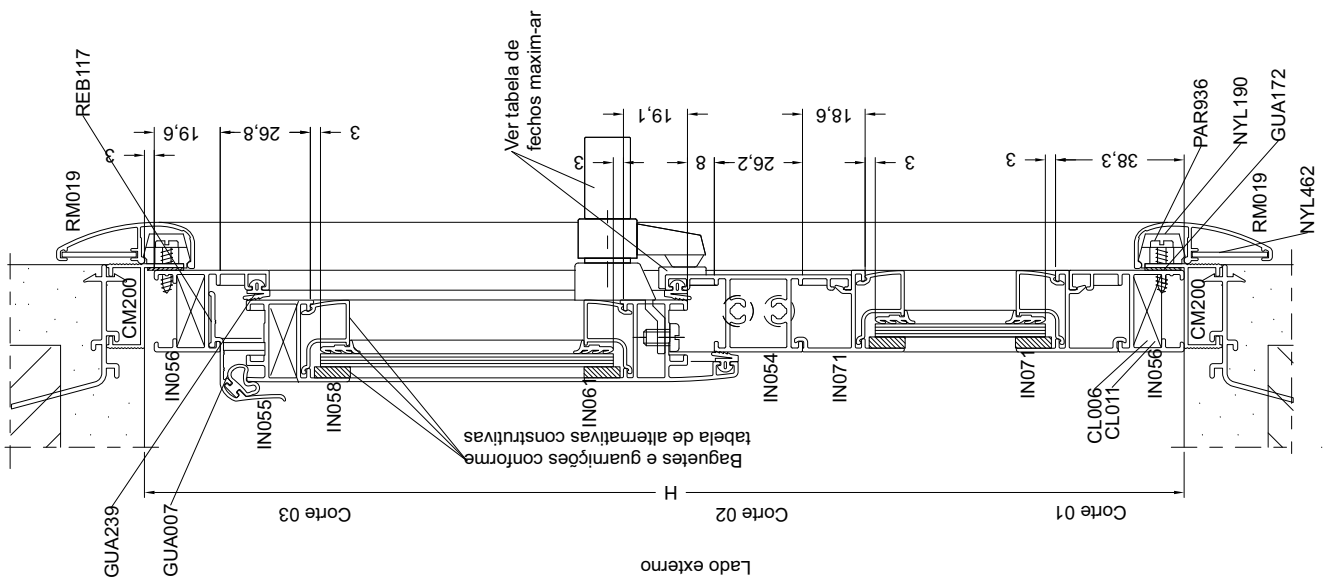
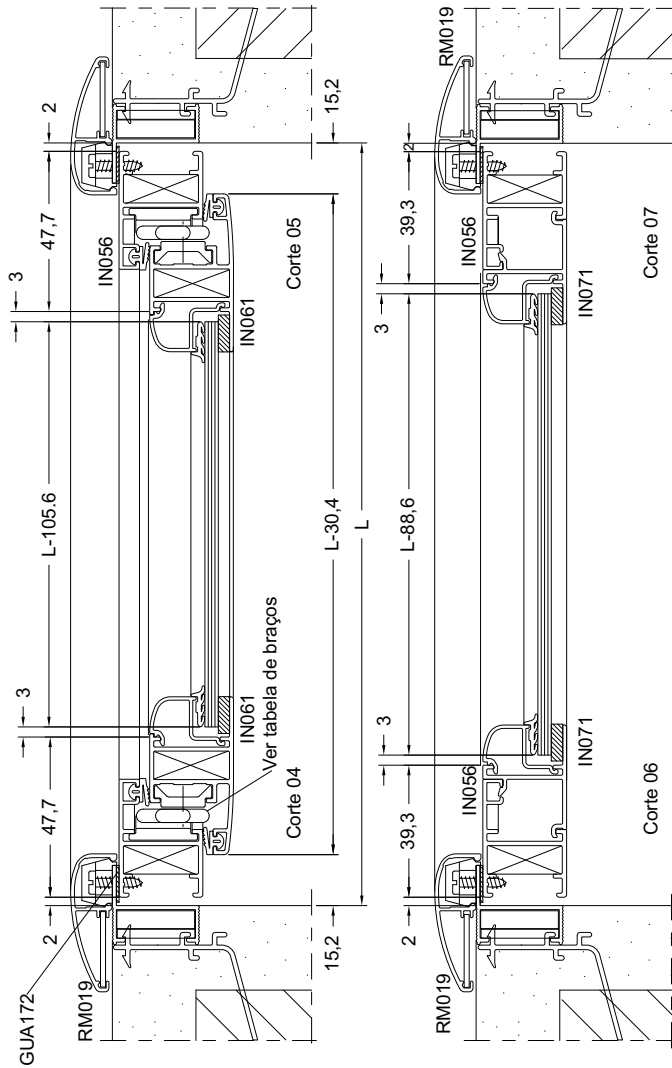
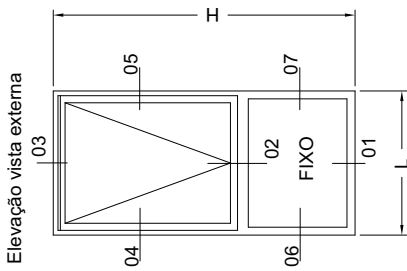

JANELA MAXIM-AR 1 FOLHA E PEITORIL FIXO COM INVERSÃO DE BAGUETES

Elevação vista externa

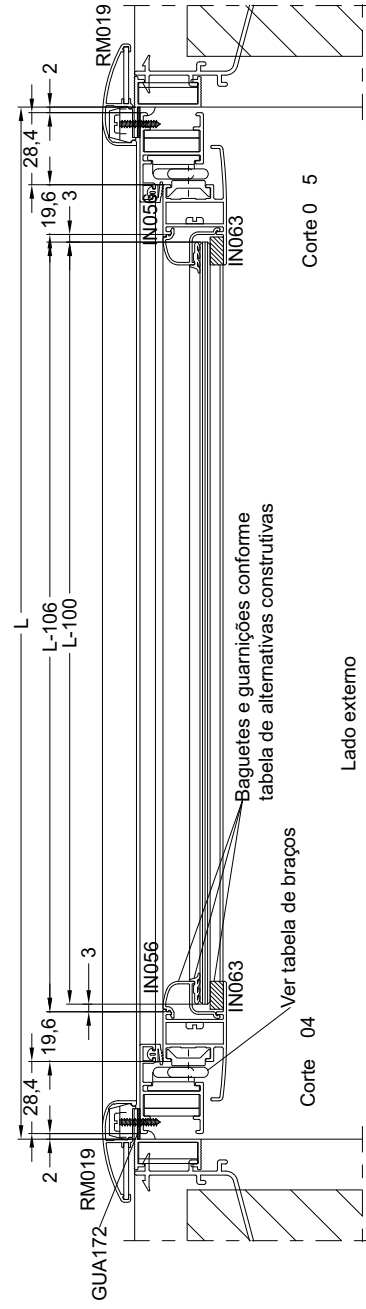
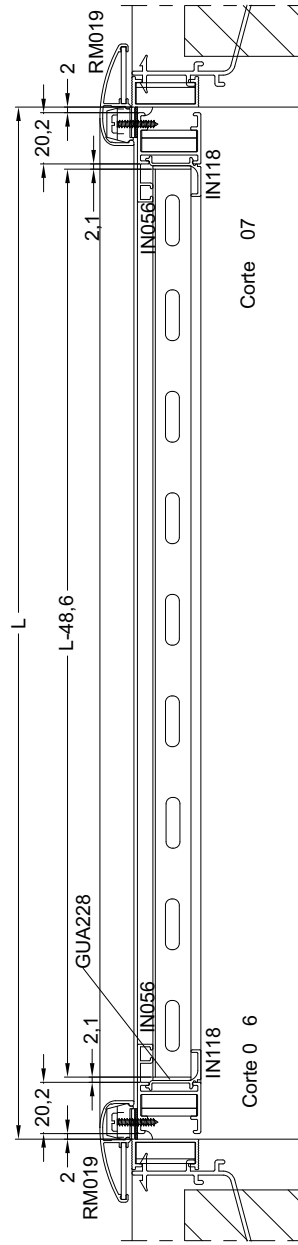
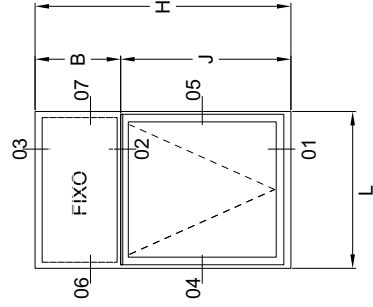

JANELA MAXIM-AR BANDEIRA FIXA COM VENEZIANA

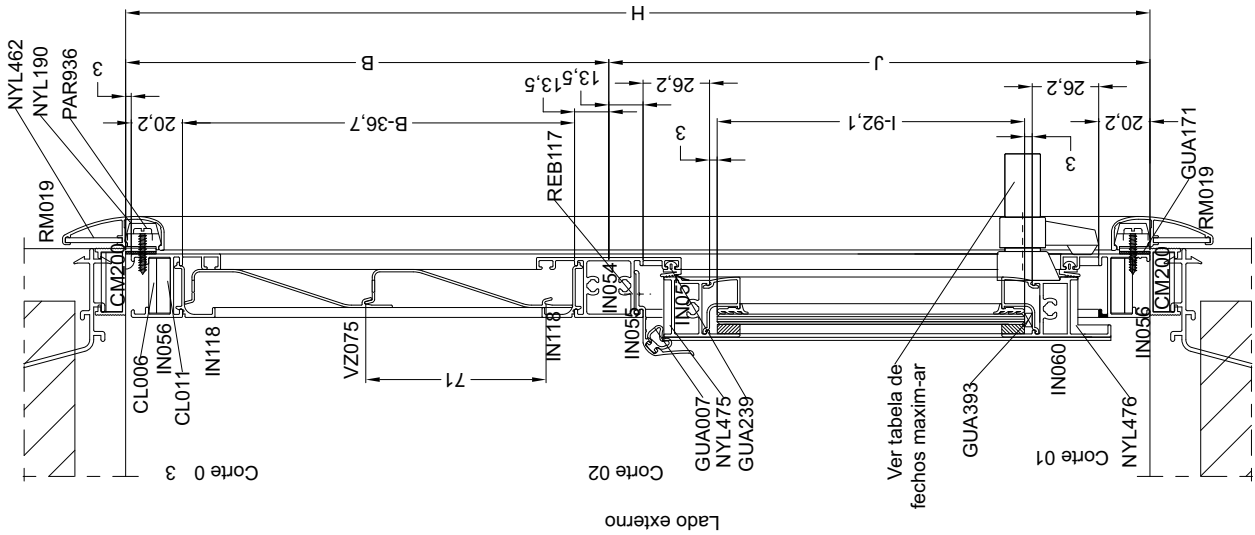

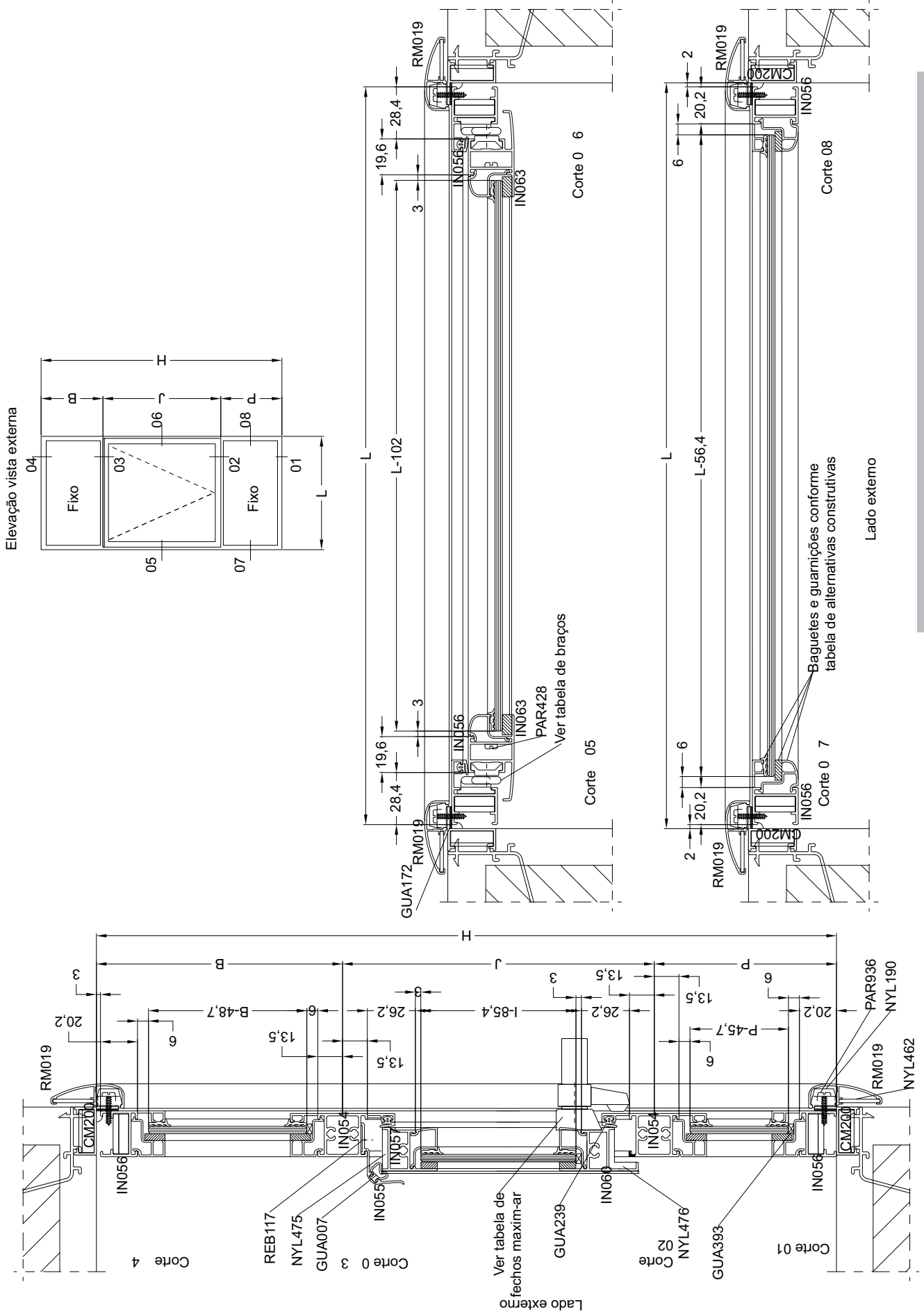

JANELA MAXIM-AR COM BANDEIRA E PEITORIL FIXOS

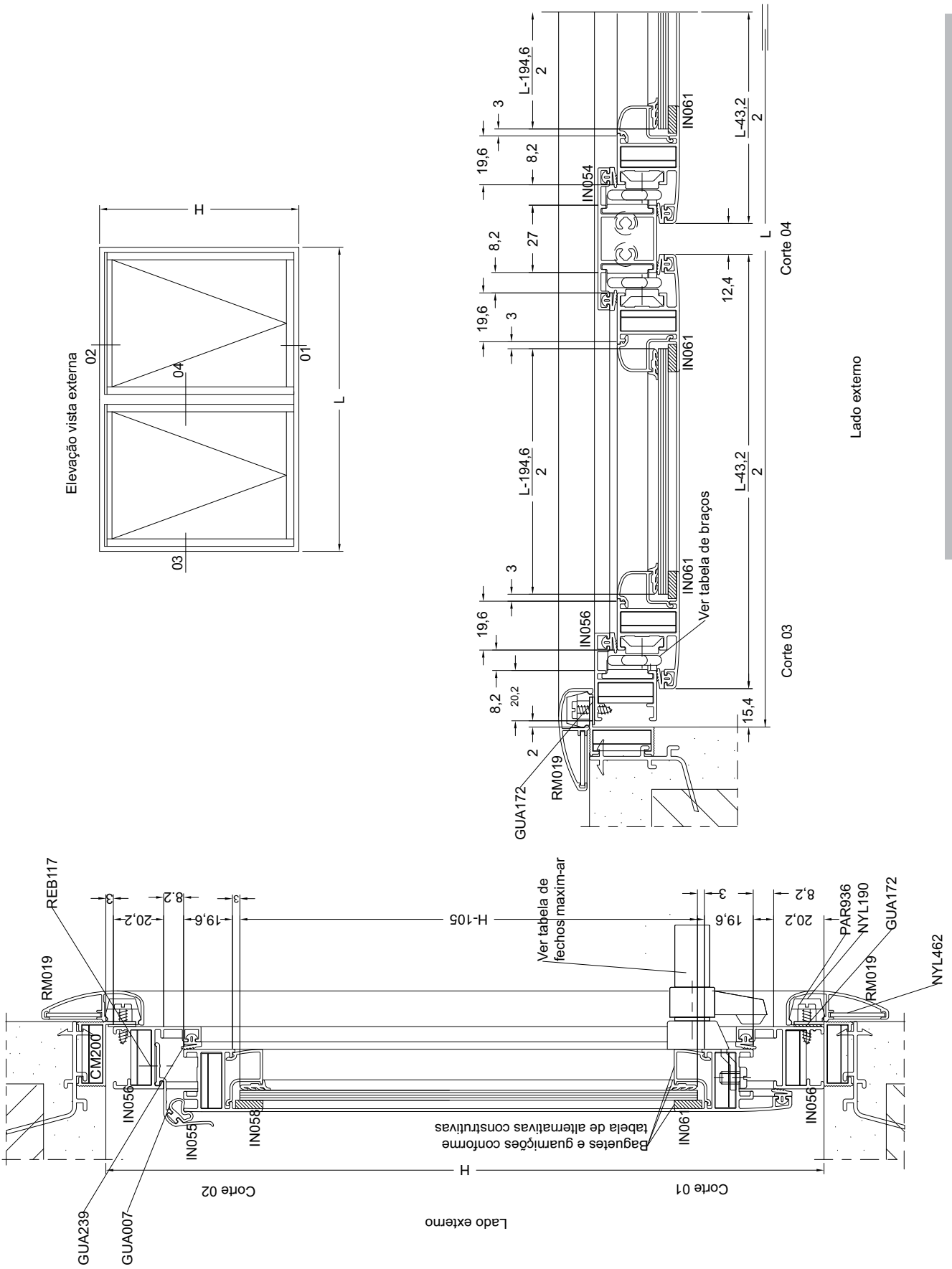

JANELA MAXIM-AR 2 FOLHAS 45° COM BAGUETES

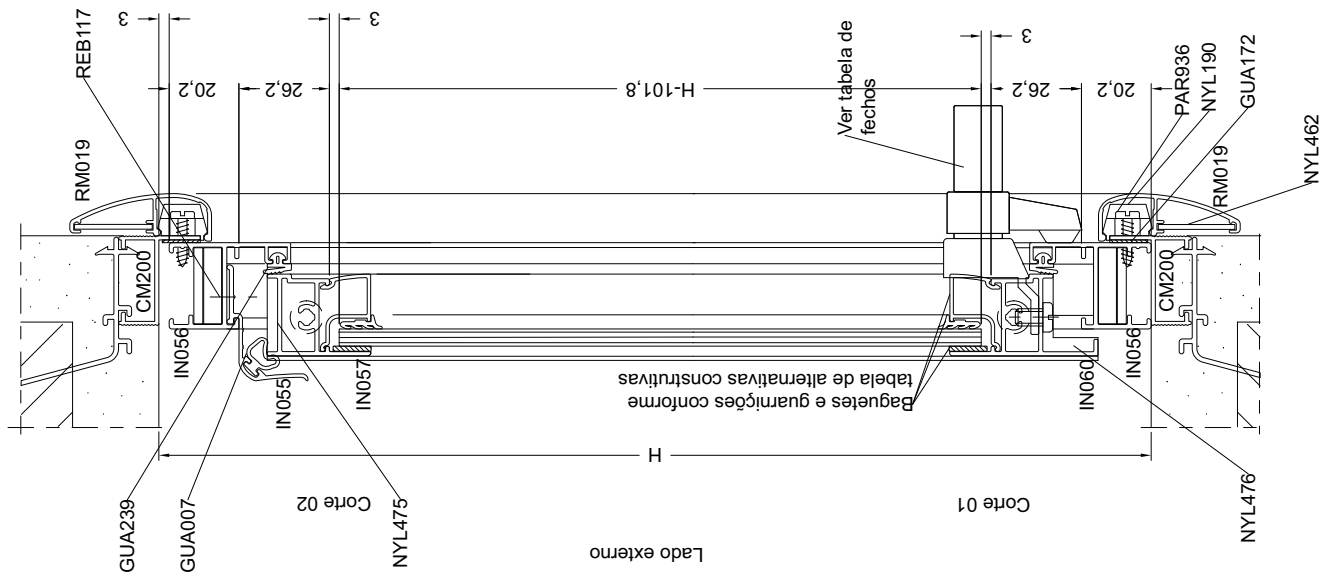
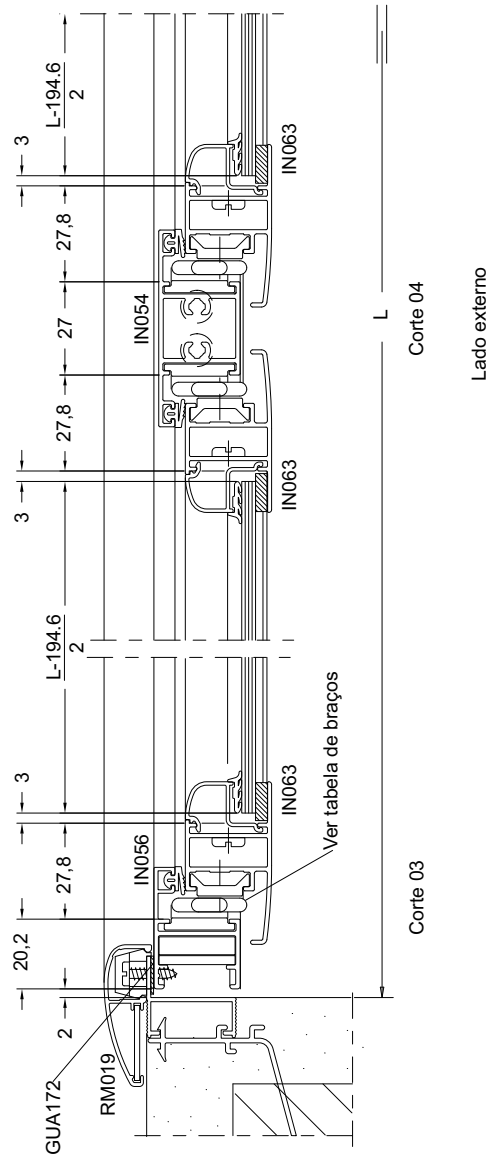
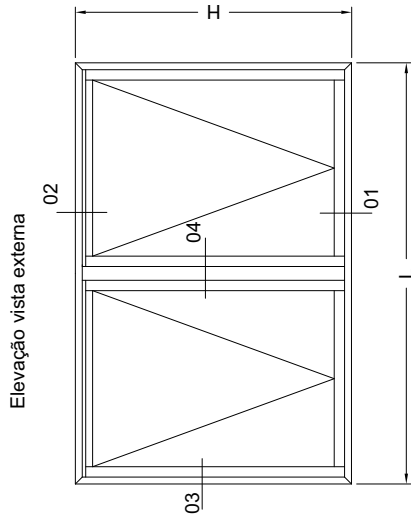

JANELA MAXIM-AR MARCO 45° E FOLHA 90° COM BAGUETES

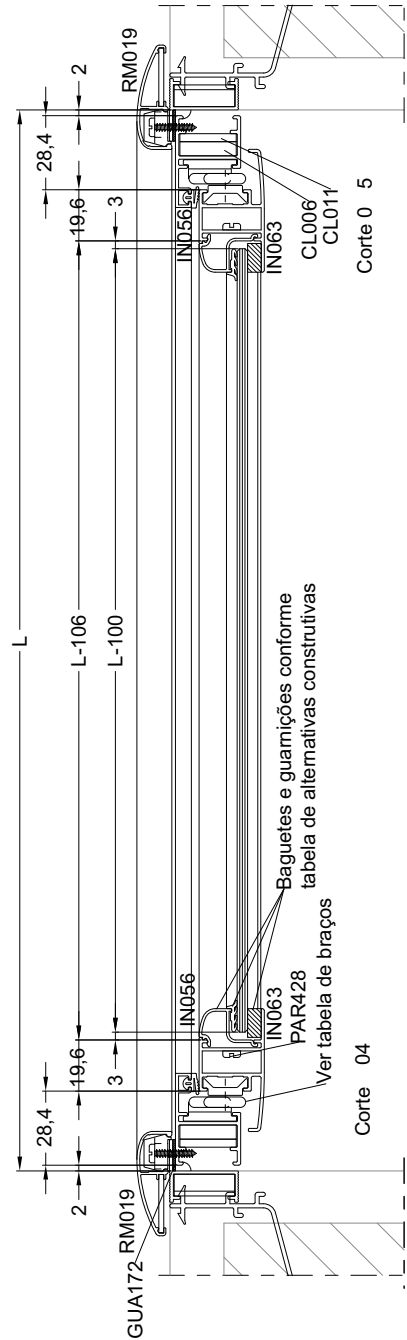
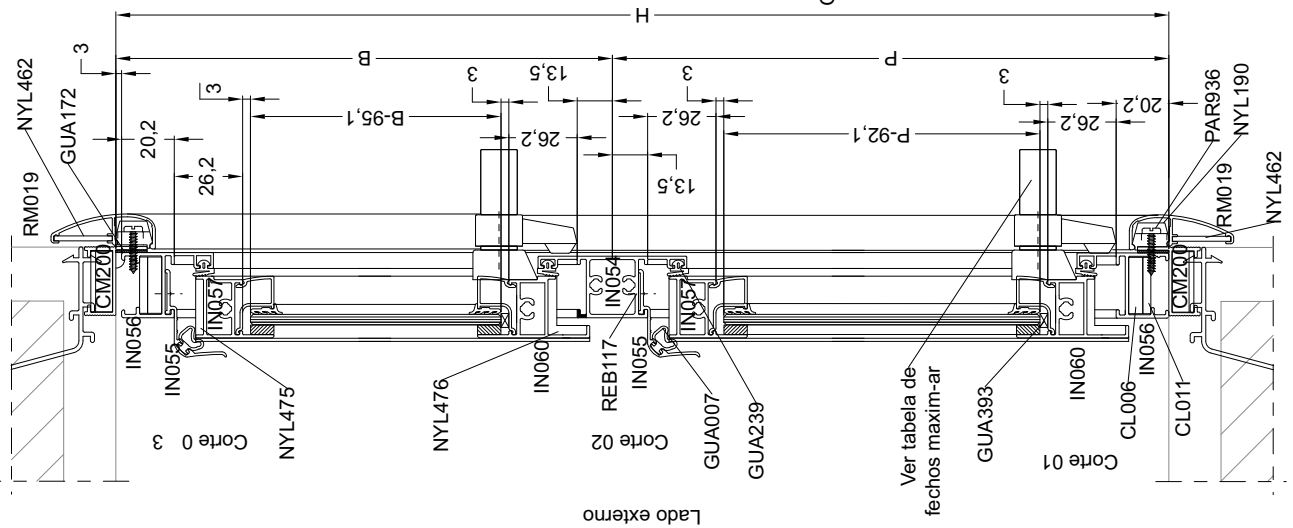
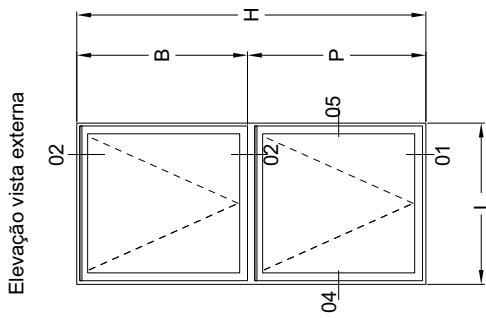

JANELA MAXIM-AR 2 FOLHAS MONTADAS NA VERTICAL

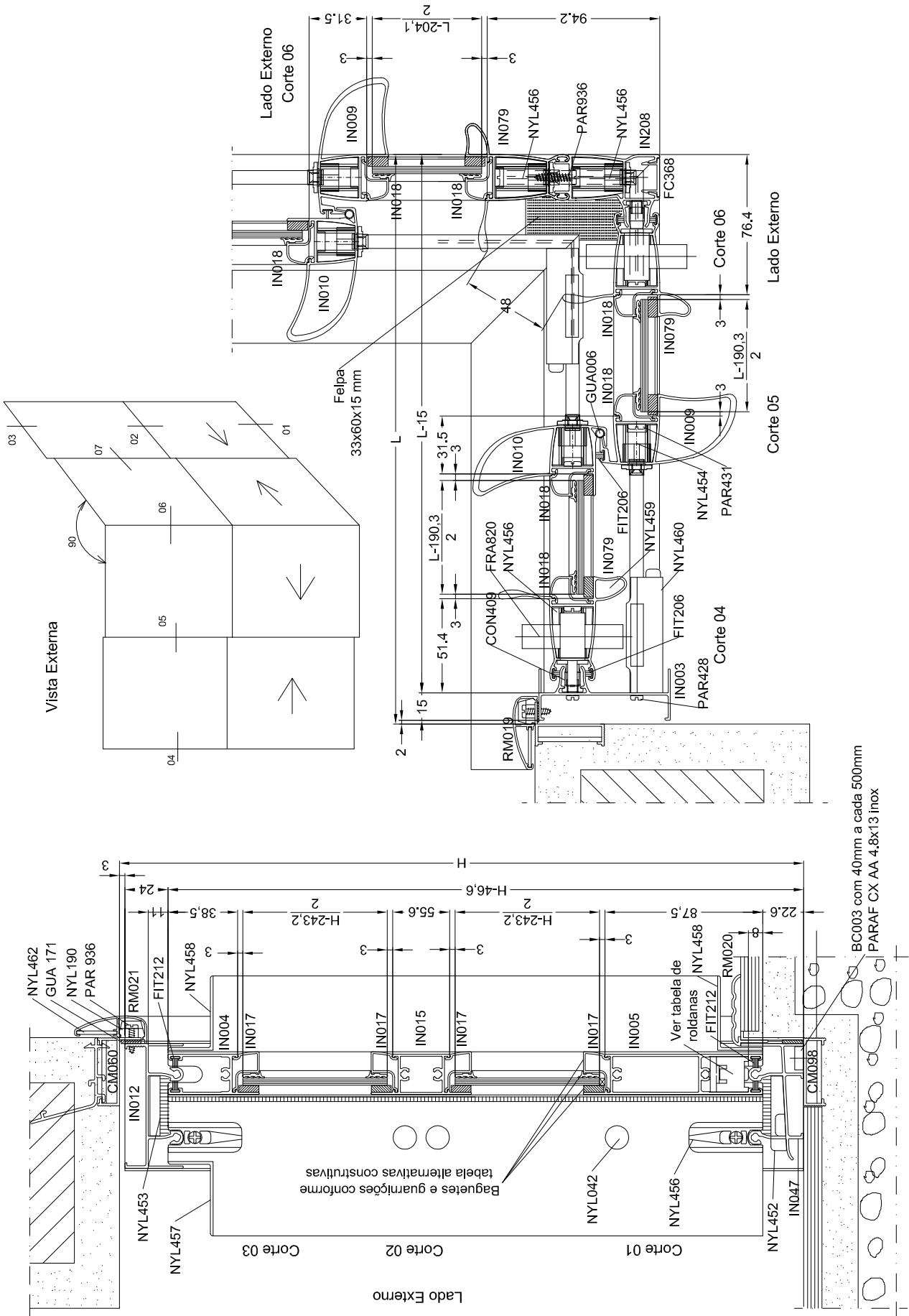

PORTA 4 FOLHAS DE CORRER 90° INTERNO

Descrição	Páginas	Data da Revisão
Nova versão do catálogo	Todas	Setembro/2016
Atualização Visual	Todas	Março/2018
Atualização Visual	Todas	Outubro/2019
Atualização Geral	Todas	Novembro/2020
Troca de bateadeiras por BAT952	Componentes F-01 e montagens	Abril/2022
Troca FEC, CON, TRA	F-07 a F-09	Abril/2022
Exclusão do DOB853	F-10	Maior/2022
Atualização Geral	E-00 a E-42	Abril/2024
Revisão do peso kg/m em perfis (verificar boletim técnico BT-36)	Código dos perfis CL011	Outubro/2025
Inclusão de novos perfis (verificar boletim técnico BT-38)	PD371 e PD372	Outubro/2025
Exclusão de perfis: IN030, IN062, IN073, IN094, IN152, IN157, IN179, IN180, IN216, IN217	Todas	Janeiro/2026

INOVA

Catálogo Inova®

Edição 02

www.hydro.com



Hydro